

СИСТЕМНІ ТРАНСФОРМАЦІЇ УКРАЇНИ ТА СВІТУ: ІСТОРІЯ ТА СУЧАСНІСТЬ

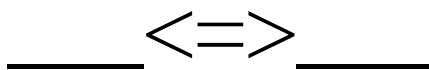

Колективна монографія



Харків
СГ НТМ «Новий курс»
2024

УДК 001:1
С34

Системні трансформації України та світу: історія та сучасність: кол. моногр. – Харків: СГ НТМ «Новий курс», 2024. – 135 с.

ISBN 978-617-7886-53-1

DOI: 10.61718/mon



Рецензенти

Штулер Ірина Юріївна, доктор економічних наук, професор,
перший проректор ВНЗ «Національна академія управління»

Погоріла Світлана Григорівна, кандидат педагогічних наук,
доцент кафедри славістичної філології, педагогіки і методики викладання
Білоцерківського національного аграрного університету

Гетьман Ірина Анатоліївна, кандидат технічних наук, доцент,
доцент кафедри комп'ютерних інформаційних технологій
Донбаської державної машинобудівної академії

Харченко Артем Вікторович, кандидат історичних наук, доцент,
доцент кафедри мистецької освіти та гуманітарних дисциплін
Харківського національного університету мистецтв імені І. П. Котляревського

Рекомендовано до друку редакційною колегією
Соціально-гуманітарної науково-творчої майстерні «Новий курс»
(протокол № 20-мн від 27.09.2024)



Видавець СГ НТМ «Новий курс» – діяльність у науковій, видавничій,
освітній, творчій, інформаційній сфері з 1989 року.
Свідоцтво про внесення суб'єкта видавничої справи до Державного реєстру
видавців, виготовлювачів і розповсюджувачів видавничої продукції:
ДК № 8013 від 22.11.2023. Зареєстровано у Global Register of Publishers.
Ідентифікатор видавця 7886. www.newroute.org.ua/cnt



Колективна монографія присвячена актуальним питанням розвитку сучасного суспільства. Досліджуються проблеми в таких сферах як: освіта, фізична культура, спорт, культура і мистецтво, дизайн, релігієзнавство, історія, філософія, культурологія, журналістика, філологія, богослов'я, економіка, політологія, психологія, соціологія, міжнародні відносини, суспільні комунікації, соціальна робота, соціальне забезпечення, оподаткування, фінанси, банківська справа, страхування, менеджмент, маркетинг, підприємництво, торгівля, біржова діяльність, легка промисловість, видавництво, поліграфія, готельно-ресторанна справа, екологія, туризм. Монографія буде корисною науковцям, викладачам, здобувачам освіти, а також широкому колу осіб, які цікавляться питаннями розвитку сучасної науки та практики.

ISBN 978-617-7886-53-1

DOI: 10/61718/mon

Опубліковано на основі ліцензії Creative Commons Attribution License.

© СГ НТМ «Новий курс», 2024

© Автори, 2024

Зміст

	Стор.
Передмова	4
Розділ перший.	
Освіта, фізична культура, спорт.	5
1.1. Науково-методичні основи викладання дисципліни «Методологія і організація наукових досліджень у фізичному вихованні і спорті»	5
1.2. Психолого-педагогічний аспект фізичного виховання у формуванні навичок soft skills в межах викладання дисципліни «Психолого-педагогічні основи фізичної культури і спорту»	8
1.3. Історія фізичної культури і спорту в контексті проблеми взаємозв'язку спорту і політики	11
1.4. Професійна підготовка майбутніх фахівців фізичної культури і спорту як педагогічна проблема	17
1.5. Мега-події та їх культурні наслідки для великих міст	22
1.6. Adaptive physical culture in special medical groups of pupils of secondary schools	33
1.7. Впровадження національно-патріотичного виховання на уроках фізичної культури у закладах загальної середньої освіти	37
1.8. Методика оцінки спортивного спонсорства	40
1.9. Innovative teaching methods in the school geography course	55
1.10. Формування здоров'язбережувальної компетентності вихователя закладів дошкільної освіти в контексті професійної підготовки	58
Розділ другий.	
Культура і мистецтво, культурологія, філологія.	70
2.1. Співпраця українського та німецького театру в сучасних умовах	70
2.2. Становлення творчої індивідуальності Наталі Ужвій на українській сцені	81
2.3. Порівняння як синтаксична категорія: семантика, структура, функції	91
Розділ третій.	
Публічне управління, адміністрування, право, політологія, міжнародні відносини.	102
3.1. Правові засади зберігання, поповнення та обліку військового майна у збройних силах України	102
3.2. Механізм державного регулювання антикорупційної діяльності в Україні	105
3.3. Legal Nihilism in Ukrainian Science and Counter Nihilistic Perspective on International Law	106
3.4. Цифрові інструменти у боротьбі з корупцією: український та міжнародний досвід	109
Розділ четвертий.	
Менеджмент, маркетинг, підприємництво, торгівля.	111
4.1. Review and analytical document on global experiences in risk management of skilled personnel during the post-war recovery period	111
4.2. Питання матеріально-технічного забезпечення підприємства в діяльності менеджера-маркетолога	123
Розділ п'ятий.	
Комп'ютерні та інформаційні технології, автоматизація та приладобудування, електроніка телекомунікацій.	127
5.1. Дослідження фільтрів симетричних складових в якості датчиків несиметрії напруги динамічного симетричного навантаження	127
Післямова	134

Передмова

Колективна монографія присвячена актуальним питанням розвитку сучасного суспільства. У колективній монографії буде досліджено сучасні проблеми в таких сферах як: освіта, фізична культура, спорт, культура і мистецтво, дизайн, релігієзнавство, історія, філософія, культурологія, журналістика, філологія, богослов'я, економіка, політологія, психологія, соціологія, міжнародні відносини, суспільні комунікації, соціальна робота, соціальне забезпечення, регіональні студії, облік, оподаткування, фінанси, банківська справа, страхування, менеджмент, маркетинг, підприємництво, торгівля, біржова діяльність, легка промисловість, видавництво, поліграфія, готельно-ресторанна справа, екологія, туризм тощо.

Монографія буде корисною науковцям, викладачам, здобувачам освіти, а також широкому колу осіб, які цікавляться питаннями розвитку сучасної науки та практики.

До авторського колективу монографії залучені наступні науковці (інформацію подано мовою оригіналу рукописів авторів): Hachkevych Andrii, Larysa Prokhorova, Nephsha Oleksandr, Olga Levada, Protsenko Andrii, Protsenko Hanna, Sukhanova Hanna, Svitlana Hryshko, Tetiana Zavialova, Tsybulska Viktoriia, Volodymyr Y. Filipov, Білан Василь Вікторович, Герман Вікторія Василівна, Громадський Ростислав Анатолійович, Івахненко Вячеслав Олександрович, Іващенко Сергій Миколайович, Калічак Юрій Львович, Кириленко Надія Іванівна, Коваленко Юлія Олексіївна, Конох Анатолій Петрович, Космін Леонід Георгійович, Курочкін Павло Святославович, Лисенко Ірина Анатоліївна, Мороз Людмила Іванівна, Омеляненко Галина Анатоліївна, Парій Світлана Борисівна, Попова Ірина Олексіївна, Притула Олександр Леонтійович, Сирота Лілія Богданівна, Соколова Ольга Валентинівна, Тищенко Валерія Олексіївна, Товстоп'ятко Федір Федорович, Чалий Михайло Григорович, Чаусов Сергій Володимирович, Ялоха Тетяна Олександрівна.

Авторами монографії досліджено актуальні питання сучасної науки та опубліковано наступні рукописи (інформацію подано мовою оригіналу рукописів авторів): Впровадження сучасних технологій в підготовку майбутніх юристів у закладах вищої освіти; It tools for teachers – the new norm of educational process: advantages and application scenarios; Методичні підходи до організації та проведення навчальної практики з геоморфології студентів-географів; Аналіз нових моделей освітлення на основі двопробових функцій відбивної здатності; Підготовка вихователя у контексті використання ідей родинної педагогіки; Політичний аспект боротьби з кібертероризмом в Україні; Особливості правового регулювання суспільних відносин в Україні в умовах воєнного стану; Hetmanate of Pylyp Orlyk: the struggle for Ukrainian statehood; Implementation of regulatory mechanisms in the creation of a barrier-free environment on an economic basis for the rehabilitation of servicemen of the Armed Forces of Ukraine; Розроблення та обґрунтування екологічного концепту формування організаційно-економічного механізму забезпечення енергоефективності аграрної сфери; Основні види та структурні елементи експортного потенціалу українських підприємств; Аграрний сектор економіки України у воєнний час: аналіз ключових тенденцій та парадигма розвитку; Організація обліку та формування облікового забезпечення операцій із запасами; Аналіз інноваційно-інвестиційного стану та розвитку економіки України: проблеми та повоєнні перспективи.

Інформаційною базою дослідження стали нормативно-правові документи, звіти профільних установ, методичні та статистичні матеріали суб'єктів господарювання, матеріали експертних досліджень, аналітичні огляди, опитування, анкетування, наукові та методичні публікації тощо.

Розділ перший **Освіта, фізична культура, спорт**

Тищенко Валерія Олексіївна

Доктор наук з фізичного виховання і спорту, професор

ORCID: 0000-0002-9540-9612

Запорізький національний університет

Соколова Ольга Валентинівна

Кандидат наук з фізичного виховання і спорту, доцент

ORCID: 0000-0003-1062-0935

Запорізький національний університет

Омельяненко Галина Анатоліївна

Кандидат педагогічних наук, доцент

ORCID: 0000-0002-0490-4133

Запорізький національний університет

1.1. Науково-методичні основи викладання дисципліни «Методологія і організація наукових досліджень у фізичному вихованні і спорті»

Дослідження методології та організації наукових досліджень у фізичному вихованні і спорті стає особливо актуальним у світі постійного наукового та технологічного прогресу. Розвиток якісної методологічної бази та ефективної організації наукових досліджень має стратегічне значення для подальшого просування фізичного виховання та спорту, що сприяє підвищенню рівня підготовки фахівців у цій галузі, а також розв'язанню актуальних проблем і викликів, що постають перед сучасним суспільством. Зокрема, це включає підвищення рівня фізичної активності, збереження національного здоров'я та досягнення вражаючих спортивних результатів на міжнародній арені. Відтак, дослідження в цій області не лише має велике практичне і наукове значення, але й сприяє постійному вдосконаленню підходів до фізичного виховання та спорту в сучасному суспільстві [3, 6].

Розробка методологічних та організаційних аспектів наукових досліджень у галузі фізичного виховання і спорту є невід'ємною складовою науково-педагогічної роботи. У сучасних умовах, коли суспільство все більше усвідомлює важливість активного способу життя і здорового харчування, ці дослідження набувають особливого значення. Впровадження передових методів досліджень сприятиме вдосконаленню навчання та тренувань у сфері спорту, а також сприяє формуванню нових підходів до фізичного виховання в широкому суспільстві. Таким чином, наукова робота у цій області відіграє ключову роль у підготовці кваліфікованих спеціалістів та забезпеченні зростання рівня фізичної активності населення [2]. Саме тому, дослідження в цій області має велике практичне і наукове значення, та може сприяти досягненню високих результатів у викладанні дисципліни «Методологія і організація наукових досліджень у фізичному вихованні і спорті».

В сучасному світі, де активний спосіб життя та здоровий спорт стають все більш важливими, дослідження у галузі фізичного виховання і спорту мають стратегічне значення. У цьому контексті застосування кейс-студій виявляється одним із ефективних підходів для аналізу та вирішення складних проблем, що виникають у процесі організації та методології наукових досліджень у цій галузі.

Кейс-студії надають можливість детально вивчити конкретні ситуації, що виникають у фізичному вихованні і спорті, враховуючи різноманітні аспекти: від педагогічних методів до організаційних стратегій. Вони дозволяють аналізувати проблеми наукового дослідження в контексті реальних випадків, що надає змогу краще розуміти сутність та складнощі дослідницької роботи в цій галузі.

Одним із основних переваг застосування кейс-студій є їх можливість сприяти розвитку практичних рішень і впровадженню інновацій у фізичне виховання та спорт. Аналізуючи конкретні випадки з життя спортивних команд, тренерських колективів чи навчальних закладів, дослідники можуть виявити успішні підходи та виявити проблеми, які потребують уваги.

Однак застосування кейс-студій також супроводжується викликами. Наприклад, важливо враховувати контекстуальні особливості кожного кейсу, щоб уникнути загальних або стереотипних висновків. Крім того, необхідно уникати перекладання результатів одного кейсу безпосередньо на інші ситуації, оскільки кожна ситуація може мати унікальні особливості. Отже, застосування кейс-студій у дослідженні методології та організації наукових досліджень у фізичному вихованні і спорті виявляється важливим і перспективним напрямком, який сприяє поглибленому розумінню проблем і забезпечує практичні результати для подальшого розвитку цієї галузі [9].

Застосування кейс-студій в контексті дослідження методології та організації наукових досліджень у фізичному вихованні і спорті має кілька вагомих переваг. По-перше, дозволили докладно вивчити конкретні випадки або ситуації, які виникають у процесі організації та проведення наукових досліджень у фізичному

вихованні і спорті, що допомогло зрозуміти контекст, умови та особливості даної області для аналізу навчальних ситуацій. Аналіз конкретних кейсів виявили проблеми та виклики, з якими можуть зіштовхуватися викладачі, студенти чи дослідники у процесі наукових досліджень. Крім того, підкреслили можливості та переваги використання різних платформ для вдосконалення викладання та досліджень.

Використання фокус-груп у дослідженні методології та організації наукових досліджень у фізичному вихованні і спорті є дієвим інструментом для збору даних, розуміння поглядів та думок учасників щодо конкретних аспектів дослідження. Фокус-групи дозволяють отримати глибше уявлення про потреби, пріоритети та вподобання різних груп учасників у фізичному вихованні та спорті.

У контексті дослідження методології та організації наукових досліджень, фокус-групи можуть бути використані для визначення тематичних пріоритетів: (роведення фокус-груп серед фахівців у галузі фізичного виховання та спорту допомагає визначити актуальні теми для досліджень та найбільш важливі аспекти, які потребують уваги); аналіз перспективних підходів (обговорення різних методологічних підходів та організаційних стратегій у фокус-групах може сприяти виявленню перспективних інновацій та новаторських підходів у проведенні наукових досліджень); оцінка ефективності методів (фокус-групи дозволяють отримати повніше розуміння про те, які методи дослідження є найбільш ефективними та прийнятними для учасників, а також як можна покращити їхню організацію та проведення); виявлення потреб спільноти (збір думок і переконань різних учасників фокус-груп дозволяє виявити потреби та проблеми спільноти фахівців у фізичному вихованні та спорті, що може бути використано для подальшого напрямку досліджень); підтвердження або розбіжності у поглядах (обговорення результатів досліджень або методологічних підходів у фокус-групах допомагає підтвердити або визначити розбіжності у поглядах учасників, що може сприяти розвитку більш комплексного розуміння теми).

Фокус-групи полягали у проведенні структурованих групових обговорень з метою зібрати різноманітні точки зору, думки та ідеї учасників. У контексті нашого дослідження, організовані фокус-групи з викладачами, студентами, аспірантами для обговорення їхніх вражень від використання різних платформ для навчання та дослідження у галузі фізичного виховання і спорту. У ході чого висловлювалися різні думки, пропозиції та рекомендації, які допомогли зрозуміти переваги та недоліки різних платформ і виявити шляхи для їх подальшого вдосконалення.

Компаративний аналіз застосовано нами для порівняння підходів, методів та інструментів, які використовуються в організації наукових досліджень у фізичному вихованні і спорті, різними платформами з точки зору їхньої ефективності, функціональності та відповідності конкретним вимогам дисципліни. Аналізуючи різні методи, такі як кількісні та якісні підходи, експериментальні та спостережні дослідження, можна визначити, які з них найбільш ефективні та застосовні для конкретних цілей дослідження в даній галузі. Дослідження може включати аналіз різних організаційних підходів, таких як управління дослідницькими проектами, розподіл ресурсів та планування дослідницьких дій, що допомагає визначити оптимальні методи організації дослідницької роботи в галузі фізичного виховання і спорту.

Компаративний аналіз може охоплювати порівняння отриманих результатів та висновків різних досліджень, що дозволяє виявити загальні тенденції, розбіжності та схожості між дослідженнями, що може бути корисним для подальшого розвитку дослідницької бази в цій галузі. Компаративний аналіз може також стосуватися порівняння різних методологічних підходів, таких як позитивістський та конструктивістський підходи, дедуктивні та індуктивні методи, що допомагає визначити найбільш підходящі методологічні рамки для конкретного дослідження.

Наукові дослідження в області фізичного виховання та спорту відіграють вирішальну роль у розробці інноваційних тренувальних програм, поліпшенні методик навчання та виховання, а також у підвищенні фізичної активності та здоров'я нації. Розуміння методологічних засад і належна організація дослідницького процесу дозволяють досягти об'єктивних та науково обґрунтованих результатів.

Методологія наукових досліджень, як наукова дисципліна, справді включає в себе широкий спектр аспектів, які визначають філософські, теоретичні та методичні основи проведення досліджень [8]. Особливе місце займає системний підхід, який дозволяє враховувати взаємозв'язок та взаємозалежність різних аспектів фізичного виховання та спортивного тренування. Методологія наукових досліджень відображає філософські підходи до розуміння природи та сутності науки. Вона вивчає питання про природу пізнання, логіку наукового мислення, мету та ціннісні орієнтації дослідника. Філософські концепції, такі як емпіризм, раціоналізм, попередження, конструктивізм і критичний реалізм, впливають на підходи до формулювання наукових гіпотез, обґрунтування методів дослідження та інтерпретації отриманих результатів.

Методологія наукових досліджень базується на теоретичних підґрунтях, які включають в себе наукові теорії, концепції та моделі. Вона вивчає теоретичні засади певних наукових дисциплін, а також допомагає розробляти нові теоретичні підходи на основі проведених досліджень. Такі теоретичні основи надають дослідникам рамки для формулювання дослідницьких питань, побудови гіпотез та розробки методологічних стратегій.

Методологія наукових досліджень включає в себе методичні принципи та підходи, які визначають способи збору, аналізу та інтерпретації даних. Методичні основи враховують використання різних методів дослідження, таких як кількісний та якісний аналіз, а також розробку інструментів для збору даних, таких як анкети, інтерв'ю, спостереження тощо.

Методологія наукових досліджень враховує використання як дедуктивних, так і індуктивних методів мислення. Дедуктивний підхід включає логічне виведення висновків з загальних принципів, тоді як індуктивний підхід передбачає формування загальних теорій на основі спостережень та конкретних фактів. Обидва ці підходи є важливими для розвитку науки та використовуються в методології наукових досліджень для формулювання гіпотез, тестування теорій та виявлення нових знань [5]. Отже, методологія наукових досліджень дійсно включає в себе філософські, теоретичні та методичні основи, а також використання дедуктивних та індуктивних методів мислення, а також кількісних та якісних методів аналізу, що сприяє систематизації та розвитку наукового знання.

Наукові дослідження у фізичному вихованні та спорті мають важливе значення для соціального та культурного розвитку суспільства, сприяють розвитку новітніх тренувальних методик, підвищенню рівня здоров'я та спортивних досягнень [9]. Системний підхід у методології та чітка організація дослідницького процесу забезпечують успішне проведення наукових досліджень і впровадження їх результатів у практику.

Для вдосконалення викладання дисципліни «Методологія і організація наукових досліджень у фізичному вихованні і спорті», можна зосередитися на кількох ключових аспектах, що включає інтеграцію теоретичних знань з практичними навичками, використання інноваційних технологій у навчальному процесі, залучення студентів до реальних наукових проєктів, а також постійне оновлення навчальних матеріалів.

Вдосконалення теоретичної бази повинно відбуватися за рахунок актуалізації навчальних матеріалів (регулярне оновлення курсу з урахуванням найновіших досягнень у галузі фізичного виховання та спорту дозволить студентам отримувати актуальні знання); гостьових лекцій від фахівців (залучення провідних науковців і практиків для проведення майстер-класів та лекцій допоможе розширити розуміння студентами реального застосування наукових методів у спорті) [7].

Інтеграція практичних навичок – завдяки лабораторних і польових досліджень (організація практичних занять, де студенти можуть застосовувати теоретичні знання на практиці, в тому числі робота з спеціалізованим обладнанням); участі у наукових проєктах (можливість для студентів брати участь у реальних наукових дослідженнях під керівництвом викладачів підвищить їхню мотивацію та допоможе краще зрозуміти процес наукової роботи) [4].

Використання інноваційних технологій – через цифрові ресурси та платформи для навчання (впровадження спеціалізованих програм та онлайн-платформ для дистанційного викладання, тестування та самостійної роботи студентів); віртуальні лабораторії та симуляції (використання віртуальних лабораторій дозволяє студентам експериментувати в безпечному та контролюваному середовищі, що є особливо корисним для вивчення складних або небезпечних методів дослідження).

Підвищення мотивації та залучення студентів – за допомогою проєктного навчання (розробка та реалізація проєктів дослідницької діяльності студентами сприятиме кращому засвоєнню матеріалу та розвитку критичного мислення); зворотний зв'язок та оцінювання (систематичне надання зворотного зв'язку студентам щодо їхніх успіхів та областей для покращення мотивує до подальшого розвитку та вдосконалення).

Для вдосконалення викладання дисципліни «Методологія і організація наукових досліджень у фізичному вихованні і спорті» можна використовувати широкий спектр цифрових платформ і інструментів, кожен з яких може допомогти зробити навчальний процес більш ефективним, інтерактивним, що дозволяють викладачам створювати мотивуючі заняття, які підвищують інтерес студентів та сприяють кращому засвоєнню матеріалу.

Цифрові платформи, такі як онлайн-бібліотеки, бази даних та електронні журнали, надають студентам доступ до великої кількості актуальної інформації та наукових досліджень у галузі фізичного виховання і спорту, що дозволяє студентам швидко знаходити необхідну літературу та дослідження для підготовки до занять і виконання наукових робіт.

Цифрові платформи можуть включати інтерактивні елементи, такі як відеолекції, вебінари, форуми обговорень та онлайн-тести, які допомагають залучити студентів до навчального процесу. Вони створюють можливості для активної участі студентів, спілкування з викладачами та однокурсниками, а також для обміну думками та ідеями. Цифрові платформи дозволяють організувати матеріали для навчання та завдання для студентів у зручному та структурованому форматі. Вони можуть містити модулі з різними темами, вправами, тестами та іншими навчальними ресурсами, що сприяє ефективному вивченню матеріалу та систематизації знань.

Застосування цифрових платформ може стимулювати співпрацю та спільну роботу між студентами, викладачами та дослідниками. Наприклад, онлайн-платформи для спільного редагування документів, спільні форуми для обговорення проєктів або відеоконференції для взаємодії в реальному часі можуть стати корисними інструментами для співпраці та обміну досвідом.

Використання яких дозволяє не тільки зробити навчання більш захоплюючим і ефективним, але й сприяє

розвитку критичного мислення, аналітичних здібностей та навичок командної роботи серед студентів. Крім того, допомагає викладачам адаптувати навчальний процес під індивідуальні потреби студентів, підвищуючи їхню включеність та активність під час занять.

Результати аналізу сучасних підходів до методології та організації наукових досліджень у фізичному вихованні і спорті свідчать про значний рівень різноманітності методологічних підходів та стратегій, що використовуються у цій галузі. Виявлено, що основними проблемами, з якими стикаються дослідники, є недостатня координація та взаємодія між науково-дослідницькими установами, відсутність доступу до необхідної інформації та обмежений ресурсний потенціал. Запропоновано ряд рекомендацій щодо вдосконалення методології та організації наукових досліджень у фізичному вихованні і спорті, зокрема: зміцнення співпраці між науковими установами, підвищення доступності наукової інформації за допомогою сучасних технологій, залучення до участі у дослідницькій діяльності більшої кількості зацікавлених сторін. Зазначено, що реалізація запропонованих рекомендацій сприятиме покращенню якості наукових досліджень у галузі фізичного виховання і спорту, що в свою чергу сприятиме підвищенню ефективності процесу навчання та тренувань у спортивній сфері.

Реалізація цих підходів у навчальному процесі дисципліни «Методологія і організація наукових досліджень у фізичному вихованні і спорті» може мати значний позитивний вплив на студентів та підготовку їх до майбутньої наукової роботи.

По-перше, застосування філософських, теоретичних та методичних основ у навчанні допоможе студентам зрозуміти сутність наукових досліджень у фізичному вихованні і спорті, розкриваючи основні концепції та принципи, які лежать в основі наукового підходу до цієї галузі.

По-друге, використання дедуктивних та індуктивних методів мислення, а також кількісних та якісних методів аналізу, дозволить студентам набути практичних навичок у проведенні наукових досліджень. Вони зможуть вчитися застосовувати ці методи у своїх власних дослідженнях, а також критично оцінювати та аналізувати результати досліджень інших науковців.

По-третє, розробка навчальних програм та методичних матеріалів, спрямованих на практичне застосування отриманих знань, допоможе студентам підвищити свою ефективність у виконанні наукових робіт. Це стимулюватиме їхній інтерес до предмету і сприятиме глибшому засвоєнню матеріалу.

Таким чином, реалізація вищезазначених підходів у викладанні дисципліни «Методологія і організація наукових досліджень у фізичному вихованні і спорті» може значно поліпшити якість навчання, забезпечити студентів необхідними навичками та знаннями для подальшої наукової діяльності і підготувати їх до успішного виконання наукових робіт у майбутньому.

Джерела

1. *Академічна чесність як основа сталого розвитку університету* / Міжнарод. благод. фонд «Міжнарод. фонд дослідж. освіт. політики»; за заг. ред. Т. В. Фінікова, А. Є. Артюхова. Київ: Таксон, 2016. 234 с.
2. Ахметов Р. Ф., Кутек Т. Б. *Методика і методологія наукових досліджень у фізичному вихованні та спорті*: навч. посіб. Житомир: Вид-во ЖДУ ім. І. Франка, 2022. 192 с.
3. Галян О. В. *Методологія та організація наукових досліджень*: навч.-метод. видання. Луцьк: Вежа-Друк, 2021. 26 с.
4. Іваненко С. В. Інтерактивні технології дистанційного навчання в умовах пандемії. *Науковий вісник Південноукраїнського національного педагогічного університету імені К. Д. Ушинського: наук. журнал*. Одеса: ПНПУ ім. К. Д. Ушинського. 2020. № 2 (131). С. 23-30.
5. Момот О. *Методологія та організація наукових досліджень*: навч.-метод. посіб. Полтава: ПП Астрія, 2023. 99 с.
6. Сергієнко Л. *Технології наукових досліджень у фізичній культурі*: підручник для студентів вищих навчальних закладів. BohdanBooks, 2023. 496 с.
7. Тищенко, В. О., Соколова, О. В. До питання вдосконалення викладання дисципліни «Методологія і організація наукових досліджень у фізичному вихованні і спорті». *Фізичне виховання та спорт*. Одеса: Видавничий дім «Гельветика», 2024. № 1. С. 113-119.
8. Тищенко, Д. Г., Тищенко, В. О., Іваненко, С. В., Андронов, В. М., & Апанасенко, А. В. Інтерактивні технології дистанційного навчання. *Фізичне виховання та спорт*. 2023. № 3. С. 54-62.
9. Юхно, Ю. О. Основні напрями використання сучасних інформаційних технологій у фізичній культурі та спорті. *Науковий часопис Національного педагогічного університету імені М. П. Драгоманова*. Київ: Вид-во НПУ імені М. П. Драгоманова, 2016. Вип. 10 (80) 16. С. 148-152.

Коваленко Юлія Олексіївна
Кандидат педагогічних наук, доцент
ORCID: 0000-0002-0827-9371
Запорізький національний університет

1.2. Психолого-педагогічний аспект фізичного виховання у формуванні навичок soft skills в межах викладання дисципліни «Психолого-педагогічні основи фізичної культури і спорту»

Особистість людини формується та розвивається під впливом численних чинників, об'єктивних і суб'єктивних, природних і суспільних, внутрішніх і зовнішніх, незалежних і залежних від волі і свідомості людей, діючих стихійно або відповідно певним цілям. При цьому сама людина не пасивна істота, вона виступає як суб'єкт свого власного формування та розвитку.

Фізичне виховання як педагогічне явище – це діяльність, спрямована на вирішення освітніх, оздоровчих і виховних завдань шляхом застосування системи фізичних вправ. Відомий факт, що до оздоровчих завдань фізичного виховання належать: поліпшення фізичного розвитку, виховання правильної постави, профілактика

плоскостопості; до освітніх завдань – удосконалення рухових здібностей, набуття спеціальних знань; до виховних завдань – формування особистості в цілому.

Поняття «виховання» – одне з провідних у педагогіці. Воно вживається в широкому та вузькому сенсі. Виховання в широкому розумінні розглядається як суспільне явище, як вплив суспільства на особистість. У цьому випадку виховання практично ототожнюється з соціалізацією. Тож виховання в вузькому сенсі – це спеціально організована діяльність педагогів та вихованців для реалізації цілей освіти в умовах педагогічного процесу. Діяльність педагогів у цьому випадку називається виховною роботою. Види виховання класифікуються за різними підставами. Найбільш узагальнена класифікація включає в себе розумове, моральне, трудове, фізичне виховання.

Залежно від різних напрямів виховної роботи в закладах освіти виділяють громадянське, політичне, інтернаціональне, морально-етичне, естетичне, трудове, фізичне, правове, екологічне, економічне виховання. За стилем відносин між викладачем і вихованцями розрізняють: авторитарне, демократичне, ліберальне, вільне виховання; залежно від тієї чи іншої філософської концепції виділяють: прагматичне, аксіологічне, колективістське, індивідуалістичне та інше виховання.

Фізичне виховання в навчально-виховній сфері (у педагогіці) як складова частина загальної системи освіти закладає основи забезпечення та розвитку фізичного й морального здоров'я, комплексного підходу до формування розумових і рухових якостей особистості, удосконалення фізичної та психологічної підготовленості до активного життя й професійної діяльності на принципах індивідуального підходу, пріоритету оздоровчої спрямованості, широкого використання різноманітних засобів і форм фізичного удосконалення, безперервності цього процесу тощо.

Психологія фізичного виховання – це галузь психологічної науки, яка вивчає закономірності прояву, розвитку й формування психіки людини в специфічних умовах фізичного виховання.

Психологія фізичного виховання сприяє раціональному вирішенню практичних завдань загальнооздоровчого, освітнього та виховного характеру з урахуванням аналізу психологічних сторін діяльності у фізичному вихованні.

Психологія фізичного виховання – це наука про людину в сфері фізичного виховання. Яке ж місце вона займає в системі наук про людину? Психологія взаємопов'язана з усіма групами наук і знаходиться в центрі. За аналогією можна визначити місце психології і в системі спортивних наук: філософські основи спорту – загальнотеоретична база організації спортивної психології, соціальні – соціально-психологічна галузь спортивної діяльності. Природні галузі наукового значення забезпечують «природну» організацію суб'єкта спортивної діяльності.

Фізичне виховання спрямоване на розвиток з раннього дитинства психіки людини (психічні процеси, психологічні якості, здібності тощо), при цьому вирішувані завдання носять загальний характер. Специфіка занять фізичними вправами визначає предмет психологічного забезпечення фізичного виховання та спорту. Цим предметом є людина, яка свідомо володіє рухами свого тіла, вміннями цілеспрямовано переміщувати його в часі й просторі за допомогою власних зусиль. З цією метою людина розвиває рухові якості, удосконалює психічні процеси, стани та якості особистості.

Психологічна підготовка має низку істотних особливостей:

1. Це завжди підготовка до визначеного виду діяльності.
2. У ході такої підготовки потрібно цілеспрямовано формувати ті здібності й якості психіки, що забезпечують високу результативність діяльності.
3. Психологічна підготовка тісно пов'язана з процесом виховання, навчання й тренування і спрямована не тільки на формування й розвиток окремих сторін психіки, а й на вдосконалення важливих для життя позитивних властивостей особистості.

Завдання фізичного виховання вирішуються за допомогою двох форм організації педагогічного процесу – заняття фізичною культурою та заняття спортом.

Упровадження принципів нової української школи (НУШ) в заклади загальної середньої освіти підвищило значущість фізичного виховання в цьому процесі.

Нова українська школа – це ключова реформа Міністерства освіти і науки. Головна мета – створити школу, в якій буде приємно навчатись і яка даватиме учням не тільки знання, як це відбувається зараз, а й уміння застосовувати їх у повсякденному житті.

Зокрема, у вересні 2017 року було ухвалено новий Закон «Про освіту», який регулює основні засади нової освітньої системи, а у лютому 2018 року Кабінет Міністрів затвердив новий Державний стандарт початкової освіти. Ухвалено новий закон «Про загальну середню освіту» у 2022 році, який більш детально розкриває зміни, закладені реформою.

Адже мета НУШ, з точки зору МОН України – виховати інноватора та громадянина, який вміє ухвалювати відповідальні рішення та дотримується прав людини. Головним напрямком фізичного виховання, відповідно НУШ, є формування здорової, розумово підготовленої, соціально-активної, морально стійкої,

фізично вдосконаленої і підготовленої до майбутньої професії людини. Тому, однією з головних задач школи є врахування індивідуальних здібностей дитини, збереження здоров'я учнів, педагогіка партнерства, співпраці між учителем, учнем та батьками, створення психологічно комфортних умов перебування у школі.

Компетентності, яких набуватимуть учні, закріплено законом «Про освіту». Він створювався з урахуванням «Рекомендації Європейського Парламенту та Ради Європи щодо формування ключових компетентностей освіти впродовж життя»: вільне володіння державною мовою; здатність спілкуватися рідною (у разі відмінності від державної) та іноземними мовами; математична компетентність; компетентності у галузі природничих наук, техніки і технологій; інноваційність; екологічна компетентність; інформаційно-комунікаційна компетентність; навчання впродовж життя; громадянські та соціальні компетентності, пов'язані з ідеями демократії, справедливості, рівності, прав людини, добробуту та здорового способу життя, з усвідомленням рівних прав і можливостей; культурна компетентність; підприємливість та фінансова грамотність.

Опитування показало, що незважаючи на те, що 95% респондентів вказали, що поінформовані про зміст реформи НУШ і її відмінність від старої системи викладання, у близько 40% з них знання доволі поверхові: за потреби вони не змогли б пояснити іншим зміст реформи та її відмінність від старої системи викладання.

За новими стандартами базової середньої освіти, учителі фізичної культури повинні формувати гармонійний фізичний розвиток особистості та розширювати руховий досвід у формуванні стійкої мотивації.

Ми стверджуємо, що фундаментальними для формування перелічених компетентностей сучасних школярів є навички, які називають soft skills.

Наш погляд, головним напрямом співпраці учнів та вчителів щодо успішного впровадження НУШ подальші роки є формування навичок успішних людей, soft skills, як у вчителів, так і в учнів.

Цей термін з'явився в американських бізнесових колах. На їхню думку коротко, то soft skills – це особисті характеристики, завдяки яким людина може успішно взаємодіяти в команді під час розв'язання будь-яких питань.

Інше визначення «м'які» навички – це сукупність продуктивних рис особистості, які характеризують відносини в соціальному середовищі (комунікативні здібності, мовні навички, особисті звички, когнітивні або емоційні співпереживання, управління часом, колективна взаємодія, риси лідерства тощо).

В. Лю та Дж. Лью на основі аналізу бази даних оголошень про роботу в Інтернеті з 2010 по 2019 рік, виявили, що вакансії в енергетичному секторі США все частіше вимагають високих рівнів «м'яких» навичок (таких як соціальні, когнітивні, навички управління персоналом, управління проектами та обслуговування клієнтів). Згідно з дослідженням С. Діан soft skills мають важливе значення для продуктивності роботи сучасних працівників. Пурванто А. визначив, що жорсткі навички, м'які навички, організаційне навчання та інноваційні здібності мають позитивний і значний прямий вплив на продуктивність викладачів Індонезійського ісламського університету. Фікрі М. та ін. встановили, що жорсткі та м'які навички мають позитивний і значний вплив на інноваційну здатність педагогів як прямо, так і опосередковано через посередництво організаційного навчання.

Чому саме ці навички вийшли на передові позиції зараз? Тож постає питання, чому саме зараз? Провідні фахівці різних галузей окреслюють основні характеристики сучасної епохи: епоха дій; швидка зміна подій; великий об'єм нової інформації, що треба обробляти в обмеженому часі; чіткі сплановані дії, чіткий розподіл часу; у фаворі стратегічне мислення; командна робота, колективна енергія; поява нових знань і наша неготовність до них; необхідність швидкого прийняття рішень; відповідальність за своє життя, а не перекладання на державу, оточення тощо; цінна лідерська позиція, формування лідерських якостей тощо.

Отже нагальним завданням учителів фізичної культури, усім освітянам, є усвідомлення необхідності змін і дій в напрямі трансформацій як своєї особистості, так і сучасного покоління дітей. Практично всі Soft skills можна розвивати і тренувати. Фізичне виховання та спорт – це універсальний тренер Soft skills. Ці «м'які навички» для майбутніх фахівців фізичної культури та спорту є необхідними в процесі здійснення ними навчальної, виховної, методичної та наукової діяльності. На наш погляд, успішним процес формування Soft skills буде у випадку дотримання наступних порад:

- безперервна праця над відродженням іміджу викладача, вчителя фізичної культури через особистий приклад;

- популяризація занять спортом або фізичною культурою усе життя і систематично;
- формування уміння ефективно розподіляти час. Одна з найважливіших організаційних навичок, яка передбачає здатність до належного розподілу часу для дотримання термінів і досягнення цілей;
- формування уміння чіткого планування життя, зокрема стратегічно, на 5-15 років. Здатність встановлювати чіткі, конкретні, вимірювальні цілі та завдання, що дозволяє краще відстежувати їх досягнення та є першим кроком для створення керованого процесу у професійній і повсякденній діяльності;
- тримати життєвий ритм, не зупинятися і не залипати в зоні комфорту, безперервний розвиток;
- формувати уміння тримати емоційний стан;
- сприймати проблему не як проблему, а як завдання її вирішення;
- розвиток, але обов'язково підкріплений діями і не тільки в професійній сфері (політика, соціальна сфера тощо);

- учитися задавати питання, вести конструктивний діалог;
- приймати невдачі як можливості росту. Якщо людина не переживає невдач, то вона точно не прямує шляхом інновацій та розвитку;
- бути відкритими новому (знанням, умінням) без «немає часу» і «не в моєму віці»;
- допомога дитині сформувати позитивне ставлення до змін завдяки позитивному сприйняттю помилок – без осуду, емоцій та страхів;
- вчитися чути й сприймати протилежну думку, вміти абстрагуватися від попереднього досвіду (ставити під сумнів вхідну інформацію й власні переконання, запропоновану догму тощо). Основи критичного мислення закладаються в дитинстві, коли малеча в пошуках відповідей ставить багато запитань. Тож навчайте дитину і себе чітко формулювати власну думку, аргументувати та відстоювати її.

На думку провідних психологів світу на наступні 10 років одними із найбільш потрібних навичок людини будуть такі як співпраця, а це уміння ефективно співпрацювати в команді, взаємодіяти з людьми, спілкуватися з колегами. Також гнучкість – розвивати розумову стійкість, вміти пристосовуватись до різних ситуацій, уміти долати перешкоди; емоційний інтелект – виражати свої емоції, усвідомлювати як емоції впливають на поведінку, контролювати свої почуття, мати емпатію; творчість – креативно розв'язувати проблеми, висувувати нові ідеї, нестандартно мислити; лідерські якості – вміти надихати людей, мати гарні організаційні навички, допомагати людям реалізовувати свої найкращі сторони.

Зміни у світогляді сучасної людини, зокрема українців, відбуваються в напрямі переорієнтації дій з «самотужки» на командні дії, вони зараз найбільш ефективні. Настала епоха змін у фокусуванні не на собі, а на діях, які приносять користь людям, країні, усьому людству в цілому. Відповідальність за своє життя особисто, а не перекладання її на когось або на державу. Уміти аналізувати усю інформацію, що надходить до нас, уміти планувати стратегічно своє життя тощо.

Таким чином, на сучасному етапі розвитку психології ми акцентуємо увагу на перехід на якість і ефективність групової роботи. Уміння вибудовувати міцні, довірливі відносини, що мають на меті отримання максимального результату. Колективна робота важлива в будь-якій сфері життя, будь то робота, навчання або взаємодія у групі. Все це вимагає від психологів обґрунтування вже упроваджених методів і засобів психологічного супроводу людини та пошуку нових, відповідно викликам сучасності.

Товстоп'ятко Федір Федорович

Кандидат філософських наук, доцент
ORCID: 0000-0002-4708-5916

Запорізький національний університет

Парій Світлана Борисівна

ORCID: 0000-0002-4246-6699

Запорізький національний університет

Омельяненко Галина Анатоліївна

Кандидат педагогічних наук, доцент
ORCID: 0000-0002-0490-4133

Запорізький національний університет

1.3. Історія фізичної культури і спорту в контексті проблеми взаємозв'язку спорту і політики

Проаналізовано історичний розвиток взаємозалежності спорту і політики, який демонструє складні та часто суперечливі відносини між цими сферами. Досліджено використання спортивних заходів, зокрема Олімпійських ігор, як інструменту пропаганди та політичного впливу, що підкреслює штучність тези «спорт поза політикою». Виявлено, що спорт часто служив засобом для просування національних інтересів і маніпулювання громадською думкою, особливо в тоталітарних режимах. Ключові слова: спорт, політика, історичні події, змагання, пропаганда.

Актуальність. Історія фізичної культури та спорту, яка розглядається з позиції взаємовідносин спорту і політики, є заплутаною і суперечливою. Протягом історії спорт використовувався політичними суб'єктами як засіб впливу, просування національної ідентичності та просування політичних завдань.

Навіть у стародавній Греції Олімпійські ігри були не лише святом атлетизму, але й платформою для демонстрації переваги грецької цивілізації. Так само у наш час такі події, як Чемпіонат світу з футболу або Олімпійські ігри, використовувалися країнами-господарями змагань як спосіб підвищити свій глобальний імідж і застосувати м'яку силу на світовій арені.

Відомі випадки спонсорованого державою допінгу, корупція у спортивних організаціях і використання спортивних подій у пропагандистських цілях, бойкоти Олімпійських ігор і бійки на змаганнях – усе це яскраво

доводить штучність виразу «Спорт – поза політикою!» і водночас візуалізує тісні стосунки між спортом і політикою.

Загалом історія фізичної культури та спорту у взаємозв'язку з політикою проливає світло на складну взаємодію між цими двома сферами та підкреслює потенціал як позитивних, так і негативних результатів, коли вони перетинаються.

Огляд джерел. Генетичне коріння філософської рефлексії проблем фізичної культури та спорту та інших пов'язаних з ними спортивно-змагальних явищ сягає часів Стародавньої Греції. Так, уже Арістотель та Платон розглядали спорт, як ключовий компонент освіти й загального успіху людини у житті [1]. Відомі філософи та класики соціології у своїх творах також висловлювали думки щодо проблем, пов'язаних з фізичними вправами та спортивним суперництвом. Серед них Р. Декарт і Ф. Шиллер, Ж.-П. Сартр, Й. Хейзінга, К. Ясперс, Д. Сантаяна та Г. О. Марсель; класики соціології Г. Спенсер, Г. Зіммель, М. Вебер, М. Шелер, Ф. Знанецький та інші [2, 3]. В роботах соціалістів-утопістів і філософів Епохи Відродження також висвітлювалися питання про соціальну природу і соціальне значення фізичних вправ і спорту. Філософська рефлексія також охоплювала окремі види спорту [4].

Представники загальних наук, таких як культурна та соціальна антропологія, розглядали у своїх дослідженнях соціально-філософські аспекти гри і спорту в примітивних культурах і суспільствах [5].

У науках про спорт протягом тривалого часу обмежуються аналізом біологічних, фізіологічних, анатомічних і педагогічних проблем. Однак перетворення спорту в кінці XIX на початку XX ст. у соціальне явище світового масштабу, зростання його авторитету і впливу у світі, пов'язані з ним кризові ситуації постійно вимагали більше інформації, теоретичної самосвідомості цього складного соціального явища. феномена. Усвідомлення цього складного соціального явища почало вимагати від науковців і дослідників більш детальної та різноманітної інформації, через нові патерни поведінки та варіації цінностей, що виникають під впливом спорту високих досягнень та олімпійського руху. Також виникла потреба в дослідженні впливу економіки, політики, культури та засобів масової інформації на спорт та взаємодії спортивного та олімпійського руху з різними сферами соціального життя та способом життя людей [6]. Значущості набували також окремі проблеми наукових пошуків у спорті, пов'язані з культурними здобутками людства, специфікою і логікою наукових досліджень.

З часом спорт став окремим елементом пропаганди та політики. Диктатори та окремі країни все ширше починають використовувати спорт вищих досягнень як інструмент пропаганди та політики. Використовуючи спортивні арени найпрестижніших змагань для доведення світові своєї домінантності, «відбілення» себе, своїх режимів та політичних устроїв. Через спорт та спортсменів країни та політичні режими вступали у жорсткі протистояння, які не завжди відповідали спортивному духу та етиці.

Метою роботи є аналіз історичного розвитку взаємозалежності спортивного і політичного світів, тенденцій впливу політичних устроїв на суперництво країн в межах спортивних змагань світового рівня.

Основний матеріал. Найвідомішим прикладом використання спорту як інструменту пропаганди є Олімпійські ігри 1936 року в Берліні.

Літо 1936 на заповненому ущент стотисячному стадіоні, який спеціально збудували під змагання, у Німеччині стартують Олімпійські ігри. Атмосфера заходу надзвичайно урочиста і помпезна – з театралізованими постановками, шоу, парадом спортивних команд та оркестром. Яким диригував, уже на той час іменитий композитор, Річард Штраус.

На відкриття змагань очікувано прибуває канцлер Німеччини Адольф Гітлер. В оточенні свити він іде кам'яними сходами, спорудження яких нав'яз Римський Колізей. Про приїзд фюрера присутніх сповіщають голосними звуками фанфар. Коли він іде то тисячі людей тягнуться до нього руками і в істерії кричать: «Ми належимо тобі!» [7].

Далі на поле, команда за командою, маршем заходять сотні атлетів. За ними, вперше в історії, відповідно до нового олімпійського ритуалу, який запровадили саме нацисти, на стадіон прибуває бігун зі смолоскипом. Вогонь передали естафетою з грецького містечка Олімпія, місця, де в давнину проводили престижні спортивні змагання. У Німеччину, через Болгарію, Югославію, Угорщину, Чехословаччину та Австрію, його по черзі доставляли понад 3 000 бігунів. Це вже зараз ми звикли до цієї традиції, а тоді вона здавалася чимось неймовірним. Рух естафети щодня висвітлювали в газетах та захоплено розповідали на радіо [8].

Організувавши передачу вогню з Олімпу, нацисти на увесь світ продемонстрували спадкоємність давньої грецької та уже сучасної німецької культури під проводом фюрера. Крім цього не оминули нагоди похизуватися своїми технологічними досягненнями: на горі дівчата запалювали вогонь за допомогою спеціального дзеркала німецької компанії Zeiss. Гітлер виступає із палкою промовою і після його слів у небо випускають майже 30 000 білих голубів. Вони злітають у повітря, тріпотять крилами й спричиняють для глядачів певні незручності. «Птахи перелякалися голосних звуків і обклали послідом людей, голуби кружляли над нами, а потім німці вистрілили з гармати й вони з переляку наклали на всіх. У нас, чоловіків-спортсменів,

хоча б були солом'яні капелюхи, а жінкам усе це потрапило просто на волосся. Утім, це було дуже смішно!» – згадував один зі спортсменів, бігун на довгі дистанції та ветеран Другої світової війни Луї Запферіні [9].

Утім, того дня це був один такий невеличкий неприємний інцидент, бо відкриття олімпіади справді вдалося на славу. Увесь час над стадіоном кружляв величезний дирижабль Гінденбург, довжиною понад 300 м із гігантським олімпійським прапором. Вперше в історії олімпіаду транслювали у прямому ефірі на телебаченні. Мало того, щоб увіковічити подію, німецькій режисерці Лені Ріфеншталь, виділили величезну суму у 7 млн доларів, на створення документального фільму. Стрічка «Олімпія» з'явилася уже за два роки й увійшла до скарбниці світового кіно, адже попри пропаганду містила багато новітніх підходів знімання під водою, рух камери на рейках і багато-багато іншого [8].

Загалом, спортивне свято обійшлося Німеччині у величезні гроші. Спершу Гітлер планував виділити на захід суму, яка була еквівалентною 3 мільйонам доларів і це вже було більше, ніж обходилися організаторам аналогічні Олімпійські ігри до того, але в результаті вони коштували бюджету Німеччини понад 30 млн – величезні, скажені гроші. За них було споруджено гігантське олімпійське селище, новий спортивний комплекс з басейном, велотреком, манежем для верхової їзди та стотисячним стадіоном, що мав нагадувати Колізей. І це при тому, що до останнього Гітлер відмовлявся проводити олімпіаду і не хотів тратити на неї ні цента.

Проте, згодом, майбутній диктатор раптово змінив своє рішення й Олімпійські ігри в Німеччині продемонстрували, що спорт не може бути ні поза політикою, ні поза пропагандою, ні поза марнославством чи жагою влади [8].

Берлін мав прийняти Олімпійські ігри ще в 1916, але цьому завадила Перша світова війна. Після її завершення вже про жодні змагання мова йти не могла оскільки Німеччина програла війну, знаходилася під санкціями та виплачувала багатомільйонні контрибуції. Загалом перебувала у міжнародній ізоляції й була відсторонена від різноманітних спортивних заходів. До прикладу, не брала участі в олімпіадах 1920 та 1924 року. Однак далі, в 1930 Берлін подає заявку і його обирають місцем проведення наступних Олімпійських ігор, що мали пройти за шість років. У такий спосіб Олімпійський комітет продемонстрував, що спорт поза політикою. Широким і благородним жестом світове товариство показало, що німецька республіка повертається до Міжнародного товариства.

Проте, на проміжному етапі поміж тим коли подали заявку і самою олімпіадою у 1933 році до влади приходять націонал-соціалістична партія на чолі з Гітлером, що знову ставить німецьку демократію під загрозу. Нацисти починають переслідувати євреїв, ромів та своїх політичних опонентів. Лунають ідеї про надлюдину, чистоту раси тощо. Людей, які мали єврейську кров, вигнали з усіх спортивних товариств. Формується режим диктатури [7].

У спортивних змаганнях фюрер сенсу не бачить і взагалі називає олімпіаду винаходом євреїв та масонів. Такої ж думки дотримуються й інші нацисти, на їх переконання арійські спортсмени не повинні змагатися з представниками неповноцінних народів. В результаті Гітлер заявляє, що його країна відмовиться від олімпіади. Мовляв, нехай її проводить будь-яка інша держава світу, але справу у свої руки бере міністр пропаганди Німеччини Йозеф Геббельс. Він переконує фюрера, що престижні міжнародні змагання потрібні, оскільки це дасть можливість підвищити репутацію країни та підкреслити її велич, а ще вищість арійської раси. Щоб остаточно схилити Гітлера до проведення олімпіади Геббельс каже, що міжнародні спортивні змагання покажуть світові нову Німеччину з сильним народом і лідером. Вона вийде з політичної ізоляції, налагодить економічні зв'язки з іншими державами та, як наслідок, призведе до припливу капіталу який так потрібен Берліну. Зрештою Гітлер таки погоджується, він дає вказівку виділити на олімпіаду величезні гроші, щоб зробити її кращою в історії [8].

Було збудовано безліч нових спортивних об'єктів. Олімпійське селище, на території якого викопали озеро, спорудили фінські бані та затишні кав'ярні. У роки Другої світової війни це селище використовували для розміщення поранених вермахту, а після взяття Берліна для ув'язнених військовополонених і допитів їх розвідниками СРСР [10].

Також, спеціально до олімпіади було розроблено ескізи значків медалей, нагород та сувенірів зі свастикою і німецьким орлом. Символом 11-ї олімпіади став чотириметровий дзвін вагою 10 тонн, на якому металевими літерами було вибито: «Я скликаю молодь усього світу!».

Виділеного бюджету для задумів Гітлера постійно не вистачало. Він хотів зробити Олімпійський Берлін схожим на Древній Рим. Через це стадіон будували виключно з натурального каменю, що надавало споруді античного вигляду [7].

Коли у 1935 році Німеччину відвідав колишній президент міжнародного олімпійського комітету П'єр де Кубертен, то він був настільки вражений, що назвав Гітлера одним з кращих творчих людей нашої епохи, оголосив нацистську Німеччину духовним зберігачем олімпійських ідей і навіть пропонував зробити країну постійним господарем Ігор. Як виявилось пізніше, нацисти пожертвували у його Олімпійський фонд 10 000 рейхсмарок [7].

Поки тривали будови світова громадськість почала бити на сполох. Їй не подобалась політика Гітлера і прийняті ним расистські закони. Відтак з Америки, Франції, Великобританії усе частіше лунали заклики про бойкот Олімпіади й навіть її перенесення у Барселону. Цього не сталося лише тому, що там спалахнула громадянська війна.

Отже, щоб переконати світ не бойкотувати змагання Гітлер дає вказівку радикально змінити політику. З громадських місць забирають юдофобські гасла та таблички, у пресі та книгах більше не публікують негативних матеріалів про євреїв, перестають переслідувати людей з нетрадиційною сексуальною орієнтацією, мешканцям Німеччини наказують утримуватися від негативних висловлювань про євреїв та темношкірих спортсменів.

Щоб створити ілюзію лібералізму нацисти навіть дозволили єврейській фехтувальниці Хелені Майєр представляти на олімпіаді Німеччину. Вона ходила у формі зі свастикою, завоювала срібну медаль, а на церемонії навіть підняла руку у нацистському привітанні, але все це їй не допомогло. Після закінчення Ігор дядько спортсменки загинув у концентраційному таборі, а вона сама врятувалася лише тим, що емігрувала до Америки [7].

Отже, коли до Берліну приїхала з перевіркою спеціальна комісія, то вона заявила, що в Німеччині нема нічого, що могло б завдати шкоди олімпійському руху. Такої ж думки почали дотримуватися і міжнародні політики, які почали твердити що спорт поза політикою. І, мабуть, не в останню чергу, на зміну думки вплинуло те, що нацисти активно підкуповували їх, засипали подарунками, годували та поїли, заселяли у найкращі готелі. Отже, бойкот знімають, а нацистській олімпіаді дають зелене світло, ігри проходять з розмахом, Гітлер та нацисти на вершині слави. Про олімпіаду і фіюрера з захопленням пишуть усі світові ЗМІ. Німеччину називають країною, яка провела найкращі в історії олімпійські змагання і це повернуло її в лоно націй та продемонструвало її людяність – Гітлер більше не злий геній.

Так, головний нацист отримав бажане – світ побачив велику Німеччину і захопився нею, але як тільки змагання закрили то в Берліні повернулися до старого. Почали переслідувати ромів, євреїв та інших ворогів держави. За два дні після завершення події голова Олімпійського містечка Вольфганг Фюрстнер наклав на себе руки, бо його звільнили зі служби через єврейське походження. Вже за три роки гостинний та миролюбний Берлін розв'язав криваву Другу світову війну з голокостом та іншими жахами [8].

Отже, саме гітлерівська Німеччина 1936 року найбільш яскраво використала спортивні змагання у своїх інтересах, щоб максимально пропагувати нацистські ідеї та вищість арійської раси, а вже далі цей тренд підхопили інші політики та держави.

У 1948 році Міжнародний олімпійський комітет визнав провину, що свого часу допустив Німеччину до змагань і дав можливість нацистам втілити у життя свою пропаганду [7].

Отже, з кожною наступною олімпіадою та й не тільки олімпіадою теза «спорт – поза політикою» ставала все більш брехливою, особливо коли на Олімпійських іграх з'явився Радянський союз, який і там намагався довести переваги прогресивного соціалістичного над зогнилими капіталістичним. Зокрема, коли поглибилося протистояння з Америкою.

Тривалий час у цих престижних міжнародних змаганнях Радянський Союз участі не брав, оскільки не мав представництва у міжнародному олімпійському комітеті. Його відкрили лише у 1951 і вже наступного року спортивна делегація з Москви відправилася на 15-ті Олімпійські ігри, що проходили у Гельсінкі [11].

Чи спорт – це політика, гості з Країни Рад продемонстрували одразу своєю поведінкою. На їхню вимогу у Гельсінкі було збудоване окреме олімпійське селище для гостей соціалістичного табору. Надалі таких поступок СРСР уже ніхто не робив, але принцип розселення залишався таким: збірні СРСР та східноєвропейських країн поселялися у східній частині, США та їхні друзі у Західній [12].

Отже, на олімпіаду 1952 року СРСР відправив 295 спортсменів і вони справді дивували світ своїми перемогами. Героєм Ігор, зокрема, став уродженець Донецької області, капітан команди гімнастів, Віктор Чукарін, який виграв чотири золоті медалі. Тоді його визнали найкращим гімнастом світу [13].

Особливо ретельно до олімпіади готувалися радянські футболісти та уболівальники, адже збірна СРСР з футболу також вирушала на ці змагання вперше. Відтак усе футбольне життя країни було підпорядковано підготовці до виступу. Для цього навіть вирішили пізніше розпочати чемпіонат СРСР, а сама збірна близько пів року посилено готувалася на півдні, поблизу Адлера. І от Олімпіада: у першому матчі радянські футболісти здобули перемогу над Болгарією, а в 1/8 фіналу вони зустрілися з Югославією.

На той момент стосунки між двома країнами були дуже напруженими, а їхні лідери Сталін та Броз Тіто відкрито ворогували. За спогадами воротаря збірної Леоніда Іванова, футболістам постійно твердили, що вони мусять виграти у Югославії, нескінченно нагадували про відповідальність за результат змагання.

Перед самою грою у Гельсінкі приїхали численні керівники комсомолу, профспілок, партійці. Політичне протистояння перейшло на футбольне поле, але дива не сталося. Після запеклого протистояння збірна СРСР таки програла. Після повернення додому футболісти довго не виходили з потяга, оскільки боялися що їх арештують просто на пероні. Проте, на вокзалі їх не чіпали та до тюрми на диво не повезли, але все-таки

команду розформували, тренера зняли з роботи та позбавили звання заслуженого майстра спорту. Така ж доля чекала і на футболістів: багатьох з них дискваліфікували на рік, позбавили усіх звань та нагород. Переважно, формулювання з яким це робили звучало так: «за безвідповідальну гру і трусливу поведінку на полі» [14].

Олімпіада у Мельбурні 1956 року відзначилась не лише першим серйозним бойкотом, але й першою бійкою. Причин для бойкоту було кілька. З одного боку, ігри проігнорував Китай, оскільки на змагання запросили Тайвань. З іншого, Нідерланди, Іспанія та Швейцарія, які в такий спосіб підтримували Угорщину і засуджували СРСР, який того року увів до Будапешту танки та жорстоко придушив антирадянські заворушення [15].

На олімпіаді у Мельбурні у півфінал з ватерполо вийшла команда Угорщини та радянського союзу. Угорці мали перевагу в чотири очки та, за згадками учасників, жартували та кепкували над спортсменами з СРСР. Хтось не витримав і почалася бійка, яка стала найжорстокішим зіткненням політичного та спортивного суперництва на олімпійській арені. Її символом був закривавлений угорський ватерполіст Ервін Задор, світлина якого облетіли увесь світ. Тоді австралійській поліції довелося вмішуватися, щоб боронити спортсменів з СРСР від гніву глядачів. Адже, як згадували очевидці, ті були ладні роздерти їх. Про надзвичайну лють, яка була між командами пізніше згадував радянський ватерполіст Петро Мшвенієрадзе, якого під час матчу двічі ударили в обличчя: «Я погнався за своїм кривдником. Якби спіймав, то задушив би та втопив, але він встиг утекти. Після цієї гри не сумнівався, що на нас чекає така ж доля, яка спіткала футбольну збірну СРСР після олімпіади 1952, але всупереч усім припущенням я навіть отримав звання заслуженого майстра спорту». В результаті угорці таки отримали золоту медаль і перемогу [16].

Наступний найвідоміший бойкот Олімпіади відбувся в 1980 році. Тоді, право проводити її здобула Москва, яка готувалася до цього спортивного заходу не менш ретельно за Гітлера та виділила на нього величезні суми коштів. Причому грошей в державі тоді особливо не було. Відомий випадок, що коли Леонід Брежнєв дізнався, що московська Олімпіада обійдеться країні в 356 млн рублів, то навіть думав заплатити штраф і відмовитись від неї.

Проте, комуністи як і нацисти вирішили використати спортивні змагання у пропагандистських цілях. Показати на міжнародній арені велич, красу та могутність СРСР. Задля цього вони були готові вкласти будь-які кошти та в результаті Олімпіада обійшлася імперії в 1,5 мільярда, але у підсумку всі старання були марними.

У грудні 1979 року Москва ввела війська в Афганістан і після цього світ запровадив проти неї жорсткі економічні санкції та закликав бойкотувати олімпіаду. Вона мало не опинилася під загрозою зриву, спортивний захід проігнорували 64 країни. США підтримали Китай, Німеччина, Канада, Японія. До санкцій долучився навіть Іран, який був одночасно ворогом і Вашингтону, і Москві. Америка була ініціатором санкцій та бойкоту СРСР, а у відповідь Москва та її сателіти бойкотували олімпіаду в американському Лос-Анджелесі. Відмову брати участь у змаганнях комуністи пояснили тим, що їхні спортсмени в США не будуть захищеними від протестів та можливих нападів [15].

Надалі, у часи холодної війни та і після її закінчення саме радянські та американські спортсмени ворогували найбільше. Показовим є легкоатлетичне протистояння між СРСР та США, що відбулось у 1959 році та більш відоме, як «забіг смерті».

Це був спекотний липень у Філадельфії, на стадіоні зійшлися американські та радянські спортсмени, за ними спостерігало близько 400 журналістів, також велася радіотрансляція на увесь світ. Кожну із країн представляло по два легкоатлети й правила були доволі простими: дистанція на 10 км – переможець приносив команді п'ять очок, спортсмен який дістався фінішу другим – три, бігун на третьому місці заробляв два очки й за останнє четверте місце давали одне очко, за схід із дистанції атлет не отримував нічого.

Роком раніше, у Москві, американці в аналогічному протистоянні програли й тепер розраховували на реванш. Радянська команда також не збиралася здаватися. Погода того дня не була сприятлива для змагань, вже в обід стовпчик термометра піднявся до 34 градусів, додавалася надзвичайно висока вологість, яка сягала 90%. Лікарі забили на сполох, рекомендуючи перенести захід, але представники радянського союзу відмовилися скасовувати забіг, вважаючи що їхні суперники сприймуть це за слабкість.

О 13:00 чотири атлети вийшли на стартову лінію – перші 7 км пройшли спокійно, ніхто не поспішав, усі вичікували. У таку погоду все мала вирішити тактика – вважалося, що прискорюватися потрібно не раніше ніж за кілометр до фінішу. Однак, американець Роберт Сот задумав переграти суперників: він набрав темп і відірвався від них уже на восьмому кілометрі. Далі, через стрімкий ривок просто на ходу почав втрачати свідомість. На архівних кадрах відеохроніки видно, як його ноги заплітаються і він ніби кружляє у якомусь танці, падає. Кілька разів намагається звестися, але не може зробити цього. Згодом підвівся, але здається навіть не усвідомлював у який бік йому рухатися, розглядався довкола. Люди на трибунах кричали, намагаючись скерувати легкоатлета. Той зробив ще кілька ривків і знову упав без тям. Якийсь час американець не подавав ознак життя й лікарі були певні, що той помер. Після тривалого масажу серця, спортсмена, на диво, врятували: як виявилось, у нього була клінічна смерть. Але троє інших продовжували свій шалений забіг. Вони бігли з усіх сил всупереч тому, що кожен крок давався надзвичайно важко.

Зрештою, першим фінішу дістався радянський спортсмен Олексій Десятчиков. За спогадами очевидців він був увесь чорний, хитався, але продовжував стояти на ногах, а от двоє інших спортсменів фінішували фактично в падінні. Вони звалилися на доріжку і в неприродних позах чекали на лікарів. Їх одразу забрали карети швидкої допомоги, в реанімації кожен провів по тижню. Це був фактично кінець кар'єри для кожного з учасників змагань, навіть Олексій Десятчиков, який хоч і добіг першим, повноцінно відновитися уже не зміг [17].

Звісно, що і зараз спорт та політика абсолютно нероздільні. Спортивні змагання у своїх загарбницьких цілях особливо використовує Владимир Путін, показово порушуючи принцип олімпійського перемир'я.

Так, у серпні 2008 року, в день відкриття Олімпійських ігор у Пекіні, Росія почала вторгнення в Грузію; у лютому 2014 року, під час проведення Олімпіади в Сочі, Путін віддав наказ на вторгнення в Крим; у лютому 2022 року, одразу після завершення Олімпійських ігор у Китаї, Кремль розпочав повномасштабну війну проти України [18].

У 2018 зробив усе щоб провести в Росії Чемпіонат світу з футболу. Його провели всупереч тому, що світові політики застерігали не робити цього і проводили чіткі аналогії з нацистською олімпіадою 36-го, але очевидно, як показало дослідження, право проводити престижний спортивний захід Москва просто придбала – підкупивши за великі гроші чиновників FIFA [19].

Зокрема, простежується дуже чітка аналогія з Чемпіонатом світу з футболу 1934 року в Італії. Обидві країни використали потужний спортивний захід як інструменту політичної пропаганди.

В Італії 1934 року Чемпіонат світу з футболу використовувався фашистським режимом Беніто Муссоліні для зміцнення своєї політичної позиції та пропаганди фашистської ідеології. Змагання стало засобом демонстрації сили і єдності італійського народу під керівництвом фашистської партії. Муссоліні прагнув показати Італію як провідну світову державу. Італійський уряд забезпечував жорсткий контроль над усіма аспектами турніру, від організації до забезпечення перемоги італійської команди. Було багато звинувачень у тому, що матчі були маніпульовані на користь Італії. Хоча турнір був успішним з погляду організації, він залишив спадщину як змагання, де спорт був підпорядкований політичним інтересам, що кидає тінь на спортивну чесність [16].

У 2018 році Чемпіонат світу з футболу в Росії став нагодою підвищити міжнародний статус Росії та зміцнити свій внутрішній авторитет. Проведення чемпіонату дозволило Кремлю показати Росію як могутню і сучасну країну, попри міжнародну ізоляцію та санкції, введені через агресивну зовнішню політику, включаючи анексію Криму та участь у конфлікті в Україні. У випадку з Росією немає прямих звинувачень у маніпуляціях на рівні матчів, проте уряд використовував турнір як інструмент «м'якої сили» для поліпшення іміджу країни на міжнародній арені. Захід широко висвітлювався в російських ЗМІ, підкреслюючи досягнення країни. Всупереч успішній організації турніру, багато хто сприймав його як спробу «відбілення» репутації Кремля на міжнародній арені.

Історично обидва турніри демонструють, як авторитарні режими можуть використовувати великі спортивні події для досягнення політичних цілей, забезпечуючи тотальний контроль і впливаючи на світову громадську думку.

Висновки. Відповідно до постулатів теорії та методики фізичної культури, фізична культура – це сукупність матеріальних і духовних цінностей, створених людиною в процесі суспільно-історичної практики, а спорт є органічною частиною фізичної культури, особливою сферою виявлення та уніфікованого порівняння досягнень людей у певних видах фізичних вправ.

Отже, спорт не може бути ані поза культурою, ані поза економікою, ані поза політикою. Спорт завжди відіграв важливу роль у формуванні міжнародного іміджу держави, слугуючи інструментом «м'якої сили». Спортивні досягнення та заходи використовуються державами для впливу на міжнародну громадську думку, зміцнення національного престижу та поширення ідеології. Спорт стає інструментом дипломатії, завдяки якому країни можуть покращувати свій імідж без використання жорстких методів впливу, таких як військова сила або економічні санкції.

Історичні приклади, як-от Олімпійські ігри 1936 року в нацистській Німеччині чи Чемпіонат світу з футболу 1934 року в фашистській Італії, показують, як тоталітарні режими використовували спортивні події для просування своєї ідеології на міжнародній арені.

Кремль також завжди використовував і продовжує використовувати спорт як інструмент пропаганди. У СРСР вся спортивна система була під повним контролем держави та слугувала її інтересам. Існувала система так званих спортивних товариств, кожне з яких було пов'язане з окремим сектором економіки країни. Найбільші та найвпливовіші товариства були пов'язані із силовими структурами, такими як ЦСКА (центральний спортивний клуб армії) та «Динамо» (міністерство внутрішніх справ). Більшість провідних спортсменів одночасно служили офіцерами радянської армії, міліції або спецслужб.

Ця система була успадкована сучасною Росією, де значна частина спортсменів є військовослужбовцями Збройних сил (ЦСКА РФ). На зимовій Олімпіаді 2022 року в Пекіні 90% російських медалей здобули атлети, які належать до силових структур, а на літніх Олімпійських іграх у Токіо 2021 року вони вибороли всі медалі для збірної Росії – загалом 71 нагороду [18].

Більшість російських спортсменів, як і в часи СРСР, особливо у хокеї – це чинні військовослужбовці чи представники силових структур. Колиш вони використовували спорт, щоб засвідчити перевагу комуністичної ідеології, а зараз саме через нього намагаються показати велич путінської Росії. Тому теза «спорт поза політикою» – сьогодні, скоріше вже сарказм.

Доступні історичні знання, архівні документи та відеохроніки доводять тісний взаємозв'язок спорту і політики. У сучасному світі спорт залишається важливим інструментом «м'якої сили». Наприклад, такі країни, як Китай, Росія, і навіть США, активно використовують участь у міжнародних спортивних подіях для зміцнення свого іміджу та впливу на світову політику. Спортивні успіхи та організація масштабних подій, як-от Олімпійські ігри чи Чемпіонати світу, допомагають країнам будувати політичні відносини з іншими державами, просувати свої культурні цінності та зміцнювати національну гордість. Проте, для тоталітарних та авторитарних режимів він перетворився на потужний засіб пропаганди ідеології.

Джерела.

1. Devine J. W., Francisco J. L. F. The Stanford Encyclopedia of Philosophy. Philosophy of Sport. Fall 2023 Edition. URL: <https://plato.stanford.edu/archives/fall2023/entries/sport/>.
2. Polishchuk R. Philosophical-anthropological and socio-philosophical vision of sport. *European philosophical and historical discourse*. 2019. №3. P. 93-100.
3. Поліщук Р. Філософські підходи до концептуалізації спорту: інтерналістичні теорії. *Вісник Львівського університету. Серія філос.-політолог. студії*. 2022. Випуск 44, С. 84-90.
4. Bilohur V., Syvohor E., Oleksenko R., Kotova E. Philosophical reflection of sports philosophical evolution as a science in its foreign views, concepts, and dimensions. *Humanities Studies*. 2023. № 15(92) (2023). P. 64-72.
5. Мудрик С. Б. Мінливість ігор у процесі розвитку людини. Науковий часопис Українського державного університету імені Михайла Драгоманова. 2024. Випуск 5 (178). С. 130-134.
6. Козловська С. Філософські засади фізичної культури і спорту. *Актуальні проблеми фізичного виховання: теорія та практика: матеріали III Всеукраїнської науково-практичної конференції*, (17 листопада 2022 р.): збірник наукових праць. Умань: ВПЦ «Візаві», 2022. С. 119-124.
7. Boykoff J. The 1936 Berlin Olympics: Race, Power, and Sportswashing. Sport & Society Teaching Pocketbook Series. Illinois, USA: Common Ground Research Networks, 2023. 123 p.
8. Muchnick J. Olympic flames, Olympic films: ancient Greece and international peace at London 1948. *Sport in History*. 2024. Volume 44, Issue 3. P. 339-368.
9. Ladner D. E. Louis Zamperini biography: The unbroken spirit of Louis Zamperini. USA, Michigan, Traverse City: Independently published, 2024. 116 p.
10. Atlas Obscura. Hitler's Olympic Village: Wustermark, Germany. URL: <https://www.atlasobscura.com/places/hitler-s-olympic-village>.
11. Edelman R., Rider T. C. Putting Russia's Ban in Historical Perspective: A Curated Interview. *Journal of Olympic Studies*. 2023. Volume 4, Issue 1. P. 9-17.
12. Booth D. The Olympic Games: A Social Science Perspective. UK, London : Routledge, 2005. 342 p.
13. Передерій В. Видатні постаті українського спорту: Віктор Чукарін – 100 річчя. *Молодь та олімпійський рух: збірник тез доповідей XV Міжнародної конференції молодих вчених* (16 вересня 2022 року). Київ, 2022. С. 38.
14. Коломієць А. Нариси з історії, статистики і футболофільї (з газети «Український футбол»): довідник. Київ, 2021. С. 18.
15. Ллюхіна К. Блокове протистояння в системі олімпійського руху. *Травневі студії: історія, політологія, міжнародні відносини*. 2021. Випуск 6. С. 330-333.
16. Abrams R. I. Playing Tough: The World of Sports and Politics. USA, Boston, Massachusetts: Northeastern University Press, 2013. 280 p.
17. Cobleby J. The Cold War Track Series. 10th September, 2012. URL: https://www.racingpast.ca/john_contents.php?id=208/
18. Чаплінський Р., Бондарчук С. Підхід до дослідження основних тенденцій спортивної дипломатії РФ в контексті протидії інформаційним впливам. *Стратегічні комунікації у сфері забезпечення національної безпеки та оборони: проблеми, досвід, перспективи* : тези доповідей IV міжнар. наук.-практ. конф. (27 верес. 2023 р.). Київ: НУОУ, НУОУ, 2023. С. 44-47.
19. Arnold R. A. Russia and the 2018 FIFA World Cup. UK, London: Routledge, 2021. P. 15-16.

Притула Олександр Леонтійович
Кандидат педагогічних наук, доцент
ORCID: 0000-0001-8800-8207

Запорізький національний університет

Конох Анатолій Петрович

Доктор педагогічних наук, професор
ORCID: 0000-0003-4283-9317

Запорізький національний університет

1.4. Професійна підготовка майбутніх фахівців фізичної культури і спорту як педагогічна проблема

Професійна підготовка майбутніх фахівців фізичної культури і спорту є важливою педагогічною проблемою, яка визначає якість освіти і підготовки кадрів, здатних ефективно працювати в цій галузі. Дана проблема є і буде постійною, оскільки професійна підготовка є явищем, яке потребує постійного вдосконалення, оскільки на її процес впливає ціла низка факторів. На професійну підготовку фахівців у галузі фізичної культури і спорту впливає цілий ряд факторів: зміст освітніх програм, які змінюються відповідно до нових викликів науки і освіти; кваліфікація викладачів, яка має постійно вдосконалюватися і підвищуватися; матеріально-технічна база для підготовки; практична підготовка; інноваційні технології; психологічна підтримка майбутніх фахівців; соціально-культурне середовище; міжнародний досвід і обмін знаннями.

Проблемами професійної підготовки майбутніх фахівців у галузі фізичної культури і спорту займалися багато науковців. Наукову та методологічну основу для розвитку сучасних програм підготовки майбутніх фахівців у сфері фізичної культури і спорту заклали В. М. Платонов, Л. П. Матвеев, О. В. Радченко, М. В. Дутчак.

В. М. Платонов, відомий український науковець у галузі спортивної науки, зробив значний внесок у дослідження проблем професійної підготовки майбутніх фахівців фізичної культури і спорту. Його праці охоплюють широкий спектр тем, включаючи теорію і методику спортивної підготовки, педагогічні аспекти

підготовки тренерів і викладачів, а також питання фізичної підготовки спортсменів. Основні напрями його досліджень включають: теорія спортивного тренування; методика підготовки тренерів; психологічна підготовка; інноваційні підходи; проблеми фізичної культури в цій галузі. В напрямку теорії спортивного тренування В. М. Платонов детально розробив основи теорії тренувального процесу, включаючи такі аспекти, як періодизація тренувань, контроль навантажень, адаптація організму спортсмена до тренувальних умов. Його праці допомогли формувати науково обґрунтовані програми підготовки майбутніх фахівців у спортивній галузі [1]. В напрямку методики підготовки тренерів В. М. Платонов розробив рекомендації щодо організації навчального процесу для майбутніх тренерів, які включають не лише спортивні, але й педагогічні та психологічні аспекти [2]. В. М. Платонов визначає психологічні фактори, що впливають на успішність тренувань і змагань. Він підкреслює важливість психологічної готовності спортсменів і роль тренера у формуванні цієї готовності [2, с. 451-454].

Проблема професійної підготовки майбутніх фахівців фізичної культури і спорту в аспекті теорії спортивної підготовки визначається в працях Л. П. Матвеева, де визначається зв'язок загальної теорії та методики фізичної культури і спорту з професійною підготовкою майбутніх фахівців фізичної культури і спорту [3]. Проблеми професійної підготовки майбутніх фахівців фізичної культури і спорту в контексті методики викладання в спорті розглядає вчений О. В. Радченко [4].

Сучасні проблеми кадрового забезпечення фізичної культури і спорту розглядає вчений М. В. Дутчак, який визначає сучасну концепцію кадрового забезпечення сфери фізичної культури і спорту в Україні. Ми погоджуємося з думкою вченого, який пропонує наступні складові концепції: 1) запровадження нової методики збору та аналізу статистичної інформації про задіяних фахівців у сфері фізичної культури і спорту; 2) встановлення соціальних нормативів рівня забезпеченості кадрами, які провадять фізкультурно-оздоровчу та спортивну діяльність, на кожні 10 тис. громадян; 3) здійснення комплексних заходів зі створення нових робочих місць у сфері фізичної культури і спорту; 4) підвищення престижності професії у сфері фізичної культури і спорту на ринку праці за рахунок удосконалення нормування та оплати праці, підвищення соціальних гарантій та закріплення інших переваг серед відповідної категорії працівників; 5) розробка і затвердження галузевої рамки кваліфікації та відповідних професійних стандартів; 6) формування та реалізація нової стратегії розвитку фахової освіти у сфері фізичної культури і спорту [5, с. 128]. В контексті цього виникає нагальна потреба в вирішенні проблеми високоякісної професійної підготовки майбутніх фахівців фізичної культури і спорту, оскільки якість підготовки фахівця є базовим критерієм усього процесу якісного кадрового забезпечення фізичної культури і спорту.

На нашу думку проблема професійної підготовки майбутніх фахівців фізичної культури і спорту є комплексною педагогічною проблемою, що потребує міждисциплінарного підходу та постійного вдосконалення та охоплює кілька ключових аспектів:

1. Теоретична підготовка. Майбутні фахівці повинні оволодіти глибокими знаннями з теорії фізичної культури, спортивної науки, методики тренувань і психології спорту. Цізнання є основою для подальшого професійного розвитку і ефективного застосування на практиці.

2. Практичні навички. Важливим елементом підготовки є розвиток практичних навичок, таких як проведення тренувань, оцінка фізичної підготовленості спортсменів, розробка індивідуальних планів тренувань та інших практичних завдань, які стоять перед фахівцями.

3. Педагогічна майстерність. Викладання фізичної культури та спорту вимагає високого рівня педагогічної майстерності. Фахівці повинні вміти ефективно передавати знання, мотивувати учнів або спортсменів, створювати позитивну навчальну атмосферу і вирішувати конфлікти.

4. Психологічна підготовка. Фахівці повинні бути підготовлені до роботи з різними психологічними аспектами, які впливають на результати тренувань і спортивних змагань. Це включає вміння надавати психологічну підтримку, розуміти індивідуальні особливості учнів і спортсменів, управляти стресом.

5. Інноваційні технології. Сучасна освіта у сфері фізичної культури і спорту повинна враховувати впровадження новітніх технологій, таких як використання цифрових інструментів для аналізу фізичної активності, розробка програм тренувань на основі великих даних тощо.

6. Постійний розвиток і самоосвіта. Фахівці у цій галузі повинні постійно підвищувати свою кваліфікацію, стежити за новітніми дослідженнями і тенденціями у спорті та фізичній культурі.

7. Світоглядна підготовка. Фахівці фізичної культури і спорту повинні мати світогляд здорової людини, яка сповідує здоровий спосіб життя, має чіткі життєві принципи здорового способу життя, здатна до формування соціально-культурного середовища де сповідують основи здорового способу життя людини.

Відповідно до цих аспектів пропонується педагогічна модель майбутнього фахівця фізичної культури і спорту, здатного на високому рівні до викладання, залучення та популяризації фізичної культури і спорту та основ здорового способу життя серед населення.



Рис. 1. Педагогічна модель майбутнього фахівця фізичної культури і спорту

Ми погоджуємося з вченою Сущенко Л. П., яка наголошує на тому, що проблема професійної підготовки майбутніх фахівців фізичної культури і спорту показує, що в педагогічній науці й практиці професійна підготовка майбутніх фахівців фізичного виховання та спорту розглядається як така, що спрямована на підготовку студентів вищих навчальних закладів до виконання конкретних видів професійної діяльності в галузі «Фізична культура та спорт», оволодіння ними сукупністю знань про людину і фізичну культуру, розвиток емоційно-ціннісних відношень, моральних норм, умінь передавати цінності фізичної культури [6]. Відповідно до цього для майбутнього фахівця фізичної культури і спорту надзвичайно важливими є теоретична підготовка та оволодіння практичними навичками педагогічної діяльності.

Педагогічна майстерність є одним з ключових аспектів професійної підготовки фахівця фізичної культури і спорту. Ми погоджуємося з думкою вчених А. Л. Турчака та Маркової О. В., які умовно розділяють рівні педагогічної майстерності майбутнього вчителя фізичної культури: 1) репродуктивний, коли вчитель або тренер вміє самостійно продемонструвати рухову дію, комплекс фізичних вправ чи комбінацію, що створює абсолютний авторитет у учнів (спортсменів), особливо коли показ супроводжується поясненням і подачею додаткових спеціальних (глибинних) знань при оволодінні складнотехнічними вправами в освітньому та навчально-тренувальному процесах; 2) адаптивний, коли педагог не тільки повідомляє завдання і демонструє вправу, а й залучає школярів до самостійного виконання рухової дії, опановуючи її; 3) локально – модельований, коли вчитель або тренер не тільки вміє передавати знання і вміння вихованцям, пристосовуючи їх до особливостей юних спортсменів, а й конструювати (моделювати) систему знань, умінь і навичок відповідно окремих тем, розділів, заздалегідь враховуючи, які труднощі при вивченні нового навчального матеріалу учні можуть зустріти, чим вони можуть бути викликаними, як їх долати, як зацікавити школярів і проявити їх увагу до комплексу фізичних вправ, як і в якій послідовності дати, юним спортсменам навчальні завдання, щоб сформувати у них необхідні уміння і навички; 4) системно-моделювальні знання, коли вчитель або тренер вміє так змоделювати систему діяльності юних спортсменів, щоб сформувати у них комплекс знань, умінь і навичок у обраному виді спорту, враховуючи, на які раніше сформовані знання і вміння учнів слід опиратися, знає, яка система завдань (вправ) у змозі сформувати у школярів необхідні уміння, свідомо вибудувати програму навчання, заздалегідь орієнтуватися на встановлені критерії необхідної діяльності; 5) системно-моделювальна діяльність і поведінка, коли педагог вміє змоделювати таку систему діяльності школярів, яка забезпечить їм у майбутньому життєвий успіх у складних ринкових відносинах сьогодення [7, с. 39]. На думку вчених Іваненко В. В., Купреєнко М. В., Непши О. В педагогічна майстерність поєднує в собі всі компоненти структури педагогічної компетентності та високий рівень прояву їх у педагогічній діяльності [8, с. 20].

Психолого-педагогічна підготовка майбутніх фахівців у галузі фізичної культури і спорту є одним із ключових аспектів їхньої професійної діяльності. Вона спрямована на розвиток тих психологічних якостей і навичок, які необхідні для ефективної роботи з учнями, спортсменами та командами, а також для власного професійного зростання і адаптації до вимог професії. Психологічна підготовка є невід'ємною частиною професійного розвитку майбутніх фахівців у сфері фізичної культури і спорту, забезпечуючи їхню здатність ефективно виконувати свої обов'язки і сприяти розвитку учнів. На нашу думку основними компонентами психолого-педагогічної підготовки майбутніх фахівців фізичної культури і спорту є: 1) розвиток

комунікативних навичок; 2) мотивація і психоемоційна підтримка; 3) стресостійкість і саморегуляція; 4) психологічна підготовка до змагань; 5) розвиток лідерських якостей; 6) знання вікових та індивідуальних особливостей; 7) професійна етика і психологічна культура. Вчені Чепелюк А. В., Безверхня Г. В., Цибульська В. В. стверджують, що психолого-педагогічна підготовка майбутніх фахівців у сфері фізичного виховання сприяє реформуванню системи освіти фізичної культури та її переходу на новий рівень, орієнтований на кожну особистість окремо [9].

Використання інноваційних технологій у підготовці майбутніх фахівців фізичної культури і спорту є актуальною проблемою в сучасному освітньому процесі. Інноваційні технології відіграють важливу роль у підвищенні якості освіти та професійної підготовки, оскільки вони дозволяють зробити навчальний процес більш ефективним, гнучким і адаптивним до потреб сучасного суспільства.

На нашу думку існують основні напрями використання інноваційних технологій: 1) Інформаційно-комунікаційні технології (ІКТ): використання онлайн-курсів, вебінарів і платформ для дистанційного навчання; застосування електронних бібліотек та баз даних для доступу до сучасної наукової літератури; використання програмного забезпечення для аналізу і моделювання спортивних показників. 2) Віртуальна реальність (VR) та доповнена реальність (AR): створення віртуальних тренувальних середовищ, де спортсмени можуть відпрацьовувати техніку виконання рухів; використання AR для візуалізації спортивних процесів і покращення розуміння складних механічних рухів. 3) Біомеханічні та фізіологічні дослідження: використання датчиків і трекерів для моніторингу стану здоров'я і фізичних показників спортсменів; аналіз біомеханічних характеристик рухів для оптимізації техніки тренувань і зниження ризику травм. 4) Моделювання і симуляції: використання комп'ютерного моделювання для створення симуляцій спортивних змагань і тренувальних ситуацій; розробка програм для аналізу тактичних схем у різних видах спорту. 5) Соціальні мережі та медіа: використання соціальних мереж для популяризації спорту і взаємодії з аудиторією; платформи для обміну досвідом між фахівцями фізичної культури і спорту.

Впровадження інноваційних технологій має цілий ряд переваг: підвищення ефективності навчання; індивідуалізація навчального процесу; розширення доступу до знань.

Впровадження інноваційних технологій зумовлене наступними викликами: необхідність підвищення кваліфікації викладачів; технічні обмеження та досить велика фінансова вартість впровадження технічного забезпечення підготовки; дотримання етичних норм і законодавства щодо захисту персональних даних.

Інноваційні технології відкривають нові можливості в підготовці майбутніх фахівців у галузі фізичної культури і спорту, однак їх впровадження вимагає комплексного підходу і врахування як переваг, так і викликів.

Вчений О. М. Сагач вважає, що інноваційна діяльність у сфері фізичного виховання повинна, перш за все, спрямовуватись на збільшення рухової активності, підвищення валеологічної грамотності [10]. Ми погоджуємося з цією думкою, зазначаючи, що в процесі впровадження інновацій необхідно дотримуватися традиційності в процесі професійної підготовки фахівців фізичної культури і спорту.

Самоосвіта і розвиток є необхідними складовими професійної підготовки фахівців фізичної культури і спорту. У сучасних умовах, коли нові знання і технології з'являються з великою швидкістю, здатність до постійного самовдосконалення стає запорукою успішної кар'єри в цій галузі, вони є ключовими елементами у процесі професійної підготовки фахівців фізичної культури і спорту. У сучасному світі, де технології та методики постійно змінюються, здатність до саморозвитку та активної самоосвіти є важливою складовою успішної професійної діяльності.

Основними аспектами розвитку і самоосвіти є: 1) постійне оновлення знань; 2) інтерактивне навчання; 3) розвиток критичного мислення; 4) практичний досвід; 5) професійна мобільність.

Самоосвіта при цьому має ряд переваг:

- Гнучкість: можливість самостійно обирати темп і напрямок навчання, зосереджуючи увагу на тих аспектах, що є найбільш актуальними для професійного розвитку.

- Ефективність: фахівці можуть поглиблювати знання у вузьких спеціалізованих областях, що дозволяє їм стати експертами у конкретних аспектах фізичної культури і спорту.

- Задоволення від навчання: самостійне опанування нових знань часто приносить велике задоволення і мотивацію для подальшого розвитку.

На важливості проблеми формування фахової компетентності майбутніх учителів фізичної культури у процесі професійної підготовки та на важливості саморозвитку особистості студента в процесі навчання наголошують вчені О. Поліщук та в. Потужний [11, с. 178]. Ми підтримуємо цю думку, наголошуючи, що самоосвіта та розвиток в процесі професійної підготовки фахівців фізичної культури і спорту це безперервний процес, який є найважливішим чинником розвитку особистості та суспільства.

Світоглядна підготовка майбутніх фахівців фізичної культури і спорту є важливою складовою їхнього професійного становлення, оскільки формує базові цінності, переконання та установки, які впливають на професійну діяльність. Вона визначає не лише теоретичні знання, але й моральні та етичні норми, які допомагають фахівцеві діяти відповідально і ефективно.

На нашу думку можна визначити основні аспекти світоглядної підготовки:

1. Морально-етичні цінності: фахівець у галузі фізичної культури і спорту має керуватися високими етичними стандартами, включаючи чесність, справедливість, повагу до суперників, колег і вихованців.

2. Патріотизм і соціальна відповідальність: формування патріотичних почуттів і розуміння ролі фізичної культури і спорту в зміцненні здоров'я нації, вихованні молодого покоління та розвитку суспільства; усвідомлення своєї відповідальності перед суспільством, зокрема через популяризацію здорового способу життя та залучення молоді до занять спортом.

3. Гуманістичні ідеали: розвиток гуманістичного підходу до роботи з людьми, де особистість вихованця ставиться на перше місце, а спорт розглядається як засіб розвитку особистих і соціальних якостей; усвідомлення значення фізичної культури як засобу самовираження і самореалізації для кожної людини.

4. Культурний контекст: знання історичних та культурних аспектів розвитку спорту, розуміння його ролі в різних культурах і цивілізаціях; розвиток поваги до культурного розмаїття, визнання значення традицій і національних особливостей у спорті.

5. Філософія спорту: усвідомлення спортивної діяльності як форми самовдосконалення і пошуку смислу життя; розуміння філософських аспектів спорту, таких як боротьба, перемога і поразка, прагнення до досконалості, що є невід'ємною частиною людського існування.

6. Психологічна стійкість: формування світогляду, який сприяє розвитку психологічної стійкості, умінню долати труднощі та протистояти стресам; розвиток позитивного мислення, самовладання і здатності до саморегуляції.

Світоглядна підготовка формує основу для професійної етики та взаємодії з іншими людьми, забезпечує внутрішню мотивацію і сприяє професійному та особистісному зростанню. Вона дозволяє майбутнім фахівцям фізичної культури і спорту діяти з огляду на цінності, що сприяють гармонійному розвитку особистості та суспільства. Вона є важливим елементом у формуванні всебічно розвиненого і відповідального фахівця фізичної культури і спорту, здатного не лише досягати високих результатів у професійній діяльності, але й робити позитивний внесок у розвиток суспільства.

Висновки:

- Професійна підготовка майбутніх фахівців фізичної культури і спорту є комплексною педагогічною проблемою і потребує системних підходів у її вирішенні.

- Професійна підготовка майбутніх фахівців фізичної культури і спорту охоплює ряд ключових аспектів: теоретичної, практичної, психолого-педагогічної, світоглядної підготовки; педагогічної майстерності, самоосвіти і саморозвитку, використання інноваційних технологій. Це забезпечує системний підхід до вирішування даної проблеми.

- Особливого значення в процесі професійної підготовки майбутніх фахівців фізичної культури і спорту має світоглядна підготовка, оскільки вона забезпечує внутрішню мотивацію майбутнього фахівця фізичної культури і спорту до професійної діяльності та здорового способу життя.

- Педагогічна проблема професійної підготовки майбутніх фахівців фізичної культури і спорту має комплексний підхід до вирішення і потребує постійного вивчення та удосконалення компонентів вирішення проблеми: методів, засобів, форм, принципів, педагогічних прийомів, корекції завдань а цілей процесу підготовки.

Джерела.

1. Платонов В. Н. Теория и методика спортивной тренировки / В. Н. Платонов. – К.: Вища шк., 1984. – 336 с.
2. Платонов В. Н. Система подготовки спортсменов в олимпийском спорте. Общая теория и ее практические приложения: [учебник для студ. высших учеб. заведений физ. воспитания и спорта] / В. Н. Платонов. – К.: Олимпийская литература, 2004. – 808 с.
3. Матвеев, Л. П. Основы общей теории спорта и системы подготовки спортсменов // Л.П. Матвеев. – К.: Олимпийская литература, 1999. – 317 с.
4. Радченко О. В., Дмитрук В. С., Ковальчук В. Я. «Легка атлетика з методикою навчання» Електронне видання Луцьк: ЛНТУ, 2020. – Режим доступу: <http://lutsk-ntu.com.ua> (електронний навчальний посібник).
5. Дутчак М. Сучасна концепція кадрового забезпечення сфери фізичної культури і спорту в Україні. Теорія і методика фізичного виховання і спорту. 2020; 2: С. 124-129
6. Сушенко Людмила Петрівна. Теоретико-методологічні засади професійної підготовки майбутніх фахівців фізичного виховання та спорту у вищих навчальних закладах: дисертація д-ра пед. наук: 13.00.04 [Електронний ресурс] / Інститут педагогіки і психології професійної освіти АПН України. – К., 2003. – Режим доступу: <http://www.disslib.org/teoretyko-metodolohichni-zasady-profesynoyi-pidhotovky-majbutnikh-fakhivtsiv.html>
7. Турчак А. Л. педагогічна майстерність вчителя фізичної культури у позакласній фізкультурно-оздоровчій та спортивно-масовій роботі [Електронний ресурс] / А.Л. Турчак, О.В. Маркова. *Наукові записки. Серія: Педагогічні науки*, (183), 2019. – с. 38-42. – Режим доступу: <https://pednauk.cusu.edu.ua/index.php/pednauk/article/view/422>
8. Іваненко В. В., Купрєєнко М.В., Ненша О.В. Педагогічні умови формування професійної спрямованості майбутніх фахівців з фізичної культури. Сучасні тенденції розвитку освіти і науки в інтердисциплінарному контексті: матеріали III Міжнародної науково-практичної конференції, 29–30 березня 2018 року. Ченстохова Ужгород-Дрогобич: Посвіт. 2018. С.19–21.
9. Чепелюк А. В. Психолого-педагогічні умови підготовки фахівців фізичного виховання. [Електронний ресурс] / А. В. Чепелюк, Г. В. Безверхня, В. В. Цибульська. *Академічні візії*, (16). – 2023. – Режим доступу: <https://academy-vision.org/index.php/av/article/view/150>
10. Сагач О. М. Формування професійної компетентності майбутнього вчителя фізичної культури засобами інноваційних технологій. Навчально-методичний посібник. Чернівці, 2020. 75 с.
11. Потужний, О. Саморозвиток особистості майбутніх учителів фізичної культури у процесі навчання шляхом формування їх професійної компетенції [Електронний ресурс] / О. Потужний, В. Поліщук. Теорія і практика фізичної культури, № 1/2023. – 2023. – С. 178 – 183. Режим доступу: file:///Users/apryt/Downloads/SAMOROZVITOK_OSOBISTOSTI_MAJBUTNIH_UCITELIV_FIZICN.pdf

Сирота Лілія Богданівна

Кандидат філологічних наук, доцент

ORCID ID: 0000-0001-7237-291X

Львівський національний університет імені Івана Франка

1.5. Мега-події та їх культурні наслідки для великих міст

Актуальність. В останні роки відзначається стійкий інтерес різних країн до проведення міжнародних масштабних заходів. Багато країн стали чи стануть господаркою одного чи кількох найбільших змагань – олімпіад, чемпіонатів світу, ігор тощо. Звісно ж, що така активна участь цих країн у цій, у певному сенсі, символічній боротьбі за право прийняти на своїй території найбільший статусний міжнародний захід може бути пов'язаний не лише з комунікаційними, а й з культурними чи економічними міркуваннями.

Мега. Проаналізувати мега-події провідних країн світу, визначити їх позитивну і негативну роль у розвитку сучасних міст; довести існування прямої позитивної залежності між передбачуваними вигодами від проведення мега-події та її підтримкою.

Вплив проєктів на імідж міста. Організація великої події, яку транслюють міжнародні ЗМІ, допомагає створити, трансформувати або зміцнити імідж міста як серед туристів, так і серед інвесторів та людей, які в ньому живуть. Зокрема не можна заперечувати, що Всесвітня виставка у Севільї (1992) допомогла осучаснити імідж цього міста та його регіону (Андалузії); раніше він був пов'язаний лише із своїм багатим минулим і культурною спадщиною. Подібним чином Чемпіонат світу з футболу (1998) дозволив Парижу відновити свій імідж як столиці, який до цього асоціювався радше з національною культурою та історичними пам'ятками. Карнавал у Ріо де Жанейро відіграє важливу роль у святковому, емоційному та загалом позитивному образі міста. Досвід Мюнхена показує, що наслідки такої події, як Олімпійські ігри, можуть бути тривалими: через тридцять років після них місто все ще цінує олімпійську ідентичність, заклавши новий рекреаційний парк під назвою «Олімпійський дух».

Архітектура міста може бути одним із засобів комунікації. Для прикладу, влада міста Барселони на початку ХХІ ст. обрала образ «оживленого» міста, символом якого була одна із його споруд. Було розпочато відповідну медіа-кампанію під гаслом: «Barcelona rosa't guara», яка триває і дотепер. Безсумнівно, такий напрям побудови іміджу чи бренду міста почав приносити результати: у 1990 році воно отримало нагороду принца Уельського (Велика Британія) за міський дизайн, а пізніше, у 1999 році, Королівський інститут британських архітекторів присудив свою нагороду місту за його здобутки в урбанізмі, включаючи поєднання великих міських проєктів з невеликими змінами на площах і вулицях. Таким чином, дизайн міста зміцнив думку про здатність Барселони поєднувати креативність із промисловою та професійною компетентністю. Це саме те, що було важливим для її позиціонування на новій конкурентній карті сучасної Європи. У той же час, щоб продовжувати зацікавлювати діловий та інвестиційний світ, продовжує реалізуватися маркетингова стратегія, головними аргументами якої є:

1. географічне розташування Барселони як порту для нових ринків Африки та всього південного Середземномор'я, і навіть як міст до латиноамериканського ринку завдяки культурній спорідненості;
2. поява транспортної інфраструктури;
3. динамічна економіка зі стійким зростанням;
4. ринок з 40 мільйонами споживачів (вся Іспанія);
5. мега-проєкти в майбутньому;
6. успішні іноземні інвестиції;
7. орієнтація на перспективу.
8. людські ресурси, підготовлені до майбутнього (висока етика відповідальності, висока продуктивність праці, характер, схильний до інновацій та творчості).
9. унікальна державно-приватна співпраця.
10. висока якість життя (перше місто в Європі з точки зору клімату (сонце, пляжі), різні культурні послуги/розваги, міжнародні школи, доступна та сучасна медична система) [20].

Європейському місту не обов'язково мати позитивну відповідь на заявку, подану його керівництвом на проведення певних заходів, щоб змінити імідж. Невдалі заявки Південної Африки на проведення Олімпійських ігор 2004 року (Кейптаун), а потім Чемпіонату світу з футболу 2006 року в контексті періоду постапартеїду допомогли змінити імідж країни та відкрити її для світу. Але вплив великої події на імідж міста також може бути негативним. Труднощі з розміщенням відвідувачів під час Олімпійських ігор в Атланті в 1996 році та суперечки навколо Всесвітньої виставки в Ганновері в 2000 році заплямували імідж міст і країн, які мали позитивну репутацію у зв'язку з високим організаційним потенціалом.

Основним моментом будь-якої події є висвітлення її у засобах масової інформації. Велика кількість журналістів, які відвідали міжнародну виставку в Лісабоні 1998 року (понад 6300 іноземних репортерів з 88

країн і 5200 португальців), зробили внесок у зміцнення престижу міста та країни, яким бракувало міжнародної популярності [17]. З іншого боку, конфліктні стосунки, які з самого початку склалися між пресою та організаторами Ганноверської універсальної виставки 2000 року, не надали події привабливого іміджу [2]. Конфіденційність висвітлення засобами масової інформації за межами Китаю Місяця подій міжнародної дружби (1999) не дозволила Шеньяну по-справжньому заявити про себе у світі, незважаючи на присутність іноземних туристів і ділових людей [16, р. 75-76]. Слід також відзначити вплив участі «зіркових» постатей (спортсменів, акторів, письменників та ін.) на широту медійного висвітлення, а відтак і на фінансові результати різного роду подій.

Крім іміджу міста, який вже сформувався і популяризований у світі, мега-подія може мати дуже значний вплив на існуючий імідж, який самі містяни сформували. Можна сказати, що в контексті похмурості та скепсису щодо Чемпіонату світу з футболу 1998 року він додав французам нової впевненості у можливість змін, об'єднав їх усіх, незалежно від походження чи віросповідання. Подібним чином карнавал у Ріо де Жанейро відіграв незаперечну роль в ідентичності бразильсько-португальської мови каріока, якою розмовляють у цьому місті.

Регіональне та міське планування. Великі проекти є своєрідними каталізаторами розвитку міст. За винятком карнавалу в Ріо де Жанейро та Всесвітніх днів молоді в Торонто 2002 року, всі згадувані події були задумані як каталізатори масштабних перетворень міста. Деякі міста, як-от Барселона, навіть визнають, що великі події є дотичними, а справжня мета полягає в тому, щоб покращити глобальну привабливість міста шляхом розширення інфраструктури, відновлення занедбаних територій і створення нових інституцій для розвитку. Тому знакові події мають структурний вплив на довгострокову організацію міста, регіону і навіть країни. Свіжі приклади Барселони, Парижа, Іль-де-Франсу, Сеула чи Лісабона свідчать, що великі події є особливо корисними та ефективними для запуску амбітних містобудівних проектів, які потребують концентрації значних державних інвестицій у часі та просторі. Але ця концентрація іноді вважається надмірною, і деякі міста, такі як Мельбурн чи Рим (Ювілейний 2000), використали переваги великого проекту, щоб запустити навколо нього десятки, навіть сотні більш скромних, і таким чином покращити повсякденну якість життя міста і прилеглих до нього районів.

Наслідки мега-подій особливо помітні на рівні міжнародної інфраструктури у двох сферах: транспортній та інфраструктурі, пов'язаній із самою подією. Вони дозволяють місту значно пришвидшити будівництво певних об'єктів, які напряму пов'язані з нагальними потребами: виграний час часто становить десять чи п'ятнадцять років поточних інвестицій. Тим не менш, існує ризик перевищення розміру пропозиції стосовно реального попиту.

Деякі міста, як-от: Барселона, Сеул, Севілья, Сідней чи Шеньян, які прагнули бути визнаними на міжнародній арені, використали мега-події, щоб зміцнити транспортну інфраструктуру, необхідну для досягнення цієї мети: побудували міжнародний аеропорт, мережі автомагістралей, високошвидкісні залізничні лінії, підземні чи просто високопродуктивні телекомунікаційні мережі. Ці інфраструктури є частиною перспективи покращення загальної привабливості міста, регіону чи навіть країни загалом. Здебільшого вони пов'язані з проблемами комунальних послуг, які зазвичай гарантуються урядом (аеропорти, залізничні сполучення) або містами (громадський транспорт). Серед класичних прикладів у цій сфері можна назвати Олімпійські ігри 1992 року, які дозволили Барселоні розширити аеропорт Ель-Прата і побудувати кільцеві дороги в рекордні терміни. Зокрема з кінця 1970-х і до початку 1990-х років розвиток Ель-Прата був сповільнений аж до часу Олімпійських ігор. У результаті модернізації було відкрито термінал В і розпочато будівництво терміналів А та С [15]. Під час підготовки недовготривалої спортивної події 91% капіталу, який надійшов у місто, було спрямовано на інфраструктурні роботи, які безпосередньо не пов'язані з іграми. Великі міські дороги, які перетинають місто, покращення транспортної системи, значне збільшення місткості готелів і значні інвестиції в комунікації були основними дивідендами, отриманими завдяки гарній стратегії залучення капіталу та його розподілу [4].

Павільйони Всесвітньої виставки «Ехро'92» сприяли облаштуванню Андалусії новими парками, будівлями, мережею автострад і високошвидкісним поїздом до Мадрида. «Весь вміст павільйону акцентував увагу на намірі зробити відомою якусь Андалусію, яка, не відмовляючись від власних ознак ідентичності, хотіла брати участь у динамізмі сучасного світу», – читаємо в одному із повідомлень про цю виставку [3]. У Севільї було споруджено модельний сад, прикріплений до павільйону, під назвою «Андалусія для дітей», який включав 80 будівель і пам'ятників, розмішених на площі 10 тис. м² [3]. Завдяки Всесвітній виставці «Експо'98» Лісабон отримав великий новий міст через річку Тежу та новий вокзал, а також спорудження червоної лінії метро. Упродовж 2010-2020 рр. відбулося розширення жовтої лінії у південному напрямку метро до з'єднання із зеленою [18]. Місяць подій «International Amities Event Month» дозволив Шеньяну створити п'ять нових магістральних систем [16, р. 74].

За винятком Всесвітніх днів молоді в Торонто, згадувані події сприяли будівництву нових об'єктів і адаптації існуючих: великих стадіонів (Сеул, Париж, Берлін), спортивних комплексів (Сідней, Мельбурн),

конгресів, виставок або рекреаційних центрів (Барселона, Шеньян) тощо. Ці об'єкти, які здебільшого фінансуються державним сектором, мали соціальну та/або економічну прибутковість після проведення події.

Масштаби міста відіграють суттєву роль у можливостях використання створеної інфраструктури після мега-заходу: легше заповнити стадіон місткістю 65 000 у Сеулі, де 9,4 млн жителів, ніж стадіон на 60 000 у Севільї, де проживає 690 тис. жителів.

Основною тенденцією останніх років є концепція побудови великих стадіонів як універсальних міських об'єктів, інтегрованих у місто: Стад де Франс, наприклад, став місцем проведення культурних заходів, розваг і конференцій.

Велика кількість міських проєктів, пов'язаних із аналізованими подіями, є частиною стратегії перетворення старих промислових районів або занедбаних районів міста на перспективні зони. Цікавим є приклад Парижа з будівництвом Стад де Франс у промисловій зоні, що занепадала; Плен Сен-Дені, навколо якої виріс новий район, де домінує третинний сектор (сфера послуг). Сідней обрав затоку Хоумбуш, у якій населення займалося нелегальною діяльністю, для встановлення Олімпійського парку. У Лісабоні територія «Ехро'98», особливо сектор «Оріенте», був у надзвичайно поганому стані через наявність нафтопереробного заводу, сміттєзвалищ і сутичок між різними групами молоді. У Барселоні місце проведення Всесвітнього економічного форуму 2004 року, на якому колись знаходилися сміттєпереробний завод і електростанція, поділене кільцевою дорогою на дві частини, і одну з них перетворено на новий район, призначений для відпочинку. А на території, яку влада Сеулу обрала для стадіону Чемпіонату світу та Міленіум-Сіті в Санг-Амі, колись існував величезний центр переробки промислових відходів. У всіх випадках це сектори, які вимагали значних державних інвестицій на початку, перш ніж приватний бізнес захотів взятися за них: обов'язковий викуп землі, відновлення ділянок, реструктуризація дорожньої системи, покращення доступу громадського транспорту, покриття автомагістралей, покращення навколишнього середовища тощо.

Великі події дають змогу розпочати великі містобудівні проєкти, що вимагають значних площ. Для прикладу, понад 1000 гектарів було виділено для Олімпійських ігор у Барселоні 1992 року [32], 350 гектарів для «Ехро'98» (50 га – площа експозиції) у величезному секторі, що перебував у процесі змін [6], 225 гектарів для Форуму-2004 в Барселоні [26], 215 га для «Ехро'92» в Севільї [7]. Навколо Стад де Франс реконструювали близько 150 гектарів землі. До речі, в організаційному комітеті Олімпійських ігор Барселони 1992 року ніхто не мав досвіду організації великих спортивних заходів. Про це в інтерв'ю RFI розповів Армандо Кальво [1]. Його команда успішно справилася із висуненим перед ними завданням.

Сприйняття Плен Сен-Дені, району поблизу Парижа, радикально змінилося внаслідок Чемпіонату світу з футболу та подальшого його розвитку: раніше занедбана промислова зона почала розглядатися як одне з продовжень третинної зони Дефанс. 450 000 квадратних метрів приміщень (в основному офісів) було комерціалізовано 2000 року. Це виняткова цифра для галузі. Близькість Стад де Франс, легендарного символу «Франції-переможця», користується попитом у сучасних компаніях. Нині це важлива складова міжнародного міського маркетингу Парижа та прилегло до нього регіону [31].

Подібна ситуація і з Барселоною. Олімпійські ігри і Форум-2004 допомогли виробити чітку міську маркетингову стратегію: була зареєстрована торгова марка Барселони. Як фундаментальна частина стратегічного плану та для того, щоб позиціонувати Барселону на світовому ринку, були розроблені численні маркетингові стратегії, які спричинили низку соціальних змін, що втілилися у різних формах виробництва. «Місто стало мега-товарним містом або гіпермаркетом, де простір сприймається як множинний товар, придатний для споживання. Міський маркетинг повністю входить у міське планування та у сферу політики місцевої влади», – читаємо у дослідженні Х. Педрафорки [20]. Щоб поширити імідж Барселони всередині країни та зовні, необхідно було попередньо сформувати власну, неповторну модель міста і його репрезентації, яка точно відповідала б логотипу Барселони, зареєстрованим товарним знакам.

«Різноманітні «престижні» твори з підписами всесвітньо відомих творців разом із наполегливою пропагандою інституцій за допомогою виставок, публікації та реклами у ЗМІ формували гарний імідж Барселони за кордоном. Залучалося багато людей до відвідування нових просторів», – пише Гораций Педрафорка [20].

Окрім їхнього масштабу, головною особливістю цих локальних проєктів у центрах міст є можливість реалізовувати багато міні-програм розвитку навколо розмаїтої транспортної мережі: офіси, житло, підприємства, готелі, конгрес-центри, університетські центри, зони відпочинку, міські парки тощо. У Лісабоні, наприклад, успішно пройшла реалізація амбітної програми для Світового урбаністичного форуму «Ехро Urbanproject» (близько 1 170 000 м² житла, 450 000 м² офісів, 150 000 м² для бізнесу та 82 000 м² для різних програм) [10]. Двигунами нового району є великий столичний культурний комплекс і торговий центр. Така ж логіка панує і в Барселоні: після Олімпійських ігор, які призвели до будівництва 4500 одиниць житла та 5000 готельних номерів, Форум 2004 року створив новий центр міста, включаючи житло (150 000 м²), офіси (95 000 м²), готелі (100 000 м²), університет (60 000 м²) тощо. Проєкт також передбачав реконструкцію великого житлового району з низькою орендною платою, розташованого неподалік [23]. Відтак, Лісабон і

Барселона – це приклади швидкої появи нових мікрорайонів міста, «облаштування» яких прямо чи опосередковано є результатом організації мега-подій.

Успіх олімпійської Барселони, яка отримала чимало матеріальних і духовних переваг у 1992 році, сприяв новому процесу зростання міста та дав йому нову подію: 2004 рік, рік Форуму культур – нова приманка для туристів, містян та ін. [11]. Таким чином, враховуючи великий успіх першої стратегії, незабаром з'явилася її копія в образі Форуму. Цього разу проєкт зосередився на регенерації великих територій у занедбаному стані разом із створенням інфраструктури, необхідної для проведення великих заходів чи виставок міжнародного масштабу. Було побудовано розважальний і конференц- центри подібно до тих, що існували в Парижі і Лондоні. Проєкт повинен був виконати свою нову роль глобалізованого міста, де приватний капітал став центральною дійовою особою завдяки потужному потоку капіталу та інвестицій. «Форум народився як стратегія залучення та створення бізнесу, інвестицій, руху капіталу з метою представити себе як місце для дозвілля, культурного споживання та розваг. Таким чином була виправдана гігантська операція міської хірургії в 3000 мільйонів євро на земельну ділянку площею приблизно 250 га», – писав журнал «Авангард» у 2004 р. [30].

Форум та пов'язані з ним проєкти були сплановані, керовані та побудовані за дуже короткий час. Перші роботи почалися 1996 року, всього через 4 роки після Олімпіади, і до 2004 року майже всі державні інвестиції були капіталізовані. Решта інвестицій приватні. Прискорений процес будівництва засвідчив велику потребу в динамізмі цієї нової форми планування. Цей процес можна впорядкувати відповідно до хронологічної послідовності і відповідно до різних типів інвестицій. Початкові роботи стосувалися дорожньої та транспортної інфраструктури, якою повністю опікувався державний капітал. У цей час ініціювалися зміни у використанні території та її підготовка до всіх наступних робіт. Були створені нові вулиці та тунелі, багато з існуючих були покращені.

На другому етапі залучено приватний капітал, за допомогою якого побудовано і відкрито торговельний центр «Діагональ Мар» та висококласну забудову нерухомості. Завдяки державно-приватному партнерству було побудовано великий громадський парк, який мав за мету спровокувати розміщення нових приватних проєктів нерухомості в його околицях.

Як третій етап можна розглянути роботи з інфраструктури громадського обслуговування, в даному випадку це водоочисна станція Барселони, яка розташована під великою еспланадою Форуму. Крім того, з'явилася нова теплоелектростанція парогазового циклу з приватним капіталом, що дозволило збільшити енерговиробничу потужність міста.

До червотого етапу відноситься більшість робіт. Це час, коли всі будівлі та парки Форуму будувалися одночасно: конференц-центр, пристань для яхт, пляжі, будівля форуму, зоопарки, парки тощо, в основі яких лежав державно-приватний капітал. Крім того, поряд з Форумом побудовано 12 готелів на кошти приватного капіталу.

Після всіх робіт, які безпосередньо стосувалися Форуму, була запланована низка об'єктів нерухомості, які споруджувалися в останню чергу. У районі було створено університетський кампус, пов'язаний з інфраструктурою Форуму. На останньому, п'ятому, етапі вся забудова здійснювалася приватним капіталом [12-13].

Навколишнє середовище. Негативні чи позитивні впливи на навколишнє середовище масштабних подій можуть бути значні. Екологічний підхід і турбота про планету – домінуючий тренд кінця XX-XXI ст. Проблема забрудненого середовища актуальна не лише для вузького кола екологів і громадських «зелених» діячів, а й близька урядовцям, політикам, бізнесменам та ін.

Спорт, культура, мистецтво завжди були пов'язані з темою духовного і фізичного здоров'я людей. Сьогодні очевидно є думка, що для успішної діяльності необхідне чисте середовище, і ніхто не дивується, що екологічність стала однією з важливих складових також і культурного життя. Тому такі знакові змагання, як Олімпійські ігри, не стоять осторонь цієї проблеми. Нині кожна Олімпіада змагається з попередньою за звання «найекологічнішої».

Завдяки своїй масштабності та значному впливу культурна сфера стала важливим чинником зміни ставлення громадськості до навколишнього середовища. Культурні інституції, об'єкти та заходи, під час яких використовується екологічно безпечна продукція, системи та технології, здійснюють значний вклад у розвиток природоохоронної галузі. Різні івенти виступають ініціаторами та розповсюджувачами передового досвіду.

Олімпійські ігри як один з видів масштабних подій відіграють важливу роль у сфері охорони довкілля. Зокрема в останній редакції Олімпійської хартії говориться про те, що «олімпійський рух має заохочувати й підтримувати відповідальний підхід до проблем охорони навколишнього середовища, сприяти сталому розвитку в спорті та вимагати, щоб Олімпійські ігри проводилися відповідно до цих принципів» [19].

2021 року господарем олімпійських спортивних змагань була Японія. Літні Олімпійські ігри, які відбулися у ній, журналісти назвали найбільш екологічними за весь час їх проведення. Так, 99% продукції, яку закупили для Олімпіади, була повторно використана або перероблена. Олімпійці спали на картонних ліжках. Золото, срібло і бронзу для медалей взяли з 6 млн використаних мобільних телефонів, які для цієї потреби зібрали мешканці Японії, а знайдене в океані сміття та на вулицях пластик переробили на 98 подіумів для нагородження. Також було зменшено обсяг харчових відходів та пакувальних матеріалів, 65% відходів, що

нагромадилися під час Ігор, передали на переробку, а на території стадіонних комплексів висадили понад 47 тисяч дерев [14; 24].

Після успішної Олімпіади в Токіо наступні Олімпійські ігри відбулися в Пекіні. Столиця Китаю стала першим містом, яке за свою історію прийняло і літню, і зимову Олімпіаду (2008 і 2022 роки). Незважаючи на дипломатичний бойкот з боку багатьох країн, готуючись до цієї події, уряд країни постійно наголошував, що він зможе успішно провести зимові Олімпійські та Паралімпійські ігри. Зокрема було акцентовано, що зимова Олімпіада 2022 року буде інтелектуальною, технологічною та екологічною.

2015 року (рік отримання Китаєм права на проведення Ігор), екологи стверджували, що змог практично завжди висить над країною і проведення олімпійського заходу може бути під загрозою. Того ж року голова КНР Сі Цзіньпін заявив, що Олімпіада буде максимально «зеленою». З того часу було засаджено деревами тисячі гектарів землі у Пекіні та навколишній провінції Хебей, побудовано потужні вітрові та сонячні електростанції, перенесено за місто сотні підприємств. За сім років якість повітря значно покращилася.

Олімпійські ігри в Пекіні стали повністю вуглецево-нейтральними. Серед спонсорів вуглецево-нейтральних ресурсів були компанії з Китаю: «PetroChina», Державна електромережна корпорація та корпорація «China Three Gorges Corporation». Локації, які побудовані спеціально до Олімпіади, відповідали стандартам «зеленого» будівництва.

На зимових Олімпійських іграх у Пекіні повною мірою було використано олімпійські об'єкти, зведені 2008 року, а нові споруди чітко відповідали вимогам низького енергоспоживання та у перспективі призначалися для подальшого використання населенням після 2022 року.

Під час Пекінської олімпіади були використані низьковуглецеві джерела енергії, а на льодових аренах застосували новий екологічний холодоагент для ковзанок. Перевагою була 100% «зелена» електрика та екологічна спонсорська продукція. Для перевезення олімпійців та відвідувачів створено «чистий» транспорт: електромобілі та гібридні авто.

Проблема дефіциту води також була вирішена під час застосування штучного снігу та льоду. Олімпійський комітет заявив, що Ігри не створюватимуть додаткових незручностей для місцевого водопостачання. Зокрема використано величезні цистерни, у які влітку збирали воду з гірських річок й опадів.

У результаті перетворення однієї з промислових територій Пекіна на зелені зони виник так званий пекінський індустріальний парк – «Новий Шоуган», а перший державний металургійний завод у Китаї – найбільше підприємство галузі у ХХ ст. – 2005 року було перенесене в інше місце. На території парку побудовано лижний трамплін Шоуган та Центр гостинності Олімпійського селища. До речі, всі конструкції та стіни Центру зроблені із вторинної сировини.

До початку Олімпійських ігор зведено не одне, а відразу три олімпійські містечка – по одному в кожному з кластерів Ігор: у Пекіні, Яньцині та Чжанцзякоу. Таке планування дозволило спортсменам не витратити зайвий час на дорогу з містечка на спортивні об'єкти, де відбувалися змагання. Оформлення містечок відбувалося у китайському стилі. Готельні номери у містечках відповідали міжнародним стандартам: сучасні системи кондиціонування та очищення повітря. Після Олімпійських ігор квартири перейшли у власність уряду Китаю та здавалися молодим фахівцям за низькою ціною, а в нежитлових приміщеннях розмістилися приватні компанії.

Усі містечка зимових Олімпійських ігор в Пекіні відповідали тризірковому стандарту «зеленого» будівництва. Для прикладу, в Яньцині зберегли близько 130 місцевих дерев, а ще 24 000 дерев пересадили в олімпійський ліс.

Новітня система утилізації відходів і строге дотримання «зеленої» програми довело, що один медичний центр на території ігор зміг зменшити викиди вуглекислого газу приблизно на 42,4 тонни у рік, що дозволило назвати її «найбільш енергоефективною будівлею» XXIV-ої Олімпіади.

Екологічність зимових Олімпійських ігор 2022 року у Пекіні проявлялася і в таких моментах, як використання біорозкладного посуду та факелу, зробленого з вуглецевих волокнистих матеріалів. Олімпійський факел називали «летючий», адже він був легкий, жароміцний і працював на водні, не роблячи шкідливих викидів у повітря [25; 33].

Як бачимо, після «екологічних» Зимових ігор 1994 року у Ліллекхаммері [21] концепція сталого розвитку почала набувати все більшого значення серед організаторів подальших мега-подій.

Стратегії зменшення потенційних негативних ефектів. А пріорі існує багато потенційних негативних ефектів від організації великих проектів, тим більше, коли вони реалізуються у стислі терміни. Перед початком події можна передбачити наступне: руйнування природного середовища для побудови інфраструктури, велике споживання невідновлюваних ресурсів (природних або сільськогосподарських територій, підземних корисних копалин тощо), пошкодження, пов'язане з транспортуванням матеріалів дорогами тощо. Під час проведення події може спостерігатися велике споживання енергії для кондиціонування повітря, освітлення та транспорту; утворення великої кількості відходів, різні види забруднення, пов'язані з транспортом (повітря, шум) тощо. А після події: тиск на природні ресурси для підтримки збудованих об'єктів (вода, енергія), розвиток нових моделей споживання, які менш дбайливо ставляться до навколишнього середовища, тощо. Знаючи ці ризики,

уряди міст намагаються, з одного боку, мінімізувати негативні наслідки, а з іншого – максимізувати можливі екологічні переваги міжнародних подій.

Для прикладу, проєкт Форуму-2004 у Барселоні полягав в рецентралізації північно-східного сектора міста, який перебував у процесі руйнування, шляхом створення екологічно відновленої берегової лінії, доступної та обладнаної для використання містянами. Проєкт спрямований на продовження прибережного фасаду через низку об'єктів і громадських місць, значущих для міста: велика громадська площа, зоопарк, пристань для яхт, міські парки, університетське містечко та великі технічні об'єкти, такі як водоочисна станція. Усі ці зусилля зосереджені навколо створення великого Конгресово-виставкового центру, який генерував діяльність як регіонального, так і міжнародного характеру. У зв'язку з усім цим розвитком також реалізувалися численні проєкти приватної нерухомості для будівництва житла, торгових центрів і готелів. Деякі з них склалися з регенерації старих районів, що занепадали, таких як: «Ла Міна» або «Ла Каталана», але більшість були абсолютно новими, наприклад «Діагональ Мар» і «Лулл-Таулат».

Було б несправедливо посилатися лише на Форум, який на сьогодні є класичним зразком масштабного плану втручання та відновлення міст. Проєкт «Форум-2004» можна сприймати як вершину айсберга великого процесу, який охоплював різні райони іспанського міста і Європи загалом. Незважаючи на те, що будівельні роботи велися в Барселоні в районі власне Форуму, були три інші зони втручання, які функціонували як полюси, на яких повинні були зосереджуватись більшість майбутніх ремонтних і будівельних робіт. Це дельта річки Льобрегат, майбутня станція TGV «Сагрера» і район Побле Ноу.

Мінімізація негативних наслідків від проведення масштабних подій передбачала їх проведення у вже забудованих районах, а не на неосвоєних чи закинутих територіях. Перед таким вибором знаходилися такі міста, як Барселона, Париж, Шеньян, Торонто і Мельбурн. Надання пріоритету транспортування водою матеріалів для знесення та будівництва нових об'єктів, як це було під час будівництва Стад де Франс у Сен-Дені, зменшило шкоду навколишньому середовищу. Використання громадського транспорту для глядачів та учасників також допомагало зменшити рівень забруднення.

Такий вибір зробили Франція, готуючись до Чемпіонату світу з футболу 1998 року, коли 75% глядачів приїхали потягом або в метро, і Сідней для Олімпійських ігор, коли громадський транспорт мав справу з 80% відвідувачів.

Олімпійські ігри в Сідней дозволили місту підвищити міжнародні вимоги щодо високого рівня охорони навколишнього середовища, переробки матеріалів, відходів і води, а також наполягати на використанні відновлюваної енергії для об'єктів (наприклад, 19 сонячних панелей Олімпійського майданчика виробляло 160 000 кВт).

Переваги для навколишнього середовища. Мета максимізації вигод для навколишнього середовища може набувати досить різних форм. Мова може йти про екологічне покращення зношених місць. Лісабон став показовим прикладом: виставка «Ехро'98» завдяки значному капіталовкладенню з Європи дозволила знезаразити місцеву річку, модернізувати систему обробки відходів і перенести шкідливий нафтопереробний завод тощо. Сідней доклав значних зусиль для збереження зникаючих видів тварин, реконструював природне водне середовище, усунув забруднюючі відходи із затоки, знезаразив забруднений ґрунт і створив 450 гектарів зелених насаджень. Подібним чином на Барселонському форумі 2004 року було висунуто завдання покращити погіршене довкілля річки Бесос вздовж чотирикілометрової ділянки та побудувати великий водоочисний завод.

У довгостроковій перспективі навколишнє середовище також виграє від технологічних інновацій, пов'язаних з основними подіями. Всесвітня виставка «Експо-2000» у Ганновері, наприклад, дозволила експериментувати з новими способами екологічного будівництва з використанням відновлюваних джерел енергії (геотермальної, сонячної) та матеріалів, які можна переробити.

Позитивні, але обмежені макроекономічні ефекти. Глобальний вплив світових подій на національні економіки значною мірою пов'язаний із загальним обсягом інвестицій, рівнем економічного розвитку країни та ступенем її міжнародної відкритості. Сьогодні ми бачимо, що Олімпійські ігри 1998 року в Сеулі вивели країну на міжнародну арену та покращили її позиції серед «азіатських тигрів». Подібне явище відбулося 1992 року, коли Іспанія знову вийшла на міжнародний ринок після 40 років відносної ізоляції.

Ми можемо підрахувати, що Олімпійські ігри в Барселоні вплили в економіку Іспанії близько 16,6 млн доларів США за період 1986-93 рр., що становить 2,9% ВВП країни (1992 р.). Один із методів оцінки економічного впливу Сіднейських ігор 2006 року передбачає, що внесок в економіку штату Новий Південний Уельс становив приблизно 4,3 млн доларів США між 1994 та 2006 роками, або 1% ВВП, іншими словами 0,15% ВВП Австралії. Ті оцінки базуються на значному стимулюванні ринку праці до та під час Ігор та покращенні продуктивності після них. На початку 2002 року Центральний банк Південної Кореї прогнозував, що Чемпіонат світу з футболу повинен принести економіці країни зростання на 0,11%.

Ми також повинні пов'язати ці наслідки з макроекономічними ризиками, що можуть виникнути під час організації великого заходу, особливо в економіці країн, що розвиваються: інфляція, підвищення вартості робочої сили, збільшення імпорту тощо.

Економічні наслідки для міста. Відповідно до рівня економічного розвитку, міста можуть отримати вигоду від великих подій, зокрема утвердити свою економічну позицію серед міст-конкурентів, активізувати економіку чи по-новому відкритися світовій економіці. Місто Сеул, наприклад, не очікувало від Чемпіонату світу з футболу 2002 року такого ж економічного ефекту, як від Олімпійських ігор 1988 року. Фундаментальна відмінність полягала в тому, що ці дві події відбулися на радикально різних етапах розвитку міста: економіка, що розвивається, і національне позиціонування в 1988 році, «постмодерна» економіка і континентальне позиціонування в 2002 році. І яким би не був масштаб ефекту, у всіх досліджених випадках основні події були пусковим механізмом економічного розвитку міст. Ці події дозволили мобілізувати значні державні та приватні інвестиції. У наступні роки вони спричинили негайний, а також довгостроковий економічний ефект у багатьох секторах, зокрема таких, як нерухомість, зайнятість і туризм.

Залучення зовнішніх державних і приватних інвестицій. Мега-події – це можливість залучити значні державні та приватні фінансові внески з-за меж міста. Таким чином, уряд Іспанії профінансував 41% державних витрат на Олімпійські ігри в Барселоні в 1992 році, уряд Каталонії профінансував 32%, державні органи в столичному регіоні (за межами міста Барселона) 9%. Міська рада, головний бенефіціар Ігор, профінансувала лише 18% державних витрат.

У короткостроковій перспективі великі події часто дають змогу пришвидшити певну кількість державних інвестиційних рішень і побудувати інфраструктуру, яка запланована, але фінансування якої було б розтягнуто на кілька років, як у випадку Чемпіонату світу з футболу в Сент-Дені 1998 року та Всесвітньої виставки в Севільї 1992 року. Мега-подія часто успішно залучає приватних партнерів, які можуть замінити державних інвесторів. Тому великі іспанські банки та ряд великих міжнародних та іспанських компаній «спонсорували» Всесвітню виставку в Севільї. Подібним чином лише 47% інвестицій в інфраструктуру Олімпійських ігор у Барселоні було профінансовано з державних коштів. А перспектива проведення Олімпійських ігор, пов'язана з інтеграцією Китаю в ринкову економіку, привабила французьку групу «Ассог», яка до 2008 року керувала приблизно п'ятдесятьма тризірковими готелями в країні.

Ефект мультиплікатора від державних і приватних інвестицій у велику подію може бути надто цікавим для міста. Між 1987 і 1992 роками мультиплікаційний ефект від інвестицій, пов'язаних з Олімпійськими іграми, для міста Барселона оцінюється у співвідношенні 14 до 1, без розрізнення державних і приватних витрат. Успішна організація великого заходу створює довіру до міста та згодом сприяє інвестиціям. Можна згадати зростання інвестицій у Шеньян на 138% між 1999 і 2000 роками.

Важлива подія також може дати місту, яке зазнає економічних труднощів, можливість вийти з кризи: у Сен-Дені представники приватної власності, які до 1998 року не інвестували в район Плен-Сен-Дені, без вагань запускають там свої проекти сьогодні.

Пожвавлення ринку нерухомості в середньостроковій перспективі. Наслідки великих подій та пов'язані з ними інвестиції мають численні наслідки для місцевих ринків нерухомості. Вони справді можуть активізувати ринок, як у Плен-Сен-Дені, районі, який зараз переживає бум нерухомості, або в Шеньяні, де кількість побудованих квадратних метрів зросла на 153% між 1999 і 2000 роками (або на 20 пунктів більше, ніж у звичайний рік – інформація міської ради). Крім того, як показав сектор міського розвитку, основні події самі по собі є можливістю створити нові райони, як у Барселоні та Севільї в 1992 році. І реалізація цих програм, часто дуже амбітних і охоплюючих різні об'єкти, житло та офіси, неминуче має вплив на місцевий ринок нерухомості. Можна згадати збільшення на 237% кількості квадратних метрів офісних площ, побудованих у Барселоні між 1989 і 1990 роками перед Олімпійськими іграми.

Також зазначимо, що вкрай важко відокремити ефекти, пов'язані з економічною ситуацією, від ефектів, пов'язаних з великими подіями. Крім того, у вивчених випадках відносно аналізованих подій не часто використовувався критичний аналіз програмування та результатів комерціалізації. Однак, здається, що реалізація програм великої нерухомості часто підвищує ціну на землю, як у Севільї в 1992 році. Комерціалізація під час цих великих програм може зруйнувати весь місцевий ринок. Можна згадати про труднощі комерціалізації технопарку на території Картухи, побудованого під час Всесвітньої виставки в Севільї, або офісів, побудованих під час Олімпійських ігор у Барселоні.

Динамічний вплив на місцеву зайнятість. Знакові події спонукають до створення великої кількості прямих або опосередкованих, тимчасових або довгострокових робочих місць. Навіть якщо вони тимчасові, роботи з будівництва транспортної інфраструктури та інфраструктури прийому відвідувачів, а також роботи, пов'язані з організацією самого заходу, далеко не незначні. Наприклад, згідно з різними аналізами, під Олімпійські ігри в Барселоні було створено від 25 000 до 60 000 робочих місць на рік. Інший приклад: кількість прямих робочих місць, створених Всесвітньою виставкою в Севільї, оцінюється в середньому в 3140 на рік у період 1985-1993 років, з піком 14 000 у 1992-1993 роках.

Незаперечним є той факт, що збільшення кількості туристів, спричиненою появою нових об'єктів, зокрема готелів, побудованими під час масштабних подій, сприяють створенню тривалих робочих місць.

Візьмемо щоденну експлуатацію Стад де Франс, яка дає 150 постійних робочих місць, до яких ми повинні додати від 1000 до 1500 людей, які беруть участь у великих подіях.

Позитивний вплив на туризм. Вплив процесу організації великих заходів на туризм є значним, навіть якщо його важко оцінити кількісно. У короткостроковій перспективі можливі негативні наслідки. Зокрема у містах, які вже є туристичними, деякі «традиційні» відвідувачі відкладають або скасовують своє перебування доти, доки триває подія. Іноді в місті можна зафіксувати лише незначне збільшення кількості туристів, як це було під час Чемпіонату світу з легкої атлетики в 1999 році в Севільї. Крім того, часто спостерігається інфляція цін, яку важко контролювати, як це було з готелями та ресторанами у Севільї під час Всесвітньої виставки 1992 року. Однак, окрім певних негативних наслідків, мега-події є глобально позитивними для туристичної діяльності міста. По-перше, під час самого заходу прибуток для міста може бути дуже високим. Таким чином, 13,5 мільйонів туристів, які приїхали на Всесвітню виставку, витратили в Севільї близько 3,6 млрд доларів. Так само опитування, проведене 1999 року за участю 100 000 туристів, показало, що вони витратили 80 млн доларів під час карнавалу в Ріо де Жанейро.

У довгостроковій перспективі висвітлення головних подій у засобах масової інформації, збільшення пропозиції готелів і покращення послуг спричинюють зростання кількості відвідувачів. За останні 10 років кількість відвідувачів у Барселоні зросла на 80% (до Олімпійських ігор було побудовано 30 нових готелів, з яких 13 – розкішні). Подібним чином, починаючи з Місяця подій «International Amities» у 1999 році, кількість ліжок у готелях Шеньяну зросла на 20%, рівень зайнятості – на 6 пунктів, а кількість туристів – на 29%.

Часто масштабні події дозволяють залучити новий тип туриста, нові категорії відвідувачів, завоювати нові ринки на багато років вперед. Якщо Париж уже був туристичним центром номер один у світі, Чемпіонат світу з футболу привернув до нього увагу інших національностей, зокрема південноамериканців, і зміцнив позиції молодіжного туристичного ринку.

Олімпіада у Барселоні довела, що велика увага до неї всіх ЗМІ у світі, а також широкі можливості Інтернету, спрацювали як чудова рекламна стратегія. Крім того, значні міжнародні контакти та доступ до світового ділового та академічного середовища сприяли її реалізації. Ще одним дуже важливим фактором у цій глобальній стратегії позиціонування були туристи, і, звичайно, її основною метою було переконати їх приїхати до міста й таким чином сприяти бажаному економічному зростанню. Олімпійські ігри 1992 року стали для них сильним полюсом тяжіння, і згодом місцева адміністрація не пошкодувала коштів, щоб запропонувати їм різноманітні культурні і мистецькі шоу (рік Гауді, рік дизайну, рік Далі), які регулярно проводилися і з часом лише збільшувалися. Завдяки масовому притоку туристів спостерігалось швидке зростання готельного сектору, який значною мірою інвестував центр міста.

Зіткнувшись із економічним спадом після закінчення Олімпіади, влада Барселони вважала за необхідне і далі працювати над її іміджем. Було запропоновано організувати Всесвітню виставку у місті, але заявка було відхилено. Саме в цей час було вирішено провести Форум культур як нову маркетингову стратегію, щоб позиціонувати місто в колективній європейській свідомості і яка в кінцевому підсумку призведе до підтвердження бренду Барселони [20].

Тенденція зростання частки приватного фінансування. Сучасні тенденції свідчать, що приватний сектор забезпечує все більшу частину витрат, які можуть бути відшкодовані шляхом продажу квитків, орендою приміщень, які займали організатори або відвідувачі. Фінансування приватним капіталом значної частини витрат на організацію та інфраструктуру може бути вдалим рішенням, але воно не позбавлене ризиків. Носії приватних коштів дуже чутливі до невизначеності політичного та економічного контексту. Їхня відмова може звести нанівець всю організацію заходу, як це було у випадку з Всесвітнім фестивалем афро-музики, який планувалося провести в Абіджані та на іншій території Кот-Д'Івуару в 1999 році.

Глобальний бюджет такого типу заходів може бути розбитий на два широкі сектори, які мають сильний вплив на державні фінанси:

- власне організація: операційні витрати та прибутки організації;
- встановлення та управління інфраструктурою та удосконаленими для заходу об'єктами.

Для прикладу, модель управління Форумом-2004 базується на моделі, розробленій для Олімпіади 1992 року в Барселоні. З цієї нагоди було створено громадську асоціацію «HOLSA» за участю держави (51%) та міської ради (49%). З нагоди Форуму також виникла громадська інституція «Barcelona Regional», в якій об'єдналося багато установ та громадських організацій з метою координації роботи різних агентів-учасників. Основними партнерами були: міська рада Барселони, Женералітат/Уряд Каталонії та Центральний уряд Іспанії. А також інші невеликі установи: «Transportes de Barcelona S.A.», «The Metropolitan Railway of Barcelona S.A.», «The Metropolitan Urban Planning Society for Rehabilitation and Management», «The Metropolitan Sanitation Company», «The Consortium Free Trade Zone Consortium», «The Port of Barcelona», різні іспанські аеропорти, «RENFE» (залізниці) тощо. Існувала велика кількість приватних забудовників, представлених рядом транснаціональних компаній, які влили 2/3 загального капіталу, інвестованого в реконструкцію Форумної зони. Виділимо такі компанії, як: «Endesa», «Randstad», «Indra», «Telefónica», «El Corte Inglés», «Iberia» та ін. Ці

компанії здебільшого інвестували території поза межами форуму, шляхом розвитку різноманітних об'єктів нерухомості, будівництва значного обсягу офісів, будинків тощо. Участь приватних сторін заохочувалася різноманітними податковими та прибутковими пільгами внаслідок змін у землекористуванні, спричинених приватними установами (промислове використання для житлових та офісних будівель).

Регіональні та згадані вище приватні компанії Барселони склали державно-приватну асоціацію з часткою участі 51% і 49% відповідно. Міська рада створила муніципальну (державну) компанію під назвою «Infrastructures del Levante» з метою управління та забезпечення інтересів державно-приватного партнерства. Ця компанія відповідала за управління, експлуатацію та ведення перемовин як щодо землі, так й інфраструктури в північно-східному секторі міста, координуючи роботу різних учасників, які виконували роботи на території Форуму. Також було створено Консорціум Форуму, який був публічною компанією, відповідальною за організацію та управління заходом і змістом Форуму. 260 млн євро – це загальний капітал, інвестований у Форум. 1,233 тис. євро надійшло з державного сектору та 2,027 млн євро з приватного сектору, встановлюючи співвідношення 2:3. З 1233 млн євро, інвестованих державним сектором, 1115 млн пішли на роботи у зоні самого Форуму: будівля Форуму, нові дороги, парки, сервісна інфраструктура тощо; і 118 млн євро спрямувалися на фінансування змісту Форуму. Усі ці гроші в рівних частках внесли міська рада Барселони, Женералітат Каталонії та уряд Іспанії. У свою чергу, 2027 млн євро, інвестованих приватним сектором, розподілялися у трьох напрямках: 685 млн євро на роботи в зоні Форуму, 201 млн євро на зміст і 1342 мдн євро на роботи за межами зони Форуму: садиби, готелі тощо [27].

Збалансоване фінансування організації події. Його досить легко визначити за допомогою строгого обліку. У багатьох випадках досягається баланс між витратами та доходами організації. Організація Чемпіонату світу з футболу у Франції в 1998 році перевищила закладений бюджет на 41,2 млн доларів і цей надлишок був переданий на розвиток місцевим клубам та аматорським товариствам. Організаційні бюджети подій зазвичай різні: 360 млн доларів для Франції-98, близько 1,6 млрд доларів для Олімпійських ігор у Барселоні). Деякі з них досить невеликі: мега-подія у Шеньяні 1999 року коштувала лише близько 24 млн доларів. Приклад Всесвітньої виставки в Ганновері показав, що завищення кількості відвідувачів (18 млн замість очікуваних 40 млн) може створити для організації дефіцит, який важко компенсувати (1 млрд доларів).

Інвестиційні витрати, які важко амортизувати. Крім Місяця подій «International Amities Event Month», організованого у Шеньяні 1999 року, Всесвітніх днів молоді 2002 року в Торонто, відхилені пропозиції, інвестиції в інфраструктуру та засоби, необхідні для організації інших заходів, становили основну частину витрат, які зазнав державний сектор. Загальний інвестиційний бюджет для інфраструктури та об'єктів для Франції'98 утричі перевищив бюджет організації заходу. Інфраструктура, необхідна для проведення Олімпійських ігор у Барселоні, склала 8 млрд доларів США (у п'ять разів перевищила бюджет організації), 9,7 млрд доларів для Всесвітньої виставки в Севільї в 1992 році та 246 млн доларів лише для реконструкції Олімпійського стадіону в Берліні. Інвестиції, необхідні для організації Олімпійських ігор 2008 року, оцінюються в 24 млрд доларів.

Інвестиційна та позикова спроможність міст також відіграє значну роль. Ці спроможності міст чи країн дуже відрізняються одна від іншої. Знаходячись на своєму рівні, такі різні міста, як Абіджан чи Севілья, мають труднощі з пошуком необхідних фінансових гарантій для організації своїх проєктів. Їх борг може бути дуже великим. Для прикладу, було профінансовано лише 18% витрат, пов'язаних з Олімпійськими іграми у Барселоні. Борг за цю подію становив 20% інвестиційної спроможності цього міста до 2007 року. Коли подія є ініціативою міста, її реалізація відбувається за кошти міської влади, зокрема Торонто зуміло розширити свої фінансові можливості. Це дає можливість розподілити ризики, витрати та можливі прибутки. Фінансування, яке стосується кількох рівнів державних органів, є рішенням, яке зараз використовується багатьма країнами для інвестицій в інфраструктуру.

Основні експлуатаційні витрати, пов'язані з повторним використанням об'єктів. Після завершення мега-події одним із великих викликів для міст є управління об'єктами, побудованими для цієї події. Фінансові результати досліджуваних подій встановлюються наприкінці події та не враховують довгострокових управлінських витрат. Часто здається, що ці об'єкти, розміри яких залежать від події, не призначені для повсякденного використання населенням міста у довгостроковій перспективі. І в багатьох випадках недостатнє використання об'єктів є великим фінансовим тягарем для державних фінансів міст, регіонів і країн, навіть якщо цей тягар не можна покласти на саму подію. Севілья має труднощі з повторним використанням споруд, побудованих для Чемпіонату світу з легкої атлетики 1999 року. Олімпійський стадіон (місткість 60 000) ще не знайшов остаточного використання. Існування об'єкта є одним із головних активів міста в його заявках на проведення Олімпійських ігор. Але тим часом жоден із двох футбольних клубів у місті туди не переїхав, і його використовують дуже рідко.

Подібним чином Олімпійський комплекс, побудований у Сеулі для Олімпійських ігор 1988 року (спорткомплекс «Jamsil»), використовується недостатньо: стадіон арендувався в середньому лише 75 днів у рік між 1995 та 1997 роками, спортивний зал – 172, а бейсбольний парк – 139. Досі невідомо, коли інший новий

універсальний стадіон, побудований у Сеулі для Чемпіонату світу з футболу 2002 року, почне приносити прибуток. Його ситуація змінилася лише у 2020 році.

Можна також згадати про вигідні фінансові умови, запропоновані керівництву «Stade de France», якому держава гарантувала мінімальний дохід. Фінансова чи соціальна потреба в оптимальному використанні об'єктів, побудованих для проведення великих заходів, спонукає їх керівників шукати різноманітні варіанти використання. Місто Ріо де Жанейро зіткнулося з цією проблемою. Щоб Самбодром не використовувався лише кілька днів у рік, під трибунами збудували класи та концертні зали. А щоб вони були справді корисними та належали жителям міста, заклад збудували у бідному районі. Але таке розташування в занедбаній частині міста не створює об'єкту гарного іміджу в очах іноземних туристів.

Залучення людей. Організація великого заходу використовує набагато більше методів та ноу-хау, ніж це потрібно для повсякденного управління містом. Вона потребує безпрецедентних форм співпраці між органами державної влади та між органами державної влади і приватним сектором, які можуть навіть змінити спосіб управління містом. Щодо установ ця співпраця передбачає еволюцію в управлінні людськими ресурсами, що дозволяє працівникам краще реалізувати свій потенціал ініціативи, самостійності та ентузіазму, необхідних для проєкту.

Підготовка та проведення події мають значний енергетичний вплив на містян. Цими прямими та непрямими впливами як на окремих осіб, так і на установи жодним чином не можна нехтувати ап'орі, але їх важко оцінити ззовні, оскільки міста, про які ми згадували, були досить стриманими щодо цього питання. Проте наявні дані свідчать, що події призводять до кардинальних змін у цій сфері, які можуть дуже швидко зникнути.

Вплив на способи управління містом. Необхідність зосередити всю доступну робочу силу за дуже короткий час в одному місці ставить під сумнів звичайні способи роботи. Вона відразу привносить певний дискомфорт в життя міста. Тимчасові ідеї, придумані для події, можуть часто стати інституційними після неї. Як приклад, ефективність управління транспортом під час Олімпійських ігор у Сіднеї 2000 року виявила потребу в тому, щоб у місті було створено постійний єдиний транспортний орган, який охоплював усі види транспорту (автомобільний, автобусний, залізничний, поромний транспорт, сполучення з аеропортом тощо) і ніс відповідальність за прийняття рішень, контроль і спілкування з громадськістю. У Барселоні Олімпійські ігри також допомогли виявити корисність стратегічного підходу до розвитку в межах не лише самого міста, а й столичного масштабу. Це призвело до партнерства між основними постатями, які приймали рішення в рамках «Асоціації стратегічного плану на 1999-2005 рр.».

В Іль-де-Франс, однак, неформальна співпраця, запроваджена під час підготовки до Чемпіонату світу з футболу 1998 року між урядом, регіоном, містами Париж і Сен-Дені та низкою громадських діячів у плануванні міст, була не продовжена після події. Компартменталізацію та вертикальні способи функціонування було повернуто на місце. У Шеньяні, навпаки, відносини між центральним урядом і містом були полегшені завдяки спільному виконанню завдання з організації Місяця подій міжнародного спілкування. Таким чином було підвищено ефективність роботи державних служб. У місті вважають, що вирішальний етап у взаєморозумінні між місцевою владою та приватним сектором пройдено: переваги для приватних компаній співпраці з містом розглядаються як запорука їх участі в інших проєктах у майбутньому. У Севільї рішучість підтвердити імідж міста як приймаючої сторони для світових культурних подій призвела до створення змішаної компанії – Бюро сприяння спорту, що фінансується однаковою мірою державним і приватним секторами (іспанськими туристичними компаніями).

За винятком кількох випадків явного провалу організації події, проведення міжнародного заходу дозволяє залучити широку підтримку населення в місті та дає людям змогу відкинути скептицизм і навіть ворожість, які могли перешкоджати поданій заявці. Культурні події, зокрема великі національні свята зміцнюють країну. Коли поєднується вдала організація та перемоги учасників змагань з приймаючої країни, ефект максимальний. Так сталося в Парижі в 1998 році: високі результати, а потім перемога французької команди стали причиною великої популярності події, яка об'єднала французів. У 1998 році громадянська позиція населення різко підвищилася, що сприяло економічному піднесенню всієї країни. У Лісабоні в 1998 році також задоволення від успішного заходу сколихнуло національну гордість, що зміцнило впевненість португальців у їхніх організаційних можливостях. Зокрема Порту стало культурною столицею Європи 2001 року (разом з Роттердамом) і Португалію було вибрано для проведення Євро-2004. Відкриття міста для світу та відчуття своєї приналежності до міжнародної спільноти також є сьогодні одними з дуже актуальних питань.

Висновки. Без сумніву, мега-події – це набагато більше, ніж наслідок ефективної та успішної державно-приватної угоди. Вони є кінцевим результатом тривалого процесу змін, який розпочався у 1990-ті роки і який був передбачуваний і осмислений у стратегічних планах розвитку європейських міст ХХІ ст. Усі плани/проєкти являють собою певну необхідну узгодженість інтересів багатьох суб'єктів, які втрутилися в життя міст, пропонуючи адекватні та дуже важливі інституційні структури, які забезпечували велику гнучкість і динамізм діяльності в містах.

Наприкінці ХХ – на початку ХХІ ст. у містах проводилися різні види втручань у міське життя. Від міської акупунктури 1980-х років, яка була першою формою державно-приватного партнерства з метою відновлення невеликих занедбаних територій, до значного втручання, прикладами якого є європейські Форуми, Олімпійські ігри та ін. Усі вони мали чітку мету: утвердити місто як важливу дійову особу в міжнародному житті глобальних міст, де воно, безсумнівно, має відігравати активну роль, щоб отримати всі переваги, які це приносить. Такий спосіб втручання в життя міста став затребуваною моделлю для багатьох міст і це ще раз підтверджує його успіх. Щоб ця модель працювала, потрібно враховувати багато місцевих особливостей.

Ключовою частиною цієї моделі розвитку є створення всіма учасниками спільного бачення культурного розвитку міста. Це бачення підкріплене та відповідно узгоджене політико-адміністративною структурою, яка дозволяє внести необхідні зміни у розвиток міста для досягнення мети. Дуже важливо усвідомити, що «місто відмовляється від пасивної форми існування та приймає активну форму, набуваючи нової ідентичності – ідентичності компанії – і починає конкурувати на урбаністичному ринку», – писав Карлос Вайнер [29], що обов'язково пов'язано з великими обсягами капіталу, які інвестовані у міста для реалізації різних планів.

Швидкість і ефективність, з якою масштабні події планувалися та здійснювалися їх будівництво, значною мірою були зумовлені великим капіталом [5]. Механізми його використання виникали упродовж усього процесу реалізації проєктів: зміна виробничої структури міста, аутсорсинг його функцій, ефективний міський маркетинговий план тощо. Також важливо підкреслити соціальні наслідки, до яких призводили ці плани, пов'язані з великими спекуляціями з нерухомістю, вигнанням населення, соціальною сегрегацією і, як припускає Пітер Холл, урбанізмом і міським й регіональним плануванням, а також з дотичними до них сферами. Важливу роль відіграло найбідніше міське населення, адже під час реалізації проєктів нерівність посилювалася, а «просторова фрагментація» ставала новим явищем соціального відчуження: зростала економічна та соціальна нерівність, поширюваний новий «публічний» простір ставав уже й не таким публічним, відбувалася приватизація та стандартизація міста.

«Стратегічне планування має незаперечну силу переконання, але не включає в себе фрагментацію та нерівність, що посилюються процесом глобалізації. ...Обмежувальна у визначенні пріоритетів, ця форма планування встановлює принципово демобілізуючий процес народних сил і здійснення громадянства, конституюючи себе як практику, яка заперечує місто як простір політичної та соціальної конструкції, зводячи його до місця інвестицій», – писав М. Сантос [22]. Думка М. Сантоса дуже доречна: «Необхідно переконатися, що пошук успішних міських проєктів не обмежується досягненням соціального консенсусу, аналізом різних пропозицій та персоналій, майже завжди замовчуваних або повністю ізольованих від остаточного рішення» [22].

Культурні мега-події, залучаючи велику кількість відвідувачів, значно впливають на економіку приймаючого міста, регіону та країни в цілому. Цей вплив обумовлений необхідністю будівництва нових закладів або реконструкцією старих, створенням необхідної транспортної та соціальної інфраструктури, що передбачає значні витрати та зміну міського середовища. Мега-події за останні 30 років стали складними та кардинальними заходами, які плануються та регулюються таким чином, щоб мати позитивний вплив на міста, регіони та жителів.

Джерела.

1. Олімпіада-1992 на зламі епох: молоді держави та нейтральні сербські спортсмени. URL: <http://surl.li/mjfqhx>.
2. Явсен Х., Евдокимова О. Павільони Expo-2000 в Ганновері гниют і ржавеют. URL: <http://surl.li/nnpssx>.
3. Andalusia – Expo Sevilla 1992. URL: https://en.worldfairs.info/expopavillondetails.php?expo_id=19&pavillon_id=302
4. Assael D. Forum 2004, ultimo producto del proyecto Barcelona: Paper final, Planificación Estratégica de Ciudades. Julio 2004. P. 4.
5. Borja J. Planeamiento Estratégico y Proyectos Urbanos: Nuevos Territorios y Nuevas Economías. En: Seminario Internacional Planeamiento y Gestión Urbana. Estrategias en América Latina. Santiago UNCRD, 1996.
6. Bureau International des Expositions. URL: <https://www.bie-paris.org/site/en/1998-lisbon>.
7. Bureau International des Expositions. URL: <https://www.bie-paris.org/site/en/1992-seville>.
8. Clusa J., Marmolejo C. Next Barcelona post-Olympic urban challenge: The Forum Universal of Cultures 2004. URL: <http://www.planum.net/planum-magazine/themes-online/barcelona-s-next-post-olympic-urban-challenge-the-universal-forum-of-cultures-2004-abstract>
9. Edificio Fórum de Barcelona. URL: <https://www.cideu.org/wp-content/uploads/2019/12/forumbarcelonaspdf>.
10. Environmentally Friendly Cities Proceedings of Plea 98: Passive and Low Energy Architecture, 1998 / Ed. by E. Maldonado and S. Yannas Lisbon, Portugal, June 1998. New York, 1998. 71 p.
11. Fernández-Galiano L. Barcelona's Two Souls. URL: <https://arquitecturaviva.com/articles/1995-almas-de-barcelona>.
12. Forum de las Culturas Barcelona. URL: <https://es.wikiarquitectura.com/edificio/forum-de-las-culturas-barcelona/>.
13. Forum of Barcelona 2004. Stock Photos & High-Res Pictures. URL: <https://www.gettyimages.com/photos/forum-of-barcelona-2004>
14. A Greener Games? Tokyo's Environmental Impact. URL: <https://www.voanews.com/a/east-asia-pacific-greener-games-tokyos-environmental-impact/6208269.html>.
15. History of Barcelona El Prat Airport. URL: <https://www.aparcandgo.com/en/p/history-airport-barcelona>.
16. L'impact des grands événements sur le développement des métropoles: rapport de la commission / Ed.: C. Piquemal. Barcelona: World Association of the Major Metropolises, Metropolis, 2002. 166 p.
17. Linguee: [presentamos a periodistas]. URL: <https://www.linguee.co/espanol-ingles/traduccion/presentamos+a+periodistas.html>.
18. [Metropolitano de Lisboa]: História do Metro. URL: <https://www.metrolisboa.pt/institucional/conhecer/historia-do-metro/>.
19. Olympic charter: in force as from 17 July 2020 / International Olympic Committee. URL: <https://stillmed.olympic.org/media/Document%20Library/OlympicOrg/General/EN-Olympic-Charter.pdf>.
20. Pedraforça H. Barcelona marca registrada y banderín del ciudadanía. In: Unió Temporal d'Escribes (Eds) Barcelona. Marca registrada. Un model per desarmar, Chapter 6. Barcelona: Virus, 2004. URL: <http://www.investigaccio.org/barcelona2004>.
21. Popa S. C. Earth Games: The 1994 Lillehammer Winter Olympic Games, or the Failure of the Ecological Project. PhD thesis The Open University, 2019. DOI: <https://doi.org/10.21954/ou.ro.0000ee89>.

22. Santos M. A natureza do espaço. Técnica e tempo. Razão e emoção. (São Paulo), 1999.
 23. Talib H. The Forum 2004 complex urban development project Barcelona. URL: <https://husamtalib.com/the-forum-2004-complex-urban-development-project-barcelona/>
 24. Tokio 2020 Olympics: from cardboard beds to recycled medals, how the Games are going green. URL: <https://www.weforum.org/agenda/2020/01/tokyo-2020-olympic-games-sustainable/>.
 25. 2022 Olympic Games and ecology. What solutions will Beijing surprise us with? URL: <https://rubryka.com/en/article/olympic-games-2022-and-ecology/>
 26. Universal Forum of Cultures. URL: <https://architectuul.com/architecture/universal-forum-of-cultures>.
 27. Universal Forum of Cultures, Barcelona 2004. URL: <https://calliope-interpreters.org/case-studies/universal-forum-cultures-barcelona-2004/>
 28. Urban planning of Barcelona. URL: https://en.wikipedia.org/wiki/Urban_planning_of_Barcelona
 29. Vainer C. Pátria, empresa e mercadoria: notas sobre a estratégia discursiva do planejamento estratégico urbano. In: O. Arantes, O., C. Vainer, E. Maricato (eds.). A cidade do pensamento único: desmanchando consensos Petrópolis: Vozes. La vanguardia. 2004. Pp. 105-120. URL: <https://www.lovethework.com/work-awards/campaigns/la-vanguardia-newspaper-290940>.
 30. Vieillard-Baron H. La Plaine Saint-Denis: un ancien territoire industriel au centre des contradictions métropolitaines. URL: https://www.persee.fr/doc/bagf_0004-5322_2011_num_88_2_8214.
 31. La Vila Olímpica. URL: <https://www.barcelona.cat/es/coneixbcn/pics/la-vila-olimpica-99400387334>.
- Wang W., Liu Zh., Bu T., Jiao F. Sustainable land use and green ecology: A case from the Beijing 2022 Winter Olympics venue legacy. *Frontiers in Environmental Science*. 2023. Sec. Land Use Dynamics. Vol. 10, 2022. URL: <https://www.frontiersin.org/articles/10.3389/fenvs.2022.944764/full>.

ProtsenkoAndrii

Candidate of Pedagogical Sciences, Associate Professor

ORCID: 0000-0002-9092-7015

Bogdan Khmelnytsky Melitopol State Pedagogical University

TsybulskaViktoriia

Candidate of Sciences in Physical Education and Sports, Associate Professor

ORCID: 0000-0002-5781-3358

Bogdan Khmelnytsky Melitopol State Pedagogical University

Nepsha Oleksandr

ORCID: 0000-0003-3929-9946

Bogdan Khmelnytsky Melitopol State Pedagogical University

Sukhanova Hanna

ORCID: 0000-0002-0913-8407

Bogdan Khmelnytsky Melitopol State Pedagogical University

Protsenko Hanna

ORCID: 0009-0002-7489-6674

Bogdan Khmelnytsky Melitopol State Pedagogical University

1.6. Adaptive physical culture in special medical groups of pupils of secondary schools

The article analyses the use of adaptive physical education in physical education classes in general education institutions. Various methods are used for pupils of special medical groups, which take into account the specifics of the disease, the regime and effectiveness of adaptive physical education classes. Key words: adaptive physical culture, pupils, physical education teacher, special medical group, health protection.

Relevance. In recent years, the volume of study load of general education school students has increased so much that the resulting inactivity, limitation of muscle efforts cause diseases of various body systems [1, p. 5].

In addition, the following have a negative impact:

- intensification of the educational process, which provokes an overload of the nervous system, emotional stress and nervous exhaustion in children;
- overestimation of the daily and total weekly study load, which leads to a decrease in the duration of sleep, walks in the fresh air, lack of time for the diverse development of children outside the school;
- early start of schooling for children who have not reached «school maturity», which leads to difficulties in adapting to school life, increased incidence of illness, increased risk of myopia, postural disorders and many other negative consequences for their further development;
- inconsistency of teaching programmes and technologies with the functional and age characteristics of students;
- uncontrolled introduction of innovations;
- non-compliance with basic physiological and hygienic requirements for the organisation of the educational process;
- reduction of the required amount of daily physical activity; low efficiency of the existing physical education system.

As a result, our society receives a younger generation not only with a lack of sufficient health potential, but also with a burden of many diseases. During school, the number of children with musculoskeletal disorders increases by 3 times, nervous system disorders by 2 times, allergic diseases by 3 times, and myopia by 5 times. By the time they graduate from school, every fourth graduate has a cardiovascular disease, and every third has a postural disorder. By the time they graduate, only 10% of school leavers can be considered healthy, 50% have health conditions, and 40% have chronic pathology. School-related terms such as «school stress», «didactogenicity» and «school phobia» have taken a strong place in the documents of the World Health Organization and in the specialised literature.

Review of sources. Domestic scientists and practitioners have developed a rich educational and methodological material on conducting classes with students classified as special medical groups for health reasons. They note that the main tasks of physical education of pupils in special medical groups are to improve health, promote harmonious physical development and harden the body [2, 3, 4, 8, 9].

Purpose: to conduct a theoretical analysis of the value of using adaptive physical culture in physical education classes of pupils of special medical group.

Main material. Society and the state put forward a social order for a healthy personality to the education system. Health-preserving activity in educational institutions is a systemic complex work on preservation and strengthening of pupils' health. Health promotion in education is a socio-economic, psychological, pedagogical, physiological and hygienic problem. The educational process requires comprehensive health improvement programmes, individualisation of the educational process based on advanced pedagogical technologies.

The basic model of systemic comprehensive work on health promotion in educational institutions consists of the following blocks:

1. Creation of a hygienic living environment, intra-school environment, which is determined by the improvement and sanitary condition of educational institutions, staffing of medical, pedagogical and additional personnel to solve problems of health preservation and promotion.

2. Rational organisation of the educational process. Compliance with physiological and hygienic requirements to the learning environment. Use of teaching methods and techniques that are adequate to the age and characteristics of students.

3. Organisation of the motor regime and physical culture and recreational work.

4. Organisation of work on the formation of the value of health and a healthy lifestyle.

5. Analysing the state of medical care and health of schoolchildren.

Excessive study loads, the introduction of innovative technologies, accompanied by the intensification of all forms of education and upbringing, often without observing proper hygiene requirements, irrational rest, constant and growing stressful situations have a negative impact not only on mental health itself, but also on the social adaptation associated with it.

Due to the limited physical activity and increased academic workload, physical education for schoolchildren plays a special role. Physical activity is a prerequisite for maintaining a normal functional state of a person. Physical education is the only subject in the school curriculum that is directly related to students' health. However, this does not mean that children with poor health should be exempted from physical education. They need physical exercises no less and even more than their healthy peers. Therefore, in organising systematic school work to preserve and promote health, the priority method is to use a variety of means and forms of physical education with optimal physical activity that meets scientifically based hygienic standards for the average daily physical activity of schoolchildren, depending on gender and age. Often, physical education teachers do not always know what is the basis for the medical division of children into groups, and, as a result, students assigned to a special medical group are forced to sit on a bench in the gym during class. At the same time, a teacher in general physical education classes is called upon to teach all children movement techniques, select training methods and physical activities that necessarily meet both age and individual capabilities and the peculiarities of their health.

One of the areas of health promotion pedagogical technologies is adaptive physical education, which studies aspects of physical education for children and adolescents who, due to illnesses, cannot fully use all the possibilities of the conventional physical education system. Adaptive physical education is based on a set of medical, psychological and pedagogical guidelines that define a set of methods, techniques, methods of teaching physical education, educational tools aimed at restoring health and adaptation (adjustment) of children with poor health to the conditions of modern life.

The health promotion complex consists of several types of activities:

- systematisation of the structure of health, peculiarities of physical development of a healthy organism and one that has suffered a disease;

- application of means, methods and forms of physical education for children with poor health;

- application of methods for researching physical development, physical fitness and functional characteristics of children with impaired health;

- recruitment and selection criteria for children with impaired health to special medical groups in physical education classes;

- organisation of training sessions in special medical groups;

- application of physical exercise complexes for children with various diseases [6].

Children who have suffered from any illness or are frequently and prolongedly ill, especially need physical activity adapted to the functional state of the body.

Such children, who medically belong to special medical groups, should not be involved in physical education programmes designed for healthy children. For students of special medical groups, various methods are used that take

into account the specifics of the disease, the mode and effectiveness of adaptive physical education classes.

The main tasks should be: health promotion, elimination or sustainable compensation of disorders caused by the disease, improvement of physical and motor development, mastering vital motor skills, abilities and qualities, gradual adaptation of the body to physical activity, expanding the range of functional capabilities of the body, learning how to self-control during exercise, mastering a rational work and rest regime, and, finally, fostering a conscious and active attitude to the value of health, as well as the development of a healthy lifestyle.

In accordance with the regulation approved by the joint order of the Ministry of Health of Ukraine and the Ministry of Education and Science of Ukraine of 20.07.2009 No. 518/674 «On medical and pedagogical control over physical education of pupils in general education institutions», medical examinations of pupils are carried out at the beginning of each school year. The first determination of the group for physical education classes takes place during an in-depth examination of the child before entering the educational institution. Based on the results of the in-depth medical examination, school doctors compile lists of medical groups, which are then coordinated with doctors of the relevant specialities (rheumatologist, orthopedist, surgeon, ophthalmologist, physical therapy, etc.) [3]. Thus, the main criterion for enrolling a student in special medical groups is to determine the diagnosis with due regard for the degree of impairment of the body's function. Based on a medical examination, children are divided into three medical groups: main, preparatory and special medical groups.

Medical and pedagogical control is a system of medical and pedagogical observations that ensure the effective use of means and methods of physical education, health promotion and improvement of physical development.

The content of medical and pedagogical control: medical examination; medical and pedagogical observations directly in the course of classes; sanitary and educational work among students and their parents; organization of rehabilitation activities.

T. V. Palahniuk notes that «the medical part of control determines the choice of physical education means and sports taking into account individual disorders, determines the volume of classes, special measures to be taken before and after training, conducts a medical examination, identifies contraindications, assesses the degree of influence of the process of physical education on the child's body» [8, p. 78].

Psychological and pedagogical control involves controlling the ratio of the dynamics of influences (teacher, family, close environment, public opinion, universal values) on a child. The attitude of schoolchildren to physical education is one of the most pressing socio-ideological problems. It needs to be addressed from two perspectives: as personally significant and as socially necessary. An alarming finding is the serious underestimation by schoolchildren of the importance of physical education, which affects such value and motivational attitudes as spiritual enrichment and the development of cognitive abilities. To a certain extent, this is due to a decrease in the educational potential of educational and training sessions, and a shift in focus to normative indicators of motor activity. A special role of the educational and training process is to instill in students the need for physical culture and a healthy lifestyle.

In the educational and training process, it is necessary to form in students a state characterized by the desire to engage in physical exercises in order to develop physical and moral and volitional abilities. From a weakly motivated person one cannot expect a great return in any activity [5].

The path to general cultural development, and thus to health, begins with the acquisition of knowledge. The main direction in this aspect is to present vital knowledge to students, create problematic educational situations, and organize activities for them. It should be emphasized that the development of motivation should be based on activities that are meaningful to a person.

It is what is especially important for a person that ultimately serves as the motives and goals of his or her activity and determines the true core of the personality. Forming the need for knowledge of a set of physical exercises in students who have a negative attitude to physical activity is an important task of a physical education teacher at school.

Lessons with children of a special medical group have a special feature: the lesson consists of four parts instead of three.

1. Introductory part (3-4 minutes) – counting pulse rate, breathing exercises. It is carried out under the guidance of a medical professional. The teacher instills self-control skills in students.

2. The preparatory part (10-15 minutes) starts with general developmental exercises, which are performed first at slow and then at medium pace. Each exercise is repeated 4-5 times, and then 6-8 times. One of the first preparatory exercises is stretching, which facilitates the performance of subsequent physical activities, improving the adaptation of the cardiovascular system to the conditions of muscle activity. In this part of the class, special attention should be paid to breathing, special breathing exercises that help reduce the degree of functional stress experienced by the body.

3. The main part of the lesson lasts 15-18 minutes and is allocated for education and training. It is used to master the main educational tasks.

The physiological curve of the lesson should have the greatest rise in the second half of the main part. It is very important at this time to avoid fatigue due to monotonous and repetitive exercises. To this end, it is advisable to change the rhythm of training, to use motor switching in the form of short-term (8-15 seconds) intense movements performed by untired muscles. It is important to select physical exercise complexes (taking into account the specifics of the

disease) that have different effects on the body. For example, high jumping develops speed and strength, flexibility, specific coordination of movements, but not endurance. Endurance is developed in long-distance running, etc.

4. The final part (5 minutes) includes relaxation and breathing exercises. The main task of the final part is relaxation and proper breathing.

Students should be able to measure the pulse rate at the teacher's signal, which they determine within a 10-second time interval. This counting is carried out 4 times in each class: before the class, in the middle of it – after the most exhausting exercise of the main part, immediately (in the first 10 seconds) after the class and after a 5 minute recovery period [2, 3, 4, 7, 9].

The practical sections of the physical education program for students of the preparatory and special medical groups differ significantly. Of particular importance in this regard are the requirements for a weekly movement regimen.

Forms and means of organizing classes in a special medical group:

1. Lesson form of classes in special medical groups on the basis of an individualized approach.
2. Integration (inclusion) of children who are often and long-term ill into the environment of healthy children at physical education lessons.
3. Additional physical education classes in the afternoon for children with chronic diseases. Therapeutic physical education is conducted only by a medical professional.

Medical and pedagogical control was carried out according to the main indicators: physical development, general somatic and psychoneurological status, state of functional systems of the body, degree of body resistance. The studies showed that for every disease, no matter how deeply it damaged the most important functional systems of the body, it is possible to find specific means and methods of adaptive physical culture that can improve the condition of the damaged organism. Health-preserving technologies involve strict control and evaluation of each tactical step, its compliance with the chosen strategy and individual capabilities of the child's body.

A child goes through a number of stages in his or her development, each of which corresponds to a certain level of maturity of the body's physiological functions, which must be taken into account when choosing pedagogical methods. Therefore, the level of psychophysiological, functional maturity of the organism and adaptation to exogenous environmental factors can be the main criterion that determines the child's ability to adapt to living conditions.

Conclusions. Health-saving technologies used in special medical groups are a complex of different means, methods, organizational forms of classes.

The health-improving value of adaptive physical education for children with health disorders, who are engaged in special medical groups, increases with properly selected health-saving technologies:

- health assessment;
- studying the characteristics of the organism that has suffered the disease;
- modern approaches to staffing special medical groups;
- systematic physical exercises;
- rational hygienically sound regimen;
- various methods of rehabilitation and adaptation of sick children after various diseases;
- methods of studying the physical development and functional characteristics of children with poor health.

An individual approach to creating a set of physical exercises, methods and forms of organizing classes based on the functional needs of the body makes the process of physical education of students more effective.

Sources.

1. Безверхня Г. В., Цибульська В. В., Гончар Г. І. Мотивація до занять фізичною культурою і спортом школярів та студентів: монографія. Умань: ВПЦ «Візаві», 2016. 223 с.
2. Боднар І. Р. Теорія, методика та організація фізичного виховання учнів у спеціальній медичній групі : навч. посіб. Л.: ЛДУФК, 2013. 170 с.
3. Гауряк О. Д., Доцюк Л. Г. Методика проведення фізичної культури в спеціальних медичних групах: навч.-метод. посібник. Чернівці: Чернівецький нац. ун-т, 2021. 156 с.
4. Магльований А. В., Дуліба О. Б., Стрельбицький Л. В. Методика занять з фізичного виховання в спеціальних медичних групах. Львів, 2003. 26 с.
5. Непша О. В., Суханова Г. П., Ушаков В. С. Формування навичок здорового способу життя учнів молодших класів засобами фізичної культури. *Актуальні проблеми молоді в сучасних соціально-економічних умовах: Матеріали Міжнародної науково-практичної конференції, 23 березня 2018 року*. Житомир: ПП «ДжіВіЕс», 2018. С. 90-92.
6. Носко М. О., Браташ С. В. Педагогічні основи застосування здоров'язбережувальних технологій в навчальному процесі на уроках фізичної культури у загальноосвітніх школах. *Фізичне виховання, спорт і культура здоров'я у сучасному суспільстві*: зб. наук. пр. Луцьк: Східноєвроп. нац. ун-т ім. Лесі Українки, 2013. № 1(21). С. 224.
7. Особливості фізичного виховання у спеціальних медичних групах : метод. рекомендації / Я. М. Яців та ін. Івано-Франківськ: Місто-НВ, 2012. 47 с.
8. Палагнюк Т. В. Медико-педагогічний контроль за студентами з відхиленнями у стані здоров'я Збірник тез Всеукраїнської Інтернет-конференції «Актуальні проблеми університетської та професійної післядипломної освіти в кризових умовах» / НАПН України; Ун-т менедж. освіти. К., 2015. С. 78-79.
9. Язловецький В. С. Фізичне виховання учнів з відхиленнями в стані здоров'я: навч. посібник. Кіровоград: РВВ КДПУ ім. В. Винниченка, 2004. 352 с.

Івахненко Вячеслав Олександрович

ORCID: 0000-0001-6460-6907

*Красноградський педагогічний фаховий коледж Комунального закладу
«Харківська гуманітарно-педагогічна» Харківської обласної ради*

1.7. Впровадження національно-патріотичного виховання на уроках фізичної культури у закладах загальної середньої освіти

У статті проаналізовано актуальні шляхи впровадження національно-патріотичного виховання на уроках фізичної культури в закладах загальної середньої освіти. Охарактеризовано основні принципи формування здорового способу життя здобувачів освіти, впровадження засад національно-патріотичного виховання в освітній процес закладів освіти. Розглянуто особливості впровадження варіативних модулів, що передбачають фізичне оздоровлення та духовне виховання учнів закладів освіти на загальнооздоровчому та культурному підґрунті. Ключові слова: фізична культура, національно-патріотичне виховання, освітній процес, заклад загальної середньої освіти, навчальна програма з фізичної культури.

Актуальність. Одним із завдань національно-патріотичного виховання на сьогоднішній день є забезпечення створення умов фізичного розвитку молодих громадян. Діяльність органів державної влади та місцевого самоврядування у цій сфері передбачає сприяння спортивній і фізичній підготовці, спрямованій на утвердження здорового способу життя дітей та молоді з урахуванням принципів національно-патріотичного виховання [3].

Огляд джерел. Тому фізичне виховання молодого покоління набуває особливої актуальності та значущості. Розвиток та формування патріотизму, національних цінностей в учнівській молоді різного віку відображені в працях О. Гевко, І. Звереві, В. Ковалю, О. Литовченко, А. Москальові, П. Онищука, Я. Зорія, Л. Мазур та ін. Фізичне виховання як складову національно-патріотичного виховання розкрито у працях В. Іванова, Є. Ільїна, М. Ісакової, В. Клименко, А. Леоненко, О. Логвиненко, М. Манчури, С. Сінгаєвського, А. Тарасенко, Б. Шиян [6].

Виклад основного матеріалу. Фізична культура прямо чи опосередковано охоплює якості та орієнтації особистості, які дозволяють їй досягати гармонії знань і дій, почуттів і спілкування, фізичного і духовного. Досягнення особистістю такої гармонії забезпечує їй соціальну стійкість, активну життєву позицію. У процесі навчання і виховання учнів важливим є створення вчителем фізичної культури умов для якісного оволодіння ними знаннями та шляхами фізичного удосконалення як одного зі складових підготовки майбутнього захисника своєї країни [4, с. 147].

Вирішення цього завдання потребує організації в закладі освіти сучасної системи для розвитку і вдосконалення фізичної підготовки та самопідготовки учнів під час освітнього процесу і в позаурочний час.

Навчальна програма з фізичної культури для учнів ЗЗСО побудована за модульною системою і складається з двох інваріантних (обов'язкових) модулів: теоретико-методичні знання і загальна фізична підготовка та варіативні модулі, де представлений практично кожен вид спорту.

Реалізація Концепції національно-патріотичного виховання дітей та молоді відбувається на уроках з фізичної культури під час вивчення інваріантного модуля «Теоретико-методичні знання» у таких темах, як відродження Олімпійських ігор сучасності, основні цінності олімпізму, визначні спортивні досягнення олімпійців, Олімпійська Україна, Параолімпійський рух на сучасному етапі, олімпійська філософія та здоровий спосіб життя тощо.

Під час вивчення варіативних модулів учні ознайомлюються з історією виникнення та розвитку видів спорту, відомими українськими спортсменами та їх досягненнями на міжнародній арені, характеристикою видів спорту на сучасному етапі тощо. Інваріантний модуль «Загальна фізична підготовка» та розділи варіативних модулів «Спеціальна фізична підготовка» спрямовані на вдосконалення фізичної форми учнів, їх функціональної готовності.

Враховуючи методичні рекомендації щодо національно-патріотичного виховання у ЗЗСО бажано впроваджувати такі варіативні модулі як «Хортинг», «Професійно-прикладна фізична культура», «Танцювальний хортинг», «Гирьовий хортинг».

Модуль «Хортинг» передбачає фізичне оздоровлення та духовне виховання учнів старших класів ЗЗСО на загальнооздоровчому та культурному підґрунті, а також філософсько-виховних патріотичних традицій українського народу, складається з таких розділів: зміст навчального матеріалу та державні вимоги до рівня загальноосвітньої підготовки учнів.

Мета варіативного модуля «Хортинг» реалізується шляхом застосування комплексного підходу до вирішення навчальних, оздоровчих і виховних завдань, що включають у себе:

- формування знань щодо функціональної спрямованості фізичних вправ, їх ефективного використання для зміцнення здоров'я, проведення активного відпочинку та здорового способу життя;
- набуття елементарних навичок і знань з виду спорту хортинг, фізичної культури, гігієни, основ здоров'я та здорового способу життя;
- формування навичок самостійних занять фізичними вправами, розвитку фізичних якостей, корекції постави, профілактики травматизму та надання першої допомоги;
- вдосконалення функціональних можливостей організму, розвитку основних систем життєзабезпечення;
- виховання бережливого ставлення до свого здоров'я і здоров'я оточуючих як найвищої соціальної цінності особистості;
- виховання інтересу, потреби та звички до занять фізичними вправами;
- профілактика асоціальної поведінки учнів засобами хортингу та фізичної культури;
- формування адекватної самооцінки особистості, моральної самосвідомості, цілеспрямованості, впевненості у своїх силах, витримки;
- виховання індивідуальних морально-вольових і психологічних якостей особистості [5].

Модуль «Хортинг» проводить відповідно підготовлений учитель, який має фахову підготовку.

При навчанні оздоровчих засобів хортингу, необхідно на кожному уроці використовувати загальнорозвивальні вправи, легкі пробіжки, елементи спеціальної фізичної підготовки хортингу, такі як: багаторазові повторення оздоровчої базової техніки махів руками та ногами по повітрю у стійці та в русі, виконання навчальних форм хортингу – формальних комплексів, легкі додаткові елементи навантаження, такі як: вистрибування з присіду вгору, підйоми з присіду в стійку з махами ногами тощо, а також дотримуватися методики послідовності вивчення підготовчих і підвідних вправ.

Важливою умовою здійснення освітнього процесу з використанням модуля «Хортинг» є дотримання дидактичних принципів навчання: свідомості й активності; наочності; доступності й індивідуалізації; систематичності та послідовності; міцності та науковості у викладанні з особисто-орієнтовним підходом. Творче використання на уроках фізичної культури модуля «Хортинг» вимагає застосування наданих дидактичних принципів і адекватних методів навчання.

Під час вивчення елементів техніки хортингу учні не займаються в парах, а у них формуються певні рухові навички за допомогою оздоровчих формальних комплексів. Тому, у відповідності до фізичного розвитку юнаків і дівчат старшого шкільного віку, кожний елемент оздоровчого комплексу вивчають відповідно до стадій формування рухової навички. При цьому варто дотримуватися такої послідовності:

- ознайомлення з прийомом;
- вивчення прийому в спрощених умовах;
- удосконалення прийому в умовах, близьких до реальних;
- закріплення прийому в роботі [5].

Даний варіативний модуль містить поступове підвищення як фізичних навантажень, дозволених у даному віці, так і адаптованих під даний вік школярів набір спеціальних оздоровчих елементів хортингу, базової техніки та формальних комплексів, а також у підсумкові випробування додатково включені тести на підтягування у висі та стрибки в довжину з місця.

Для контролю якості засвоєння спеціальних вправ та елементів оздоровчої техніки хортингу після вивчення модуля в кожному навчальному році учні складають підсумкові нормативи. Під час виконання навчальних нормативів оцінюється виконання технічного елемента кожною дитиною окремо.

В межах рівня виставляється середній або вищий бал. Навчальні нормативи, що включені до змісту модуля, є орієнтовними, й оцінка за їх виконання не є домінуючою при здійсненні тематичного, семестрового чи річного оцінювання, вона допомагає врахувати динаміку особистих результатів кожного учня.

Варіативний модуль «Професійно-прикладна фізична підготовка» спрямовано на підтримку та розвиток основних професійно-прикладних фізичних та психологічних якостей, формування прикладних умінь та рухових навичок, підвищення функціональної стійкості організму учнів до умов обраної професійної діяльності.

Також у цей модуль включені теоретичні відомості з питань патріотичного виховання школярів у процесі професійно-прикладної фізичної підготовки.

Ідеологічною основою національної системи фізичного виховання є визначення фізичного виховання молоді в Україні невід'ємною частиною системи народної освіти, важливим компонентом гуманітарного виховання, формування патріотичних почуттів, фізичного та морального здоров'я, вдосконалення фізичної, професійно-прикладної та психологічної підготовки до активного життя і професійної діяльності. В зв'язку з тим, використання засобів фізичної культури і спорту для підготовки до сучасної висококваліфікованої праці вимагає певного профілювання фізичного виховання з урахуванням особливостей обраної професії.

Варіативний модуль «Професійно-прикладна фізична культура (ППФК)» для майбутнього фахівця складається з таких розділів: теоретичні відомості, професійно-прикладна фізична підготовка (ППФП),

виробнича гімнастика для формування психофізичних якостей, інструкторська виробнича та професійно-прикладна практика формування ППФП засобами різних видів спорту, орієнтовні навчальні нормативи та перелік обладнання.

В розділі «ППФП» визначені спеціально підібрані вправи щодо комплексного розвитку професійно-важливих психофізичних якостей, прикладних умінь і навичок. Розділ представлений засобами з різних видів спорту для удосконалення професійно-важливих фізичних якостей майбутнього фахівця. Наприкінці додано перелік обладнання для вивчення модуля ППФК [5].

Для проходження навчального матеріалу з виховання професійно-прикладної фізичної культури необхідно використовувати зміст програми окремим модулем, а також застосовувати фрагменти програмного матеріалу на кожному уроці для спрямування розвитку професійно важливих якостей та здібностей майбутніх працівників.

Народне хореографічне мистецтво є одним з найважливіших засобів гармонійного розвитку та виховання особистості. Разом із формуванням особистості виникає потреба у музично-ритмічних заняттях школярів. Танцювальний хортинг включає оздоровчі, загально фізичні, технічні, а також виховні аспекти українського народного хореографічного мистецтва.

Основна мета модуля – формування соматичного, соціального та психологічного здоров'я школярів, розвиток основних фізичних якостей, навчання техніки танцювальних рухових дій, підвищення рівня фізичної підготовленості учнів, опанування елементів народного танцю, як базовим модулем [5].

Вивчення модулю сприяє формуванню стійкого інтересу до предмета фізична культура в цілому та танцювальних рухів зокрема. Спеціальна фізична та прикладна підготовка спрямована на підвищення функціональних можливостей організму, розвиток спеціальних фізичних якостей необхідних для танцювальних кроків, краще та швидке засвоєння технічних танцювальних прийомів.

Технічна підготовка являє собою комплекс спеціальних прийомів, необхідних учневі для успішного виконання танцю або його елементу. Особлива увага приділяється індивідуальному та колективному танцю. Одним із найважливіших засобів інтегральної підготовки школяра є танцювальні вправи народної хореографії спортивного характеру.

При навчанні техніки танцювальних прийомів необхідно на кожному уроці використовувати вправи загальної та спеціальної фізичної підготовки, а також дотримуватися методики послідовності навчання технічних танцювальних прийомів народного танцю.

Гирьовий хортинг – один з небагатьох видів спорту, історична спадщина якого є складовою національної культури України. Упродовж багатьох віків вправи з гирями були незмінною та обов'язковою особливістю народних свят і розваг, ефективним засобом демонстрації та розвитку фізичних якостей та рухових навичок.

Найбільшого поширення вправи з гирями набули наприкінці XIX ст. Сучасна історія гирьового хортингу починається із зародженням національного виду спорту – «Хортингу» та становленням і розвитком його похідної «Гирьового хортингу» на початку другого десятиліття XXI сторіччя. Водночас гирьовий хортинг починає швидко поширюватися серед учнівської та студентської молоді.

Варіативний модуль «Гирьовий хортинг» є складовою навчальної програми з фізичної культури для учнів 10–11 класів ЗЗСО, який спрямований на ознайомлення учнівської молоді з особливостями гирьового хортингу, а також на підвищення їхніх фізичних якостей засобами фізичної культури, гирьового спринту, фіткросу, гирьового триатлону, кетлебелхолду (утримання гирі), гирьового жонглювання, прикладних та інших видів фізкультурної діяльності.

Одними із основних завдань модулю є:

- формування компетентності щодо ведення здорового та оздоровчого способу життя, самоконтролю за власним фізичним станом;
- розширення функціональних можливостей організму школярів та збагачення їхнього рухового досвіду засобами гирьового хортингу;
- виховання в учнів ціннісного позитивного ставлення до систематичних занять фізичною культурою і спортом, зокрема гирьовим хортингом [5].

Модуль «Гирьовий хортинг» спрямований на вироблення функціональної стійкості організму до умов навчальної діяльності та формування прикладних рухових умінь та навичок.

Варіативний модуль «Гирьовий хортинг» складається з таких розділів: зміст навчального матеріалу та очікувані результати навчально-пізнавальної діяльності учнів/учениць, орієнтовні навчальні нормативи та перелік обладнання, яке потрібне для вивчення модуля.

При проходженні навчального матеріалу з гирьового хортингу необхідно на кожному уроці використовувати вправи загальної та спеціальної фізичної підготовки спрямовані на розвиток фізичних якостей та рухових навичок. З метою профілактики травматизму на кожному уроці слід звертати увагу на техніку безпеки під час занять гирьовим хортингом. Після вивчення модуля у кожному навчальному році учні

складають випробування (навчальні нормативи) для контролю якості розвитку фізичних якостей та здібностей особистості.

Застосування на уроках рухливих та народних ігор, розваг, естафет, козацьких забав, спортивних ігор за спрощеними правилами сприяють вихованню патріотичних почуттів, моральних та фізичних якостей, формують свідомого громадянина України. Як приклад, у зміст і форми національно-патріотичного виховання на заняттях фізичної культури можна включити такі українські народні ігри, як «Високий дуб», «Чаклун», «Хлібчик» [6].

В позаурочний час особливої уваги заслуговують наступні заходи всеукраїнського рівня: гра «Котигорошко» для молодшої вікової групи, гра «Джура» для середньої вікової групи, дитячо-юнацька гра «Сокіл» (старша вікова група), Всеукраїнський фізкультурно-патріотичний фестиваль школярів України «Козацький гарт» [3].

Формування в учнів фізкультурних знань, культури рухів, пріоритету здоров'я, як найвищої людської цінності і на основі цього покращення загального фізичного стану організму відбувається через удосконалення форм, засобів та методів фізичного виховання, що використовуються у процесі формування особистої фізичної культури учнів. Це удосконалення, на думку С. Жеваги, повинно торкнутись виховання патріотизму через формування основ здорового способу життя, технології формування особистої фізичної культури учнів через всебічну фізкультурну освіту, що включає в себе оволодіння широким колом рухових умінь і навичок, методикою самостійних занять фізичними вправами, розвиток кондиційних та координаційних фізичних якостей [1, с. 46-47].

Основна мета та завдання виховання фізичних якостей школярів спрямовані на зміцнення здоров'я, вдосконалення тілобудови, гармонійний фізичний розвиток, сприяння вихованню правильної постави та тілесної краси, а також формування в школярів інтересу до занять фізичними вправами, позитивного ставлення до фізичної культури, формування ціннісних орієнтацій бути здоровим та фізично досконалим.

Висновки. Основними засобами виховання фізичних якостей є заняття фізичними вправами та різними видами спорту, що мають оздоровчий ефект, позитивно впливають на стан здоров'я та рівень фізичної підготовки, набувають для кожного учня особистісної цінності як складника образу «Я» в контексті виконання важливих соціальних та професійних функцій.

Виховання фізичних якостей школярів проходить у зв'язку з освітою, коли в процесі навчання особистість по-справжньому освічується на рівні формування знань, рухових умінь та навичок. Таким чином, фізичне виховання учнів у закладах загальної середньої освіти України є складовою частиною національно-патріотичного виховання, для реалізації якого необхідно створити умови постійного фізичного вдосконалення особистості засобами фізичної культури та спорту.

Перспективи вивчення цієї проблеми вбачаємо у вивченні механізмів самостійного виховання фізичних якостей школярів відповідно до майбутньої професії та розробки й реалізації індивідуальних програм професійно-прикладної фізичної підготовки в контексті національно-патріотичного виховання.

Джерела.

1. Жевага С. І. Роль фізкультурної освіти у патріотичному вихованні молоді / С. І. Жевага // Проблеми освіти 72. – С. 46-50.
2. Бех І. Програма патріотичного виховання дітей та учнівської молоді / І. Бех, Київ, Чорна. – Львів: Світ виховання, 2009. – 335с.
3. Максимюк С. П. Педагогіка: [навч. посіб.] / С. П. Максимюк. – Київ: Кондор, 2009. – 670 с.
4. Концепція національно-патріотичного виховання молоді [Електронний ресурс] – Режим доступу: <http://osvita.ua/legislation/other/5397/>. – Назва з екрану.
5. Навчальна програма з фізичної культури для загальноосвітніх навчальних закладів 10-11 класи затверджено наказом № 451 Міністерства освіти і науки України від 22.03.2022 р
6. Про затвердження Концепції національно-патріотичного виховання дітей і молоді, Заходів щодо реалізації Концепції національно-патріотичного виховання дітей і молоді та методичних рекомендацій щодо національно-патріотичного виховання у загальноосвітніх навчальних закладах [Електронний ресурс]. – Режим доступу: osvita.ua. – Заголовок з екрану.
7. Потанюк Л. М. Національне виховання як фактор цілісного формування особистості: національно патріотичний аспект / Л. М. Потанюк // Теоретико-методичні проблеми виховання дітей та учнівської молоді. – 2008. – № 1. – С. 83- 89.

Лисенко Ірина Анатоліївна

Кандидат наук з фізичного виховання і спорту, доцент

ORCID: 0000-0002-7010-3334

Національний університет фізичного виховання і спорту

1.8. Методика оцінки спортивного спонсорства

Вступ. З часів проведення Олімпійських ігор у Стародавній Греції спонсорська діяльність стала невід'ємною складовою спортивної сфери, що зберегла свою актуальність і до сьогодні. Наслідком розвитку інституту спонсорства у спорті є залучення значних позабюджетних коштів для всієї фізкультурно-спортивної галузі, що, своєю чергою, призводить до її подальшого процвітання.

Аналіз світової практики доводить, що у зарубіжних країнах спортивне спонсорство є досить великим бізнесом, отримавши набагато суттєвіший розвиток, ніж в Україні. Спонсорські послуги в міжнародній практиці найчастіше функціонують за допомогою спеціально створених для цих цілей у спеціальних організаційно-правових формах агенцій та установ, серед яких можна виділити:

- міжнародні агенції зі спортивного спонсорства (ISL Marketing AG – Швейцарія);
- повносервісні спортивні агенції (Birkholz + Jedlikki – Німеччина);
- установи, що координують спортивне спонсорство (Institute of Sports Sponsorship – Великобританія).

Враховуючи те, що сьогодні держава не може повністю взяти на себе зобов'язання щодо фінансування спортивної сфери саме спортивне спонсорство відіграє важливу роль у вирішенні цього питання, оскільки воно здатне залучити досить значні позабюджетні кошти як на підготовку та проведення фізкультурно-спортивних заходів, будівництво спортивних об'єктів (спортспоруд), розвиток окремих видів спорту, так і на розвиток фізкультурно-спортивної галузі загалом. Будучи одним з основних джерел, з яких забезпечується фінансова складова розвитку сучасного спортивного руху. Тому розгляд організаційних аспектів спонсорської підтримки підчас здійснення івент-менеджменту в Україні є актуальним та своєчасним дослідженням.

На сьогоднішній день на ринку спортивної індустрії практична відсутня інформація щодо методик оцінки спортивного спонсорства. При цьому організатори фізкультурно-спортивних заходів, агенції та рекламодавці застосовують різні підходи до аналізу коштовності та ефективності даного інструменту івент-менеджменту. Відсутність єдиного підходу до оцінки ефективності спортивних партнерств та вирішення йми завдань призводить до непрозорості спортивного спонсорства як виду рекламної діяльності і до проблеми у комунікації серед учасників ринку.

Для вирішення даної проблеми доцільно розробити загальні стандарти та практичні рекомендації щодо оцінки спортивного спонсорства спортивних івентів у волейболі задля підвищення ефективності застосування серед гравців ринку спортивного маркетингу.

Представлена методологія оцінки спонсорських можливостей у вітчизняному волейболі може слугувати в якості орієнтиру в оцінці спортивного спонсорства та носить рекомендаційний характер для всіх учасників ринку івент індустрії у спорті.

Дана розробка – це узагальнений список практик, що відображає ряд дослідницьких, рекламних та консалтингових компаній. Представлена методологія, підходи та принципи вимірювання спортивного спонсорства когун відрізнятися від їх застосуванні в інших видах спортивної діяльності.

Результати написання даної роботи можуть бути використані різними представниками ринку для вирішення широкого кола завдань.

Для рекламодавців: для первинної оцінки спортивного спонсорства та розуміння відповідності та вимог організаторів фізкультурно-спортивного заходу у волейболі, а також корегуванні оцінки спонсорства для виявлення його переваг.

Для івент агентств результати курсової роботи можуть слугувати засадами та орієнтиром в оцінці спортивного спонсорства. При цьому кожний з них має можливість більш глибокого опрацювання та застосування даної методології.

Для організаторів фізкультурно-спортивних заходів у волейболі – отримані результати дозволять самостійно оцінити рекламні можливості, що відповідають вимогам рекламодавців та агентств до формулюванню та аналізу можливостей у рамках спонсорських пакетів пропозицій.

Для ЗМІ – це рекомендації з оцінки специфічного спортивного рекламного інвентарю в межах спонсорських пакетів.

Коректна оцінка недійних можливостей може допомогти у проведенні перемовин з організаторами фізкультурно-спортивних заходів та розподілу рекламних можливостей у межах співробітництва з ними.

Мета розкрити сутність та технологічну модель організації спонсорської діяльності підчас здійснення івент-менеджменту в Україні й розкрити причини, які гальмують її ефективність.

Результати дослідження та їх обговорення. Аналіз доступної нам теоретичної бази з проблеми дослідження дозволяє констатувати, що серед сучасних фахівці з маркетингу не мають єдиної точки зору стосовно спонсорства. Одні вважають спонсорство лише частиною PR-кампанії, інші – навпаки визначають спонсорську діяльність як окремий, особливий засіб маркетингових комунікацій. Разом з цим, ці розбіжності в термінології не впливають на сутність цього інструменту маркетингових комунікацій для цільову спрямованість даної діяльності.

Саме слово «спонсор» (від англ. sponsor) означає поручитель, гарант. Під спонсоруванням в економіці розуміється піклування, підтримка певного виду діяльності в різних формах, серед яких переважає фінансова підтримка та забезпечення продукцією спонсора. Спонсорство може здійснюватися на безоплатній або оплатній формі, але на відміну від кредитування відшкодування спонсорських витрат часто носить непрямий характер.

Іншими словами, відбувається не пряме повернення коштів, а реалізація інших інтересів спонсора (іміджевих, емоційних, регіональних тощо), які, в кінцевому підсумку, служать збільшенню обсягу продажів і капіталізації компанії. У цьому сенсі слід відрізнити спонсорство від меценатства, оскільки меценатство означає надання фінансової, матеріальної або будь-якої іншої допомоги без жодних умов.

У всіх спонсорів (як і у всіх підприємців) є одна загальна риса, яка їх об'єднує бажання отримати вигоду і дохід від спонсорської діяльності. Можливості вибору партнерів для подальшої співпраці в спортивній галузі, наявність перспективних планів розвитку і програм тільки підігривають інтерес спонсора.

Каталізатором у розвитку цих та інших подібних альянсів в певній мірі послужили телевізійні спортивні трансляції. Розвиток Інтернету і засобів телекомунікацій слугували потужним поштовхом до підвищення інтересу потенційних спонсорів до спортивного ринку, роблячи їх рекламодавцями і, навпаки, в глобальному масштабі. Якщо який-небудь вид спорту ще не вийшов на телеекран, йому важко залучити спонсорів на цьому ринку. Як тільки він з'явився на телебаченні, інтерес спонсорів до нього зростає. Такий вид спорту потрапляє в розряд рейтингових або комерційно привабливих (футбол, хокей, теніс, автоперегони «Формула-1», біатлон). В результаті найбільшими спортивними спонсорами стають трансконтинентальні корпорації, які прагнуть до укладення контрактів з Міжнародним олімпійським комітетом (програма ТОП), міжнародними федераціями або організаторами найбільших змагань світового масштабу (Олімпійські ігри, чемпіонати світу і Європи, велогонка «Тур де Франс», етапи «Формули-1» тощо).

Для найбільших представників спортивної індустрії Nike, Adidas, Puma, чия продукція охоплює багато видів спорту, або Arena, Speedo, виробляють спеціальне спорядження для плавців, стрибунів у воду, ватерполістів, присутність на Олімпійських іграх і чемпіонатах світу означає безпрецедентну можливість подальшого зміцнення популярності своїх торгових марок через співпрацю зі спортсменами-переможцями і розробку стратегій збуту. Завдяки спонсорванню висококласних спортсменів, вони прагнули розширити уявлення про свою продукцію серед звичайних споживачів.

Звертаючись до спонсорської діяльності як засобу просування своєї продукції на ринки або капіталізації, компанії можуть переслідувати різні цілі, з яких найбільш очевидними є:

- позиціонування бренду компанії з брендом переможців;
- створення переможних (командних) традицій;
- виявлення нових ділових можливостей;
- розвиток духу ентузіазму і корпоративної єдності в самій компанії.
- переваги, які можуть витягти з спонсорського контракту як самі спонсори, так і спортивні організації.

Спонсор робить вибір між різними стратегіями, які він може вибирати, виходячи з таких створюваних ними переваг, як:

1. Підвищення престижу свого бренду і своєї продукції, товарів, послуг.
2. Використання спонсорства для розширення або продовження вже існуючої класичної рекламної кампанії.
3. Збудження у свідомості споживачів зв'язку між підприємством-спонсором і певною групою споживачів молодь, сім'ї, жінки, аматори ризику та екстриму).
4. Встановлення більш тісних контактів зі споживачами продукції спонсора, населенням будь-якого міста (району) або навіть проникнення на світовий ринок.
5. Стимулювання розвитку своєї компанії аж до заохочення своїх співробітників безкоштовними квитками на змагання, які спонсоруються компанією, заохочення роботи персоналу, асоціюючи її з досягненнями окремих спортсменів.

Враховуючи це аналітики прогнозують зростання кількості кампаній, які будуть боротися за можливість спонсорувати спортивні події. Разом з цим, аналіз розгляду категорій спонсорів у сучасному спорті дозволяє констатувати, що у сучасному науковому просторі не існує єдиного підходу щодо розподілу їх на категорії. Критерієм розподілу вважають за характером спонсорської діяльності у вигляді фінансової, натуральної або інформаційної допомоги. Тоді як *** вважають доречніше розподіляти категорії через зміст спонсорських пакетів (договорів) на: вважають доречніше розподіляти категорії через зміст спонсорських пакетів (договорів) на: титульного, генерального, технічного, інформаційного спонсора, спонсора-учасника; офіційного партнера й постачальника. Інші градації спонсорів – можливі спонсори окремих сервісів і внутрішніх подій. Наприклад, квиткові спонсори, спонсори харчування та проживання, екскурсій та фуршетів, рецепшен, тощо.



Рис. 1. Критерії розподілу спонсорів за основними категоріями

Теоретичний аналіз проблеми дослідження дозволив нам встановити методику роботи зі потенційними спонсорами, яка складається з трьох етапів: відбір та ідентифікація передбачуваного спонсора; розробка спонсорського пакету та контроль виконання спонсорських угод.

На *першому етапі* проводиться відбір та ідентифікація передбачуваного спонсора за такими основними параметрами:

1. Виключення з числа потенційних спонсорів компаній, що співпрацюють з конкурентами на спортивному ринку;

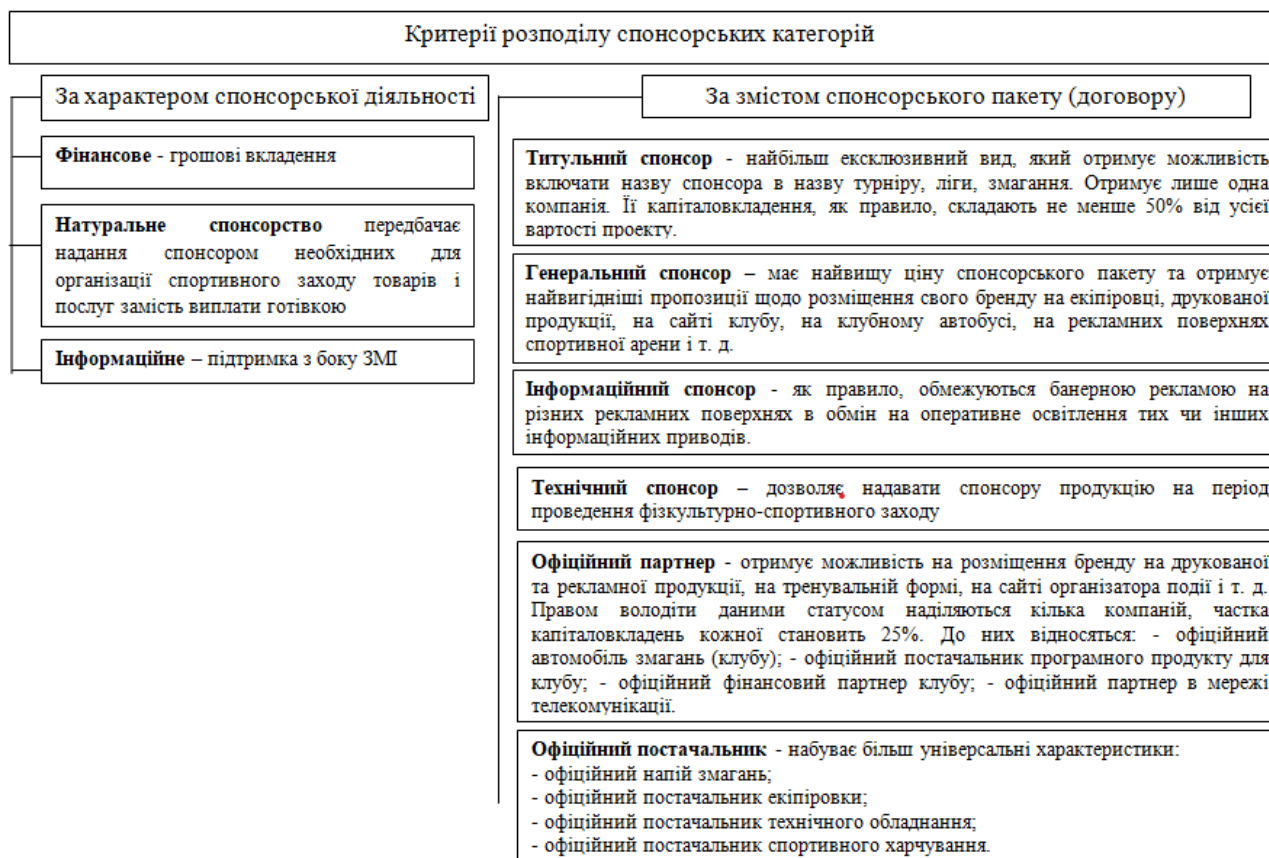
2. Визначення можливого кола компаній для підготовки спонсорського пакету за категоріями «Офіційний спонсор», «Технічний спонсор», «Офіційний постачальник» і т. д.;

3. Підбір і вивчення продуктових лінійок компаній, пов'язаних з конкретним видом спорту. Очевидно, що підприємствам спортивної індустрії, з точки зору стратегії, доцільно надавати спонсорську допомогу тим видам спорту, товари для яких вони виробляють.

На *другому етапі* розробляється спонсорський пакет. Спонсорський пакет – це комплект юридичних, програмних, фінансових, творчих і нормативних документів, які забезпечують необхідний ефект спонсорується акції. Спонсорський пакет буває початковий, з яким фандрайзер (особа, яка здійснює збір і пошук засобів, як правило, для некомерційних організацій, на здійснення некомерційних проектів) виходить на переговори, і остаточний, який містить всі уточнені дані і формується в процесі переговорів.

У кожному конкретному випадку деталі спонсорського пакета обговорюються окремо. Як правило, спонсорський пакет включає: опис проекту, соціальну та юридичну підтримку проекту, бюджет проекту, опис медіа підтримку проекту, прогноз спонсорського ефекту, оформлення місць проведення змагання та рекламного простору; надання ексклюзивності; роздача зразків продукції спонсора та рекламних стікерів у місцях проведення змагань; право «першого вибору» при оновленні спонсорських прав; придбання рекламного пакету ЗМІ, демонстрація найбільш привабливих моментів у спеціальних передачах.

Також у ході розробки даної теми нами були виявлені основні рекламні напрями та можливості, які застосовуються в рамках спонсорських пакетів організаторів фізкультурно-спортивних заходів. Усі рекламні можливості були нами розділені на 6 блоків та структуровані у відповідності до завдань, які вони повинні вирішували та їх спрямованістю: іміджеві та інтелектуальні можливості (набуття спонсором той чи іншої

категорії); медійні можливості; CRM (робота з аудиторією уболівальників, глядачів та фанів); бізнес можливості; спортсмени-учасники заходу; промоможливості.

Кожний з цих блоків містить повинен містити змістовну частину та методологію оцінки, яка має застосовувати два базові підходи, залежно від досліджуваної сторони. Методи оцінки пропозиції використовуються для розрахунків тривалості часу або ресурсів, що виділяються ЗМІ на висвітлення події. Вихідною передумовою вважається порівняння витрат на передбачувану рекламу з фактичними витратами на спонсорство. Наприклад, можна зафіксувати час і визначити, скільки секунд марку показують по телевізору, чи виміряти площу матеріалів друківаних ЗМІ, що описують спонсорується подія. Так визначається пропонована сила вражень від спонсорування події. Потім визначається сума витрат, необхідних на оплату аналогічного рекламного часу або площ. Після цього порівнюють витрати на спонсорство з передбачуваними витратами на рекламу. Метод оцінки попиту використовується для вивчення ставлення споживачів до спонсорування заходи. Його завдання виявити їх сприйняття демонстрації бренду.

Але найчастіше, для оцінки ефективності спонсорського проекту використовують показник *ROI* (англ. – *return on investment*). *ROI* – коефіцієнт, що має чисельне значення, показник діяльності, визначає рентабельність інвестицій за період часу. *ROI* використовується для оцінки ефективності вкладення коштів в спонсорський проект і розраховується як дохід від інвестицій, поділений на вартість інвестицій, при цьому обидва значення беруться в межах заданого періоду.

$$HPR_n = ROI_H = \frac{\sum_{t=1}^n \pi_t}{P_0}$$

де *HPR_n* – доходність за період володіння активом,
ROI_H – окупність інвестицій,
сума π_t – прибуток, отриманий за весь термін володіння активом,
P₀ – сума вкладених інвестицій

ROI зазвичай виражається у відсотках. Цей показник може також мати такі назви: прибуток на інвестований капітал, прибуток на інвестиції, повернення інвестицій, прибутковість інвестованого капіталу.

Третій етап - контроль виконання. Для підтримання довгострокового співробітництва продавці спонсорського пакету здійснюють контроль спонсорської діяльності: відстежують, наскільки ефективними виявилися продані ними рекламні послуги. Величезне значення при цьому має зворотний зв'язок зі спонсорами. Продавці не можуть контролювати результат спортивної події, його значимість або ступінь ажіотажу навколо нього. У зв'язку з тим, що безперечним пріоритетом мають такі цілі спонсорської діяльності, як підвищення ступеня популярності бренду і формування іміджу, контроль результатів спонсорства проекту повинен мати в своїй основі дані опитувань і досліджень, що характеризують ступінь впливу на знання аудиторії і на зміну установок потенційних споживачів. Такі дані можуть бути отримані за допомогою застосування різних дослідницьких методів - контент-аналізу, опитувань, спостережень, експериментів.

Вивчення теоретичного та практичного досвіду дозволило нам виявити та систематизувати основні помилки в процесі взаємодії потенційних спонсорів та організаторів фізкультурно-спортивних подій. Серед них слід визначити наступні:

1. Неадекватне ціноутворення на спонсорські послуги з боку спортивних організацій. Найчастіше ціни беруться із сталі". Найчастіше це відбувається тому, що вболівальник перемагає управлінця в ухваленні рішення.
2. Облік особистих пристрастей і симпатій акціонерів і менеджерів компаній-спонсорів при виборі об'єкта для спонсорства замість вивчення цільової аудиторії та механізму просування для досягнення економічної ефективності.
3. Помилкові очікування з боку спонсорів відносного прямого ефекту від спонсорства. Багато хто розраховує на зростання фінансових показників прямо пропорційно перемогам спортивного клубу.
4. Недотримання договірних зобов'язань з боку спортивних організацій та некоректний супровід договору на етапі реалізації та контролю.
5. Відсутність у спортивних організацій стратегій роботи зі спонсорами і кваліфікованих фахівців. Це, як кажуть, специфіка спортивної інфраструктури і тема для окремої і серйозної розмови.

1. Спонсорські можливості під час проведення спортивних заходів з волейболу.

У ході написання курсової роботи нами були виявлені основні рекламні напрями та можливості, які застосовуються в рамках рекламних пакетів організаторів фізкультурно-спортивних заходів у сучасному волейболі. Усі рекламні можливості були нами розділені на 6 блоків та структуровані у відповідності до завдань, які вини вирішували та їх спрямованістю:

1. Іміджеві та інтелектуальні можливості;

2. Медійні можливості;
3. CRM (робота з аудиторією уболівальників, глядачів та фанів);
4. Бізнес можливості;
5. Спортсмени-учасники заходу;
6. Промо можливості.

Кожний з цих блоків містить змістовну частину та методологію оцінки.

1.1. Іміджеві та інтелектуальні можливості.

Змістовний опис: при спонсорстві спортивних змагань традиційно виникає комплекс прав, що надаються організатором спонсору/партнеру в межах спонсорського пакету чи розміщенні реклами. Ці права і є фактором, що формує емоційний зв'язок між організатором/ видом спорту та брендом-спонсором. Саме ці емоції є основним генератором встановлення рівня лояльності цільової аудиторії уболівальників до бренду та продуктом спонсора/партнера.

Можливі варіанти застосування:

1. Категорії спонсорів (Титульний спонсор/партер, Офіційний спонсор/партнер, Технічний спонсор/партнер, Спонсор/партер, Офіційний постачальник та ін.) – право на асоціювання власного бренду з правовласником за допомогою набуття відповідної спонсорської категорії у будь-яких інформаційних цілях (у тому числі рекламі чи на продукті).

2. Naming Rights – право на назву об'єктів спортивного правовласника на честь спонсора/партнера та можливість використання назви в комунікаційній кампанії спонсора/партнера. Об'єкти можуть бути як матеріальні – стадіони, спортивні зали, майданчики, тренувальна база, академія та ін., так і нематеріальні – назви фізкультурно-спортивних заходів (змагань, навчально-тренувальних зборів), назви премій та ін.

3. Ексклюзив у товарній категорії – гарантія організатором заходу не залучати до співпраці та не згадувати конкурентів бренду спонсора/партнера у будь-якому виді у період дії чинного контракту. Як правило розповсюджується не тільки на організатора фізкультурно-спортивного заходу, а й на його співробітників та учасників (наприклад, заборона на використання у робочий час та на публічних заходах екіпірування конкурентів, заборона експлуатації автомобілів іншого бренду членами організаційного комітету та учасниками заходу, заборона проведення промо-заходів бренду-конкурента та території спортивної споруди, в межах якої проводиться захід). Перелік брендів-конкурентів та умови забезпечення ексклюзиву, як правило, обговорюється к спонсорському пакеті.

4. Використання офіційної символіки, назви фізкультурно-спортивного заходу, логотипу і/чи товарного знаку правовласника у комунікаційній кампанії спонсора/партнера – право асоціювати свій бренд з правовласником за допомогою використання перерахованих елементів у будь-яких рекламних комунікаціях і матеріалах. При цьому випуск продукції під брендом організатора заходу підпадає під поняття «ліцензування» та повинен бути обговорений в окремій згоді, в якій передбачається відрахування від продаж правовласнику.

5. Використання офіційного контенту (фото, відео) правовласника в комунікаційній кампанії спонсора/партнера – право використовувати фото та відео спортивних та інших моментів та гудвілів спортсменів з офіційного банку матеріалів правовласника. У спонсорському контракті обумовлюється відповідна кількість світлин та хронометраж відео сюжетів, які можуть бути використані спонсором/партнером на всій розсуд. Окремим пунктом у контракті можуть передаватися права на публічний показ трансляцій фізкультурно-спортивного заходу, якщо це право раніше ексклюзивно не передано організатором офіційному мовнику.

Методологія оцінки: усі вищевикладені варіанти можливого застосування блоку «Іміджеві та інтелектуальні можливості» складають підґрунтя комутаційної платформи спортивного спонсорства, формують у свідомості споживача стійкий зв'язок між фізкультурно-спортивним заходом і брендом/продуктом компанії спонсора, що, у свою чергу, обумовлює високий рівень лояльності аудиторії глядачів та уболівальників. При визначенні коштовності спонсорського пакета, сукупність даних факторів є засадою для використання підвищеного коефіцієнта до розрахунку коштовності усіх інших спонсорських можливостей, в тому числі недійної присутності бренду-спонсора, яке досягається завдяки брендуванню спортивної споруди, приміщення, форми учасників, екіпіровки, знаряддя; розрахункової вартості промозаходу, роботи з уболівальниками/фанклубами правовласника та ін.

Значення вказаного підвищеного коефіцієнта може коливатися від 1 до 1,6, що значення досягається шляхом перемовин та залежить від наступних факторів:

- **рівень популярності бренду спортивного правовласника** – потрапляння до ТОП-5 брендів з обізнаності у даному виді спорту додає до підсумкового коефіцієнту 0,1. Якщо рівень обізнаності не відповідає цьому критерію, то коефіцієнт не застосовується. Рівень обізнаності визнається на засадах окремих кількісних дослідженнях, які можуть виходити від Ліги, самого організатора заходу, потенційного спонсора, чи знаходиться у вільному доступі;

• **кількість уболівальників (у тому числі фан-клуби, т.п. ті, хто активно відвідують фізкультурно-спортивний захід)** – при потрапленні в ТОП-3 в загальній кількості уболівальників чи більш X (конкретного числа людей) відвідувачів (цифра може визначатися у кожному виді спорту окремо) на одному заході у загальний день додають до підсумкового коефіцієнту 0,1. Якщо кількість не відповідає цим критеріям, то коефіцієнт не застосовується. Кількість глядачів визначається на підставі офіційної статистики організатора заходу;

• **релевантності аудиторії виду спорту і/чи спортивної організації цільової аудиторії бренду-спонсора** – релевантність аудиторій бренду-спонсора до аудиторії правовласника більше 60% додає до підсумкового коефіцієнту 0,1. Якщо релевантність складає менше 60%, то коефіцієнт не використовується. Оцінка рівня релевантності відбувається на підставі незалежних досліджень, заказаних правовласником чи потенційним спонсором;

• **спортивного результату команди/учасників правовласника** – 1 місце (золота медаль, суперкубок) у відповідному заході у минулому сезоні додає до підсумкового коефіцієнту 0,1. 2 місце (срібна медаль) додає до підсумкового коефіцієнту 0,05. Якщо команда/ учасник не зайняв призове місце за підсумками заходу/ сезону, то коефіцієнт не застосовується.

Рівень успішності спортивних результатів та застосування коефіцієнту може визначатися особисто кожним правовласником;

• **Популярність виду спорту.**

При влученні у ТОП-5 видів спорту країни додається до підсумкового коефіцієнту 0,1. Якщо популярність не відповідає цьому критерію, то коефіцієнт не застосовується. Рівень популярності визначається для України на підставі показників телепросмотрів пропонується використовувати для оцінки популярності виду спорту в цілому.

• **Географії використаних прав.**

При оцінці вартості використовується сегментування за регіональною ознакою. Використання прав на ринку національному (можливо на міжнародному) застосовуються з коефіцієнтом 0,1, при місцевому (місто чи країні) застосовується з коефіцієнтом 0,05.

Також коефіцієнт чи фіксована вартість може змінюватися в залежності від обраного масштабу.

Сегментування за географією чи застосований коефіцієнт може визначатися індивідуально кожним спортивним правовласником та рекламодавцем;

Методологія розрахунку вартості:

1. Для розрахунку вартості інтелектуальних прав, у першу чергу, проводиться аналіз та розрахунок вартості всіх інших спонсорських можливостей.

Коефіцієнти подані вище у розділі застосовуються до підсумкової вартості спонсорського пакету. Припустимо вартість спонсорського пакету складає без інтелектуальних/іміджевих прав 1000000 гривень. Першочергово при включенні до спонсорського пакету всіх вищеописаних опцій, коефіцієнт дорівнює 1. Припустимо, після здійсненої оцінки всіх критеріїв, підсумковий коефіцієнт склав 1,35.

До отримання результатів вартості пакету 200000 грн. застосовується загальний підвищений коефіцієнт іміджевих та інтелектуальних прав 1,35. Підсумкова вартість пакету з урахуванням коштовності іміджевих та інтелектуальних прав складає 270000 грн.

Окремо відмічають можливість зміни даного коефіцієнта у період дії спонсорського договору, у випадку, якщо він заключений більш ніж на сезон. При кардинально негативних непередбачувальних обставинах у період дії довгострокової спонсорської угоди (різке зниження інтересу до виду спорту чи правовласника; фактори, що завдають іміджевої шкоди спонсорів; негативне відношення у суспільстві до правовласника чи його учасникам та ін.) підсумковий коефіцієнт може бути застосований менше 1.

• **Додаткова премія за популярність/ вартість бренду організатора спортивного заходу.**

В окремих випадках до вартості пакету за згодою сторін можна додавати премії за іміджевий вплив, що визначений в абсолютній сумі (Brand Value – вартість асоціації з організатором спортивного заходу).

Критерієм оцінки розміру премії можуть виступати наступні чинники:

1. Порівняння вартості брендів спонсора та організатора спортивного заходу (якщо оцінка проводилася) як глобально, так і у цільовому сегменті впливу. Чим дорожче бренд організатора спортивного заходу, тим вище премія.

2. Порівняння відомості брендів спортивного правовласника та бренда спонсора у національному чи місцевому масштабі. Якщо відомість спортивного бренду вища, ніж у бренда-спонсора – премія може бути збільшена.

3. Загальна кількість спонсорів у спортивній організації. Чим менше спонсорів, тим вище премія.

4. Місцеві інтереси бренда-спонсора у домашньому регіоні спортивного правовласника.

5. Іншими факторами (у тому числі PR/GR).

Розмір премії визначається особисто у процесі перемовин. Премія додається до вартості пакету після застосування підвищеного коефіцієнту. Вказана премія може складати значну долю вартості контракту, якщо партнер-спонсор нейтрале (не зацікавлений) до інших складових співпраці (брендінг, промо акції, CRM та ін.).

2. Медійні можливості.

Опис: Основними завданнями медійних рекламних можливостей є: підвищення знань про бренд, залучення аудиторії та побудова асоціації зі спортивними заходами. Даний блок спонсорських можливостей найбільш близький до стандартних рекламних інструментів, відповідно може бути оцінений максимально точно у відповідності з загальними методиками та вимогами ринку. Як результат, він несе високу цінність та повинен бути найбільш прозорим та зрозумілим для усіх часників ринку.

В рамках нашого дослідження ми структурували «Медіа» на наступні під блоки: пряма реклама у спортивних трансляціях, брендінг, диджитал, поліграфія, зовнішня та indoor реклама.

2.1. Пряма реклама у спортивних трансляціях.

Опис: В рамках наданих можливостей використовується інструменти по розміщенню рекламодавців безпосередньо підчас спортивної трансляції.

Приклад рекламних можливостей:

1. Спонсорські заставки, рекламні ролики
2. Розміщення анімаційних орендованих елементів в трансляції (3D анімація, HUD display, інтеграція в ТВ-графіку, впливаючі динамічні логотипи та ін.п и т.д.)
3. Інтеграція в анонси трансляції (креатив анонса з присутністю бренда, спонсорської заставки та ін.)
4. Аудіо-згадування бренда підчас трансляції.

Методологія розрахунку: оцінка та розрахунок вартості виробництва на основі потрапляння реклами бренду до спортивної трансляції. Кожне потрапляння має свою тривалість, охоплення аудиторії чи кількість контактів (переглядів).

Методика збору чи отримання даних:

- Індустріальні дані (MediaScore);
- Лічильник переглядів на конкретну дату.

Оцінка розрахунку відбувається у порівнянні та розрахунку розміщення прямої реклами підчас спортивної трансляції.

Вартість розміщення запитується у правовласника трансляції чи агенції, що займаються закупкою реклами у медіа. На вартість розміщення впливає тривалість, охоплення (рейтинг чи контакти), обрана аудиторія, час та дата виходу, обсяг закупки, частота та формат. В агенціях вартість розміщення може варіювати в залежності від домовленостей з віщателем та застосованих скидок до обсягу за купованою реклами.

Таким чином, для точної оцінки вартості необхідно знати риночку вартість прямого розміщення у обраного віщателя чи агенції на конкретний момент часу або цільову аудиторію.

Методологія розрахунку вартості:

Оцінка відбувається на підставі рейтингів трансляції, а також CRR каналу (вартість 30-секундного рекламного ролику за рейтингом в 1).

В якості зразка наведемо трансляцію матчу на каналі з рейтингом 3 та CRR каналу X грн., в результаті чого отримуємо наступний розрахунок вартості 1-ої хвилини реклами у рамках одної трансляції даного змагання:

Вартість 1 хвилини = CRR (X грн.) * Рейтинг (3) * 2 9для отримання вартості 1 хвилини).

2.2. Брендінг.

Опис: основним завданням при оцінці ефективності спонсоруванням спортивних змагань є моніторинг потрапляння брендінгу спонсора у трансляцію та оцінка цього потрапляння. Моніторинг дозволяє вирішити завдання оцінки вартості присутності бренду на усіх медійних носіях. Під медійним носієм, розуміють увесь інвентар, що використовується для проведення різноманітних фізкультурно-спортивних заходів та потрапляння у телевізійну чи інтернет картинку з наступною оцінкою даного потрапляння в залежності від каналу дистрибуції такого спортивного контенту.

Таким чином може бути показаний брендінг партнерів змагань, розміщених на спортивних майданчиках, формі учасників, спортивному інвентареві при трансляції події на телеканалах та у мережі Інтернет.

У цілому, підчас оцінки брендних можливостей слід здійснювати розрахунок вартості як на он-лайн, так і на оф-лайн аудиторію. У цьому блоці буде представлений опис та оцінка брендінгу, що потрапив до он-лайн аудиторії. У блоці зовнішньої та indoor-реклами, а також блоці промо-можливостей буде описана методологія оцінки оф-лайн аудиторії.

Приклади рекламних можливостей:

- Розміщення брендінгу партнера на формі учасників;
- Розміщення брендінгу партнера на рекламних носіях, що потрапляють у спортивну трансляцію (LED-борти, статичні борти, стікери, прес-конференції, прапори та ін.).

Методологія оцінки: Аналіз здійснюється на підставі потрапляння брендінгу у спортивну трансляцію. Кожне потрапляння має свою тривалість, охопту аудиторії, рейтинг чи кількість контактів (переглядів). За результатами аналізу створюється протокол потрапляння брендінгу, т.п. фіксується час початку, тривалість та тип розміщення для кожної появи брендінгу у кадрі.

Методика збору чи отримання даних:

- Індустріальні дані;
- Лічильник переглядів на визначену дату.

Під час аналізу потрапляння брендінгу також застосовується терміни ефективного та неефективного показу. Кожна агенція та дослідницькі організації використовують свої критерії ефективного показу, однак в середньому можна виділити наступні показники:

- Тривалість показу брендінгу – не менше 2 сек.;
- Кут потрапляння брендінгу – не більше 30 градусів;
- Відсоток потрапляння орендованої поверхні – не менше 70% поверхні має потрапити до трансляції;
- Зайнятий відсоток від екрану – не менше 5% стандартного екрану;
- Брендінг не см зайий, не перекритий та не зім'яти (на формі учасника).

Якщо потрапляння не задовольняє вищеперерахованим критеріям, то показ рахується неефективним.

Оцінка трансляції спонсорських логотипів відбувається на підставі офіційних телевізійних GRP прас-листів з урахуванням коефіцієнту для різноманітних типів носіїв, до кожного із яких застосовується особисті знижуючі коефіцієнти в залежності від сприйняття кожного з них. Таким чином, у будь-якому моменті спортивної трансляції можна побачити, який елемент брендінгу потрапив до кадру та скільки часу в ньому знаходився. Відповідно, виходячи з цих даних розраховується вартість потрапляння.

Таблиця 1

Таблиця коефіцієнтів на прикладі футболу, баскетболу та хокею з шайбою

Футбол	Коефіцієнт	Баскетбол	Коефіцієнт	Хокей	Коефіцієнт
М'яч/Стіка для м'яча	0,4	Паркет	0,4	Лід	0,6
Банер на полі	0,3	3D панель на борту	0,6	Борт	0,6
Прапор на полі	0,4	LED екран	0,6	LED панель на борту	0,5
Борт/ LED 1 лінія	0,6	Опора щита	0,5	Захисне скло	0,5
3D текстури	0,6	Оббивка опри щита	0,45	Шолом спереду	0,6
Борт/ LED 2 лінія	0,25	Щит (основана поверхня)	0,4	Форма груди	0,3
Щит/ лого на трибуні	0,3	Щит (ребро щита зверху)	0,3	Форма спина	0,3
Фон в інтерв'ю	0,4	Корзина (у місті кріплення до щита)	0,4	Форма рукав/печатка	0,4
Лава запасних	0,5	Форма груди	0,5	Форма судді	0,5
Форма груди центр	0,5	Форма спина (над номером)	0,5	Експонування товару	0,3
Форма груди верх	0,4	Форма спина (під номером)	0,3	Лава запасних	0,4
Форма груди низ	0,4	Шорти (спереду)	0,3	Лава штрафників	0,4
Форма спина	0,3	Шорти (ззаду)	0,5	Фон в інтерв'ю	0,4
Форма плече	0,3	М'яч	0,4	Маскот	0,3
Форма шорти	0,3	Стійка м'ячів	0,25	Група підтримки	0,3
Форма рукав	0,3	Лава запасних	0,25	Прапор	0,3
Табло заміни гравців	0,6	Відеоклуб	0,3	Щит/ LED на трибуні	0,3
Табло дод часу	0,6	Відеоекран	0,3	Медіаклуб	0,3
Форма судді	0,3	Маскот	0,4	Транспорт	0,3
Атрибутика /мерч	0,3	Форма судді	0,4	Атрибутика /мерч	0,3
Мікрофон	0,4	Група підтримка	0,4		
Експонування товару	0,3	Фон в інтерв'ю	0,4		
Рекламні конструкції на полі	0,3	Полотенця	0,2		
Маскот	0,3	Банери другого ряду (в середні спортивної споруди)	0,3		
Група підтримка	0,3				
Транспорт	0,3	Транспорт	0,3		

Оцінка вартості здійснюється у порівнянні та перерахуванні розміщення прямої реклами під час спортивної трансляції.

Методологія розрахунку вартості: якщо уявимо, що логотип компанії X, що розміщений на грудях форми учасника, був у кадрі протягом 30 секунд. З оцінки береться середній рейтинг цих 30 секунд (наприклад, він дорівнює 1), використовується CRR каналу (наприклад, він дорівнює X грн.), а також застосовується коефіцієнт цього розміщення за таблицею коефіцієнту (припустимо, що він дорівнює 0,5).

Вартість 30 сек. = РЕЙТИНГ (1)* CRR каналу (X грн.)* КОЕФІЦІЄНТ(0,5) = Y грн.

Для отримання повної вартості необхідності розрахувати потрапляння усіх орендованих носіїв у кадрі та підсумувати їх.

2.3. Digital.

Опис: Являє собою рекламні можливості, які спортивний правовласник може надати в рамках власних соціальних медіа, сайту, додатка, інтерактивних носіїв та ін. digital-інструментів. Головною особливістю є варіативність комунікації та тісний взаємозв'язок з аудиторією, у процесі якої рекламодавець може отримати зворотній зв'язок від потенційного споживача.

Приклади рекламних можливостей:

1. Розміщення орендованого контенту у соціальних мережах (пости, відео, фото, лонгриди та ін.);
2. Розміщення брендінгу у додатках (мобільних, smart та ін.) спортивного правовласника;
3. Розміщення брендінгу партнера на медіа ресурсах спортивного правовласника (сайти);
4. Розміщення орендованого контенту на інших сайтах та платформах (наприклад, хайлайти на сайтах спортивних ЗМІ). Орендований лендінг у безкоштовному wi-fi – меражі під час заходу
5. Трансляція спортивного заходу у Digital (соц. мережі, сайти, додатки).

Методологія оцінки: оцінка ефективності та розрахунку вартості інтеграції на пряму залежить від платформи, на якій розміщується реклама спонсора.

Для коректної оцінки необхідно виділяти та оцінювати кількісні та якісні показники для кожної з платформ.

Кількісні критерії у більшій степені пов'язані з оцінкою охопту аудиторії. В якості приклада можна виділити наступні критерії:

- Відвідуваність (сайти, додатки та ін.).
- Кількість переглядів (відео формати).
- Кількість показів (публікації).

Якісні критерії пов'язані з рівнем залучення та взаємодіями (перехід на сайт, придбання та ін.). у якості прикладу можуть слугувати наступні критерії:

- Місто розміщення.
- Розмір розміщення.
- Проведений час на платформі (сайт чи додаток).
- Довжина (глибина) перегляду (для відео формату).
- Кількість користувачів постів із згадкою бренду.
- Кількість сесій.

Окремо необхідно розглянути критерії оцінки залучення у SMM-платформах. Для оцінки слід враховувати специфіку платформи, на якій буде розміщено відповідний контент.

Основні платформи для розміщення контенту:

1. Соціальні мережі: Facebook; YouTube; Instagram; Twitter.
2. Месенджери: Messenger; Telegram; Viber; WhatsApp.
3. ЗМІ: «Футбол»; «Футбол+»; «XSport»; Спорт UA.

Метрики, що використовуються для оцінки охоплення та ефективності публікації, можуть бути різними в залежності від платформи. Ступені залучення в залежності від соціальної мережі можна представити у наступній формі:

Таблиця 2

Залучення / Соціальна мережа	Низка	Середня	Висока
Facebook	Перегляд, лайк, перехід по силці	Перегляд, лайк, коментар, перехід по силці	Перегляд, лайк, репост, підписка (для нової аудиторії), коментар, перехід по силці
YouTube	Перегляд, лайк	Перегляд, лайк, коментар	Перегляд, лайк, підписка (для нової аудиторії), коментар, перехід по силці
Instagram	Перегляд	Перегляд, коментар	Перегляд, лайк, час перегляду, коментар, повідомлення про нове відео, підписка
Twitter	Перегляд	Перегляд, лайк	Перегляд, лайк, коментар, репост, згадка

Методологія розрахунку вартості:

Вартість розміщення формується в залежності від наступних критеріїв:

- Платформа (сайт, додаток, SMM та ін.);
- Формат (пост, публікація, банер, stories, відео, стрім і т.п.);
- Частота (кількість показів, вихід ролика і т.п.);
- Включеність (прогноз по кількості переходів, лайків і т.п.);
- Обсяг (хронометраж відео, обсяг посту і т.п.);
- Потенційне охоплення (кількість переглядів, відвідування і т.п.);
- Місце розміщення на сайті.

Незважаючи на те, що кожний спортивний правовласник самостійно формує вартість розміщення, існують загальні середньоринкові розцінки на типові види розміщення в digital.

Таким чином, для точної оцінки вартості необхідні знання ринкової вартості закупки реклами в digital на обраній платформі та відокремленою аудиторією. Вартість встановлюється обраною платформою чи агентствами, які здійснюють закупку подібного інвентарю.

Приклад розрахунку розміщення посту у групі соціальних мереж:

В якості прикладу наведемо загальну кількість переглядів: Середньоринкова вартість розміщення в групі у соціальних мережах складає Y RUR (CPM – вартість 1000 показів рекламного об'явлення).

Таким чином, вартість дорівнює $Y (CPM) * X (Кількість\ переглядів) / 1000 = X$ грн.

В якості прикладу наведемо загальне унікальне охоплення переглядів: 1000000.

Середньоринкова вартість розміщення реклами у відео (наприклад рге roll) складає X грн. за 1000 показів (CPM).

Остаточна вартість розміщення дорівнює $X (CPM) * 1000000 (Унікальний\ охоплення) / 1000 = Y$ грн.

Розрахунок вартості брендінгу, що падає у трансляцію. При обліку трансляції розраховується таким же чином як потрапляння брендінгу в ТВ-картинку, тільки замість рейтингів, використовується цифри переглядів трансляції. Кожне агентство чи клієнт може самостійно отримати від правовласника цифри по переглядам, верифікувати їх, та будувати розрахунки.

2.4. Поліграфія.

Опис: оцінка розміщення брендінгу чи публікації на поліграфічній продукції виробляється в порівнянні з розміщенням реєстрованих статей у ЗМІ.

Приклади рекламних можливостей:

1. Розміщення брендінгу партнера на рекламних матеріалах (листівки, квитки, буклети та ін.);
2. Розміщення брендінгу партнера на матеріалах для ЗМІ (прес реліз та т.п.).

Методологія оцінки: оцінка вартості здійснюється з прямої реклами у пресі.

Оцінка публікацій, розміщення орендованої реклами здійснюється на підставі офіційних прас-листів, релевантних з форматом печатних ЗМІ.

Вартість розміщення запитується безпосередньо у видавництва чи у агентств, що займаються закупівлею реклами у медіа. На вартість розміщення впливає формат (публікація, брендирований контент, логотип та т.п.), тираж, місце розміщення у друкованому виданні (обкладинка, розворот та ін.), обсяг контенту (1 сторінка, половина сторінки і т.п.), ексклюзивність аудиторії (роздача матеріалів у VIP-ложах чи широкій аудиторії). В агентствах вартість розміщення може змінюватися залежно від домовленостей з видавцем та від застосованих знижок до обсягу реклами, що закупасться.

Таким чином, для найбільш точної оцінки вартості необхідно знати ринкову ціну прямого розміщення у вибраного видавця чи агентства для конкретної аудиторії чи на визначений момент часу.

Як правило, у вартість здійснення печатної продукції не включається до вартості самої опції, що пропонується рекламодавцю.

Методологія розрахунку вартості:

Вартість розміщення формується в залежності від наступних критеріїв:

- Формат;
- Тираж;
- Місце розташування;
- Обсяг контенту;
- Ексклюзивність аудиторії.

Розраховуємо в порівнянні з прямою рекламою.

Незважаючи на те, що кожний спортивний правовласник самостійно формує вартість розміщення, існують загальні середньоринкові розцінки на типові види розміщення у печатних ЗМІ, одна з яких складає X грн. (перша сторінка, спортивні видання) на тисячу осіб (CPT).

Приклад розрахунку:

Розміщення орендованого контенту в офіційній брошурі фізкультурно-спортивного заходу:

В якості прикладу наведемо загальний тираж (охоплення): X шт. Середньорикова вартість розміщення орендованого контенту у спортивному журналі складає Y грн. на 1000 осіб (CPT). Таким чином, вартість розміщення дорівнює $Y (CPT) * X (тиражу) / 1000 = YX$ грн.

Також в рамках публікації може з'явитися додаткова цінність за рахунок потрапляння у медіа (Earned media), якщо публікацією поділиться інше ЗМІ або читач. Додаткова цінність у відповідності до методології оцінки медіа, наведені у блоках 2.2. та 2.3.

2.5. Зовнішня та INDOOR-РЕКЛАМА

Опис:

Оцінка ефективності розміщення орендованої символіки спонсора у розрахунку на офлайн-аудиторію (безпосередньо відвідувачів заходу, а також фан-зон).

Приклади рекламних можливостей:

1. Розміщення бренду партнера на рекламних носіях (відеоекрани, сіті-формати, білборди, стикери, прапори та ін.);
2. Розміщення бренду партнера на арені (табло, екрани, LED-панелі, LED-борти, статичні борти, оформлення спортивної арени – льоду, паркету, газону, снігового покриття, корту та т.п.), а також підтрибунні приміщення, VIP-ложі, кафе, рекреаційні простори стадіонів, проходи, простори поза ареною та ін.);
3. Розміщення нестандартних брендovаних конструкцій (інсталяції): надувані та пластикові фігури, арки, шарів, дирижаблів та т.п.

Методологія оцінки: оцінка та розрахунок вартості здійснюється на підставі ефективних контактів офлайн-аудиторії з брендингом спонсора (рекламодавця), розташованого на території проведення фізкультурно-спортивного заходу, у фан-зоні або на підходах до нього.

Кожний контакт має свою тривалість, частоту та потенційне охоплення.

Кожне агентство та дослідницькі компанії використовують свої критерії ефективного показу, однак у середньому можна виділити наступні показники:

- Інвентар у зоні видимості трибун 120 °.
- Кут потрапляння брендингу до глядачів – не більше 30 °.
- Той, що видимий з місця без необхідності вставати.
- Брендінг не змазаний, не перекошений та не пом'ятий (на формі спортсменів).

Якщо потрапляння не задовольняє вищеперерахованим критеріям, то показ вважається неефективним.

Джерела даних для оцінки:

- Обсяг аудиторії.
- Офіційні протоколи змагань.
- Дані автоматизованих систем сканування та обліку квитків (СКОК).
- Дані геолокації за базовими станціями операторів мобільного зв'язку (сканування кількості активних SIM-карт у районі та під час проведення заходу) – використовуються для заходу, на який продаються квитки;
- Трибуни, які сфотографовані з достатньою чіткістю та наступною обробкою знімків за допомогою автоматичного розпізнавання обличчя та підрахунку аудиторії.
- Оцифрування усіх потоків, які входять на територію з усіх виходів (згідно даних накопиченої статистики чи згідно апріорним розрахунком).
- Накопичені дані щодо шляхів переміщення аудиторії;
- eye-tracker (прибори відстеження поля зору уболівальників).

Методологія розрахунку вартості: кожний спортивний правовласник самостійно формує вартість розміщення, однак існують загальні середноринкові розцінки на типові види розміщення. У indoor-рекламі середноринкова вартість складає X на 1000 осіб (CPT).

Приклад розрахунку:

Розміщення прапора з брендом спонсора (рекламодавця) на місці проведення заходу:

За приклад беремо кількість ефективних контактів, дорівнює Y. Середноринкова вартість розміщення в indoor складає X на 1000 осіб (CPT) на один полу годинний відрізок.

Підсумкова вартість дорівнює $X (CPT) * Y$ контактів / 1000 = Y грн.

Також в рамках розміщення може виникнути додаткова цінність за рахунок потрапляння у медіа (Earned media). Додаткова цінність оцінюється у відповідності з методологією оцінки медіа, що наведена у блоках 2.2 та 2.3.

3. CRM

Опис: У рамках своєї діяльності сучасні фізкультурно-спортивні організації збирають великий мас даних про аудиторію своїх уболівальників. Для ефективної роботи та взаємодії з аудиторією розробляється розгалужені CRM системи. Можливості з інтеграції та використання даних з CRM систем є одним з самих привабливих для потенційних спонсорів/партнерів, оскільки дають доступ на пряму до аудиторії, яка їх цікавить.

Приклади рекламних можливостей:

- Можливість інтеграції у взаємодію з уболівальниками по CRM базі спортивного правовласника у рекламних і/або маркетингових цілях партнера;

- Право на створення програм лояльності на базі CRM системи спортивного правовласника.

Методологія оцінки: якісь бази залежить від рівня деталізації даних по кожному користувачу, чим глибше та точніше інформація, тим більш ефективнішим взаємодія з нею. Також важливим показником є активність аудиторії – кількість дій, які люди здійснюють у середні системи (програма лояльності). Активна аудиторія легше конвертується у цільові дії.

У рамках оцінки бази CRM відокремлюються якісні та кількісні показники. До якісних показників бази відносять рівень деталізації контактів (ПІБ, стать, географія, вік та ін.) та можливості взаємодії з ними (e-mail, телефон і т.п.). До кількісних показників відносять загальну кількість контактів у базі.

Методологія розрахунку вартості інтеграції у CRM систему: на першому етапі оцінують якість та обсяг бази даних. Сторони домовляються про обсяг та канали комунікації.

На другому етапі розраховується вартість повідомлень учасникам бази. Вартість повідомлення дорівнює актуальним ринковим цінам аналогічних повідомлень під час проведення прямих рекламних кампаній.

Можливості по видам та носіям для оцінки вартості CRM:

- СМС розсилка;
- E-mail розсилка;
- Push повідомлення у додатках клубу;
- Особисті кабінети на сайті клубу.

Приклади розрахунку вартості: розрахунок вартості по цьому розділу здійснюється прямим додаванням вартості відповідних розсилок та активностей у період дії спонсорського контракту.

4. Бізнес можливості.

Опис: у перелік бізнес можливостей входять опції у рамках яких рекламодавець несе пряму вигоду з продажу власних продуктів та послуг та отримання прямого прибутку з їх реалізації у рамках активів спортивних правовласників.

Приклади рекламних можливостей:

Надання та дистрибуція продукції/послуг партнера в рамках активів спортивного правовласника (арена, магазини, ресторани та ін.);

Методологія оцінки та розрахунок вартості: оцінка вартості даних опції ділиться на право здійснення торів та безпосередньої реалізації товарів та послуг.

Розрахунок вартості права розміщення (Entry Fee) визначається самим спортивним правовласником та визначається наступними критеріями:

- Якість каналів дистрибуції.
- Трафік (прохідність людей).
- Площа.
- Локація (місце розташування).
- Бенчмарки (порівняння з каналами дистрибуції схожої тематики, прохідністю, середнім чеком та ін. показниками).

Розрахунок вартості безпосередньої реалізації товарів або послуг може бути реалізований за двома сценаріями:

1. Рекламодавець орендує місце на території спортивного правовласника (у середні магазину чи робить окрему зону). В цьому випадку усі видатки щодо здійснення торгівлі несе безпосередньо спонсор (рекламодавець). Спортивний правовласник визначає вартість оренди. На вартість оренди впливають наступні критерії:

- а. Площа, що надається.
- б. Потенційний трафік, який може привести спонсор/рекламодавець.
- в. Просування товару за рахунок спортивного правовласника.
- г. Прогноз потенційної виручки.

Також може обговорюватися відсоток від виручки. Відсоток обговорюється сторонами особисто в залежності від товарної категорії.

2. Реалізацію товарів та послуг здійснює спортивний правовласник, а спонсор (рекламодавець) надає свою продукцію у продаж. У цьому випадку визначається вартість закупівлі товару чи послуги та розподілення маржі з реалізованої продукції. На розподіл маржі будуть впливати наступні фактори:

- а. Витрати на логістику.
- б. Персонал.
- в. Просування товару чи послуги.
- г. Оборотність товару.

- e. Потенційний трафік, який може привести спонсор/рекламодавець.
- f. Прогноз потенційної виручки.

Крім прямого зиску (отримання виторгу) також слід враховувати брендінг, який розташований у місцях реалізації продукції чи послуг на території спортивного правовласника. Оцінку необхідно здійснювати як на офлайн (розділ 2.5) так і на онлайн (розділ 2.2. та 2.3) аудиторію.

Також у рамках реалізації продукції чи послуги може з'явитися додаткова цінність за рахунок потрапляння у медіа (Earned media). Додаткова цінність оцінюється у відповідності до методології оцінки медіа наведеної у блоках 2.2 та 2.3.

Приклад розрахунку вартості: розрахунок вартості бізнес можливостей здійснюється в особистому порядку в залежності від виду діяльності та товарної категорії потенційного спонсора, що включає в себе чисельна кількість специфічних для конкретного бізнесу факторів.

5. Спортсмени.

Опис: в цьому блоці ми розглядаємо рекламні можливості спортсменів у контексті спортивного правовласника, а не як окремий актив. Топ то, спортсмен задіюється як невід'ємна частина спортивного правовласника (збірної, команди, ліги та ін.) і усі рекламні можливості безпосередньо пов'язані з ним.

Приклад рекламних можливостей:

1. Задіяння спортсменів у виробництві рекламних матеріалів спонсора/партнера. Участь у виробництві фото та відео матеріалу.
2. Задіяння спортсменів під час проведення PR/BTL акції (прес конференції, автограф сесії, участь у корпоративних заходах та ін. спеціальних проєктах).

Методологія оцінки:

Традиційно у спонсорському пакеті обумовлюється кількість, час та форма використання образів спортсменів і характеристики їх залучення до виробничого процесу, публічному представленню та т.п. При цьому у командних видах спорту, як правило, не обумовлюється конкретні спортсмени та вартість їх залучення до вказаних заходів, а описується категорія таких спортсменів та їх відмітні ознаки (наприклад, гравець Збірної, постійний гравець основного складу тощо).

В особистих видах спорту, навпаки, як правило, вказується конкретна персона. У випадках, якщо спортсмен не передавав свої комерційні права фізкультурно-спортивній організації-правовласнику, питання його залучення до будь-яких заходів спонсора/партнера обумовлюється в окремому особистому контракті.

Оцінка вартості залучення спортсменів поділяється на дві складові: право використання іміджу спортсмена та безпосередні витрати на реалізацію активізації з ним.

Вартість прав використання іміджу спортсмені оцінюється особисто, в залежності від рівня залучених спортсменів та наступних факторів:

- Канали комунікації де буде використовуватися імідж спортсмена - ТВ, Digital, Зовнішня реклама, Рітейл и пр.
- Умови персонального контракту спортсмена .
- Географія використання прав.
- Знання/популярність – кількість передплатників у social media (його індивідуальні акаунти), кількість згадок у ЗМІ та ін.
- Конкуренти – наявність діючого особистого контракту з конкурентами потенційного спонсора (рекламодавця).
- Спортивні досягнення – особисті досягнення, титули, стабільність виступів, перспективність та ін.
- Іміджеві ризики – відгуку у ЗМІ про спортсмена.
- Досвід рекламних інтеграцій – кількість інтеграцій з іншими рекламодавцями.

Методологія розрахунку вартості:

Оцінка вартості витрат на реалізацію активації зі спортсменом розраховується в особистому порядку в залежності від форми його залучення. На вартість впливають наступні фактори:

- Час надходження спортсмена на місце проведення активації.
- Логістика спортсмена.
- Райдер спортсмена – перелік умов та вимог, які пред'являє спортивний правовласник і спортсмен, до організаторів активації.

6. Промо можливості

Опис: Спортивний спонсорський контракт може укладатися спеціально для використання та активації у маркетингових цілях, або існуючий спонсорський контракт може бути додатково активований за допомогою промо механік.

За існуючим досвідом спортивний спонсорський контракт найчастіше укладається для більш маркетингових цілей, проте будь-який існуючий спонсорський контракт може бути додатково активований з допомогою маркетингових інструментів.

Активация спонсорського контракту за допомогою промо інструментів приносить бренду додаткову вигоду.

Приклади рекламних можливостей:

1. Право на організацію промо активностей на місці проведення фізкультурно-спортивного заходу (промо персонал, спеціальна активація).

2. Організація виставкової зони та місці проведення фізкультурно-спортивного заходу.

3. Організація семплінгу.

VTL-механіки, в яких можуть бути використані елементи спонсорського контракту:

- Офлайн активація на спортивних аренах під час фізкультурно-спортивних подій.

- Інтегровані промо кампанії: анонс акції на упаковці проекції з використанням елементів контракту, розіграш призового фонду у тематиці спортивного контракту, підтримка промо кампанії у різних каналах комунікації (ТВ, ООН, радіо, digital, оф-лайн).

- Промо акції: промо акції з розіграшем призового фонду, акції (Подарунок за покупку), творчі конкурси та ін.

- Промо акції у мережі NoReCa в момент трансляції фізкультурно-спортивної події.

- Промо активності на спортивних аренах під час проведення фізкультурно-спортивних заходів (створення власної брендової зони, розповсюдження рекламних матеріалів з використанням елементів спонсорського контракту ат ін.).

- Вірусні активації (в digital и off-line).

- Інше.

Методологія розрахунку вартості: при оцінці спонсорського контракту у часті даного типу маркетингових послуг, значення розраховуються на підставі еквівалентних витрат на організацію аналогічних активацій з залученням порівнянної кількості людей (ринкова вартість).

Крім кількісних охоплень, бренд також отримує якісні охоплення, які полягають у формуванні позитивного сприйняття іміджу бренду у цільовій аудиторії (цей фактор враховано у розділі «Іміджеві та інтелектуальні права»).

В рамках маркетингових активностей оцінюються off-line та online аудиторія, яка буде залучена у комунікацію.

Фактори оцінки off-line аудиторії:

- кількість вироблених одиниць просо продукції/рекламної продукції з використанням елементів спонсорського контракту;

- кількість контрактів з цільовою аудиторією під час проведення спортивних змагань (прохідність бренд-зони, кількість розповсюджених рекламних матеріалів, кількість учасників в активностях бренду та ін.);

- оцінка видимості бренду спонсора на різних рекламних, маркетингових чи роздрібних елементах.

On-line аудиторія:

- кількість аудиторії, яка побачила повідомлення бренду/здійснила взаємодію з брендом у каналі digital.

Подібний приклад розрахунку оцінки on-line аудиторії див. у розділі 2.2 та 2.3.;

7. Додаткові можливості.

Опис: у даному блоці будуть описані спонсорські можливості, які не потрапляють у категорію стандартних рекламних опцій та унікальні саме в рамках комерційної пропозиції спортивних правовласників.

Приклади рекламних можливостей:

1. Hospitality. Програми гостинності – право відвідування фізкультурно-спортивних заходів представниками спонсора/партнера. Традиційно представники та бізнес-партнери компанії-спонсора мають право на відвідування та VIP-обслуговування всіх спортивних змагань за участю правовласника. Як правило, їм також представляється ряд унікальних опцій, пов'язаних зі спілкуванням зі спортсменами, доступом до закритих зон, паркування у безпосередній близькості від спортивного об'єкта тощо.

2. Надання квитків на спортивні заходи, а також право на їх розіграш серед потенційних клієнтів, партнерів та іншої цільової аудиторії.

3. Оренда лож та організація зони партнера. Ця опція може бути надана з можливістю ребрендингу та реконструкції ложі. Обговорюється індивідуально з кожним потенційним спонсором (рекламодавцем).

4. Виробництво сувенірної продукції та призів (футболка з автографом, офіційний мерчендайзінг та ін.).

5. Надання продукції/послуги рекламодавця в якості призу для учасників фізкультурно-спортивного заходу.

Методологія розрахунку вартості: оцінка вартості використання вищевикладених можливостей поділяється на дві складові: брендинг та безпосередні витрати на придбання чи оренду цих опцій.

Оцінка вартості спеціальних опцій (квитки, програма гостинності, оренда лож та ін.) розраховується в індивідуальному порядку на основі еквівалентних витрат на купівлю аналогічних послуг (ринкова вартість). На вартість можуть вплинути такі критерії:

- Обсяг (кількість квитків, пакетів гостинності та ін.).
- Період (оренда лож, відвідування за квитками відповідної кількості заходів).
- Унікальність призу (футболка з автографом зірки, лімітований сувенір та ін.).

Висновок. В результаті розумного поєднання сучасних маркетингових технологій та емоційної поведінки цільової аудиторії відбувається дивовижна річ. Комунікація спонсора з цільовою аудиторією відбувається на тлі залученості останньої в процес. Англійський термін «passion branding» дуже чітко пояснює цю перевагу: спілкування між компанією-спонсором і споживачем відбувається у сфері пристрасності, інтересу і співпереживання цих споживачів за команду або спортсмена, які знаходять у них відгук у душі.

Представлений матеріал є систематизацією та стандартизацією організації спортивного спонсорства в сучасній спортивній індустрії України, а також стратегічним поштовхом для детальної розробки методології оцінки спонсорських можливостей у вітчизняному спорті.

Представлена методологія є першим досвідом систематизації та стандартизації промисловості спортивного спонсорства в сучасній історії України. Цей матеріал не є догмою, автори готові до продовження дискусії з усіма зацікавленими особами та подальшого вдосконалення як окремих аспектів, так і стратегічного поштовхом представленої методології оцінки спонсорських можливостей у вітчизняному спорті.

Svitlana Hryshko

Candidate of Geographical Sciences, Associate Professor
ORCID: 0000-0002-5054-3893

Bogdan Khmelnsky Melitopol State Pedagogical University

Olga Levada

Candidate of Geographical Sciences, Associate Professor
ORCID: 0000-0003-1476-0089

Bogdan Khmelnsky Melitopol State Pedagogical University

Larysa Prokhorova

Candidate of Geological Sciences, Associate Professor
ORCID: 0000-0001-7693-1897

Bogdan Khmelnsky Melitopol State Pedagogical University

Oleksandr Nepsha

ORCID: 0000-0003-3929-9946

Bogdan Khmelnsky Melitopol State Pedagogical University

Tetiana Zavialova

ORCID: 0000-0002-0040-2611

Bogdan Khmelnsky Melitopol State Pedagogical University

1.9. Innovative teaching methods in the school geography course

Relevance. Today, in the context of the transformation of general education, the main criteria for pedagogical innovations are the innovative orientation of teachers' work. The main directions include: novelty, which makes it possible to determine the novelty of experience, its level (subjective, conditional, local-absolute, absolute); optimality, which contributes to the achievement of significant results with little time and mental and physical effort; efficiency and effectiveness, which determines the sustainability of positive results in the practical activities of the teacher; application of practical experience, which involves its testing and the possibility of implementation in the activities of general education institutions.

Review of sources. In the pre-war years of the twentieth century, pedagogical textbooks were quite simplistic: all methods were divided into three groups according to the three most common sources of knowledge: verbal, visual, and practical. This classification has gone down in the history of pedagogy as traditional.

The search for didactics in the second half of the twentieth century was aimed at trying to create a classifier of teaching methods. There are various typologies in which teaching methods are systematised according to various criteria and features: for example, classification of methods by purpose (M. Danilov, B. Esipov); by type (nature) of cognitive activity (I. Yalerner, M. Skatkin), by didactic purpose (G. Shchukina, I. Ogorodnikov, etc.), by the logic of transmission and perception of educational information (S. Shapovalenko); by the degree of management of educational work (P. Pidkasyty, V. Palamarchuk, V. Palamarchuk). The German didactician L. Klingberg distinguishes methods in combination with forms of cooperation in learning, and the Polish scientist K. Sosnicki believes that there are two methods of teaching: presentational and search.

The most common in the didactics of recent decades is the classification of Y. Babansky, which harmoniously systematises the scientific research of many researchers on the problem of teaching methods.

The national didactician A. Aleksyuk substantiated in detail the binary classification of methods based on two

features: the nature and level of cognitive independence and activity of learners and the source from which knowledge is acquired [11]. Similarly, binary methods are classified into visual (visual-informational, visual-problem, visual-practical, visual-heuristic, visual-research methods) and practical forms (practical-heuristic and practical-problem methods). A binary classification of teaching methods, which combines sources of knowledge, levels of cognitive activity, and logical ways of learning, was proposed by V. Palamarchuk and V. Palamarchuk. The binary system of teaching offers four-level specificity of their application: at the information level, the verbal form acquires the binary character of the verbal-information method; at the problem level – the verbal-problem method; at the heuristic level – the verbal-heuristic method; at the research level – the verbal-research method.

None of the above classifications of methods is without flaws, and each of them has certain limitations, since practice is always more complex and richer than attempts to classify it. Therefore, the search for more perfect classifications, devoid of contradictions of the previous ones, continues.

Aims: to analyse modern innovative teaching methods in the school geography course.

Presentation of the main material. The analysis of scientific and pedagogical literature allowed us to identify the following modern innovative teaching methods in the school geography course:

1. *The method of experiential learning.* The research method of teaching is very often the basis of students' project activities, both in conventional and telecommunication educational projects. The main idea of the research method of teaching is to use a scientific approach to solving a particular learning task. In this case, students' work is based on the logic of classical scientific research, using all the techniques and methods of scientific research typical of scientists. The main stages of organising learning activities using the research method are: determining the general topic of research, subject and object of research; identifying and formulating a general problem; formulating hypotheses; determining methods of collecting and processing data to support the hypotheses; collecting data; discussing the data obtained; testing hypotheses; formulating concepts, generalisations, conclusions; applying the conclusions [3].

2. *The method of problem-based learning* is characterised primarily by the creation of a problem situation, the fact that students are systematically involved by the teacher in the process of finding evidence-based solutions. Teaching ways of solving problems, creating conditions for independent choice of a solution to a problem situation, creating conditions for self-realisation. Students go through different stages of scientific research: collecting factual information (based on maps, text, statistics), systematising the collected data (by describing them, drawing maps, classifying tables), analysing, generalising and drawing conclusions [10, 13, 15].

3. *Methodological technology of collective creative activities.* Creating conditions for students' self-realisation in creativity, research, teamwork, and the development of organisational skills. The technology of the above collective creative activity is a system of methods, conditions, techniques, organisational forms of education and upbringing, based on the principles of humanism, ensuring the formation, creative development and interaction of a team of children and adults. The purpose of this learning technology is to form civic consciousness, develop personal abilities, social creativity and responsibility, and educate a personality that will be socially active and able to make a contribution to the development of a democratic and lawful society. The principles of this technology of creative collective activity include: learning without coercion, the priority is students' progress; taking into account the subjectivity of the student's personality (the right to their own point of view, free choice, mistakes); a combination of individual and collective education, etc. [5, 8].

4. *Informative method (information technology).* Teaching to work with various existing sources of information, readiness for self-education. The purpose of teaching in an information technology class is to develop a high level of information competence. Information competence provides skills and experience of the student's activities in relation to the information contained in academic subjects and educational areas, as well as in the world around him/her.

5. *Distance learning is the use of Internet network technologies.* Distance learning is a democratic, free and simple system of education. It is based on the Natural Learning Method. Today in the European Union, this method is actively used for education purposes. The main forms include: chat classes (training sessions using chat technologies); web classes (training sessions using the modern capabilities of the World Wide Web – distance learning, seminars, conferences, workshops or laboratory work, business games, etc.); videoconferences and teleconferences (training sessions using e-mail).

6. *Project method.* Pedagogical technology focuses on the application and acquisition of new knowledge, not just the integration of factual knowledge. Therefore, project-based learning is one of the leading models [14].

Mini-projects in the classroom. This type of activity is used in geography lessons very often. For example, in the ninth grade, when studying different industries, students create projects for different companies or for the development of mineral deposits. At the end of the topic, students present a project of any industrial enterprise and have to justify its development based on the knowledge gained during the study of the topic.

Long-term projects. For example, throughout the school year in grade 7, students have to model a hypothetical continent. The plan is to describe the history of discovery and exploration, identify leading countries and new cities, and create thematic maps.

Students can work on projects in groups or individually. Groups are made up of strong and weak students, taking

into account their motivation and abilities, so that everyone can participate in the project [14].

7. *Multimedia and interactive methods.* Internet, flash storage devices. Well-designed multimedia is much better than textual information because it helps students build an accurate and effective mental model. The potential benefits of properly designed multimedia, according to a comprehensive study by K. I. Kostyra, are: alternative perspectives; active participation; accelerated learning; retention and application of knowledge; problem-solving and decision-making skills; systemic understanding; higher-order thinking; autonomy and attentiveness; pacing and information sequence management; access to support information [6].

An effectively designed learning environment (including multimedia learning environments) includes the following four elements: display of information; guidance on what to do; exercises to memorise and understand; and assessment to determine whether to repeat or move on to the next step.

8. *Information and communication technologies.* When preparing for a lesson, a teacher using ICT should adhere to the basic principles of teaching: scientific, accessible, systematic, consistent, and differentiated approach. This type of learning is characterised by: the principle of adaptability: adapting the computer to the individuality of the student; controllability: the possibility of adjusting the learning process by the teacher; interactivity and dialogue in learning; ICTs have the ability to «react» to the actions of the teacher and students, to «enter» into a dialogue between them, which is the main feature of computer and software-based learning methods; a combination of group and individual work; maintaining psychological comfort in the student when communicating with the computer; lifelong learning, its content and interpretation have unlimited possibilities. Today, a prerequisite for a teacher's professional competence is ICT skills [4, 7, 9].

Computer programmes can be used at all stages of the educational process: the learning process, lesson preparation, explanation of new material, repetition, consolidation and control of the acquired knowledge and skills of students.

9. *The method of personality-oriented learning.* The goal is to create conditions for students' cognitive activity. Person-centred learning is based on the principle of individuality, uniqueness of a person, recognition of the development of a personality with a unique subjective experience, and not as a 'collective subject'. The person-centred approach integrates education and upbringing into a single process of support, assistance, social and educational protection, development and preparation of the child for further life-creativity. The main tasks here are the following: development of cognitive individual abilities of each student; maximum identification, initiation, use of individual experience of the student; helping the individual to self-realise and self-determine, to know himself/herself, rather than to form pre-programmed abilities; formation of a culture of life in the individual, which will contribute to the productive construction of his/her daily life and determination of its directions [12].

10. *Game technologies.* Games have been used in geography lessons for a long time, mainly as a way to introduce variety into teaching methods and to enhance learning motivation. In the early twenty-first century, games were created that actively contribute to the development of students' cognitive activity. Thus, modern school geography has a large arsenal of various games - both individual and collective. Many of them are designed to be conducted in the classroom. Role-playing games are simpler and more straightforward, so they require less preparation to organise [1, 2].

11. *Prospective and anticipatory learning.* The purpose of using tables and diagrams is to leave a visual mark when explaining the material for the first time. The organisation of each stage of the lesson, the friendly work of the class create a high pace of work, the ability to perform a larger volume of exercises. This is where the anticipation begins. The generalising nature of the schemes allows us to prepare children for the perception of future difficulties, to be ahead of their learning. The proposed form of presentation of the material – diagrams and tables – allows to systematise knowledge, memorise material faster, facilitates the memorisation of complex concepts and definitions [15].

Conclusions. The conducted research allows us to draw up a model for explaining the importance of innovative technologies, which in its basic components have the following form: paradigm – models – methods-technologies – components of methods and technologies. Having summarised and analysed the experience of teacher-methodologists on the classification of innovative teaching methods, we have concluded that in order to solve the difficulties of classifying pedagogical innovations, a certain structural and logical chain is needed, which goes through the analysis, i.e. from the bigger to the smaller.

Sources.

1. Воронка М. Ділова гра як технологія активного навчання. *Педагогіка і психологія формування творчої особистості: проблеми і пошуки*. 2004. Вип. 31. С. 277-281.
2. Воронка М.І. Ігрові технології. *Педагогічна інноватик : досвід та перспективи Нової української школи : кол. монографія / за заг. Ред. А. М. Солоненка, І. А. Мальцевої, Л. Ю. Москальової, О. С. Арабаджи*. Мелітополь : ТОВ «КолорПринт», 2019. С.52-57.
3. Галалюк Н. Дослідницькі методи на уроках географії. *Краєзнавство. географія. Туризм*. №. 7. 2007. С. 6-7.
4. Гришко С. В., Прохорова Л. А., Непша О. В. Роль і значення геоінформаційних систем в екологізації шкільного курсу географії. *Наукове сьогодні: стан та перспективи регіональних досліджень: матеріали Всеукраїнської науково-практичної конференції (м. Мелітополь, 19 травня, 2021 р.)*. Мелітополь: МДПУ імені Богдана Хмельницького, 2021. С.25-29.
5. Жемеров О. О., Блазун В. М. Сучасні технології навчання географії України: Метод. посіб. для студ.-географів ВНЗ. Харків: ХНУ ім. В.Н. Каразіна, 2014. 32 с.
6. Костира К. Використання комп'ютерів з метою особистісно-орієнтованого навчання на уроках географії. *Рідна школа*. 2004. № 10. С. 28-31.
7. Лаврик О. Д. Геоінформаційні технології в географії: навчальний посібник. Умань: ФОП Жовтий О. О., 2014. 120 с.

8. Лаврук М. М. Методика навчання географії: практична і самостійна робота студентів : навчально-методичний посібник. Львів : ЛНУ імені Івана Франка, 2015. – 136 с.
9. Непша О. В., Гришко С. В., Опашко Г. І., Рішко А. Р. Мотивація до використання сучасних інформаційних технологій на уроках географії. *Актуальні наукові дослідження в сучасному світі*. Вип. 10 (66), 2020. С. 85-89.
10. Топузов О.М. Розвиток технології проблемного навчання як засобу саморозвитку особистості в навчально-виховному процесі. *Педагогіка вищої та середньої школи*. 2010. Вип. 29. С.18- 25.
11. Ягупов В.В. Педагогіка: Навч. посібник. К.: Либідь, 2002. 560 с.
12. Braslavska O. Personality-oriented learning – a condition for adolescents self-development in geography lessons. *Modern Engineering and Innovative Technologies*. 2022. № 4(20-04)pp. 8-17. <https://doi.org/10.30890/2567-5273.2022-20-04-055>
13. Nepsha O. Modern pedagogical technologies in teaching geography in secondary schools . *SCIENCE AND EDUCATION IN THE THIRD MILLENNIUM: Information Technology, Education, Law, Psychology, Social Sphere, Management. International collective monograph*. Institute of Public Administration Affairs. Lublin, Polska, 2024. pp.297-321.
14. Nepsha O. Project-based learning technology in the school geography course. *Moderniaspektyvėdy: XLI. Dėlmezinárodnikolektivnimonografie / MezinárodníEkonomickýInstituts.r.o..Českárepublica: MezinárodníEkonomickýInstituts.r.o., 2024. S.86-95.*
15. Prokhorova L., Hryshko S., Nepsha O. The use of modern innovative educational technologies in the school course of geography. *Innovative Approaches to Ensuring the Quality of Education, Scientific Research and Technological Processes / Edited by Magdalena Gawron-Łapuszek Yana Suchukova Series of monographs Faculty of Architecture, Civil Engineering and Applied Arts Katowice School of Technology. Monograph 43. Katowice: Publishing House of University of Technology, 2021. pp.686-694.*

Калічак Юрій Львович
Кандидат педагогічних наук
ORCID: 0000-0003-4348-1740

Дрогобицький державний педагогічний університет імені Івана Франка

1.10. Формування здоров'язбережувальної компетентності вихователя закладів дошкільної освіти в контексті професійної підготовки

Сучасні цивілізаційні виклики диктують кардинальні зміни в системі професійної освіти загалом. Через діяльність педагога реалізується політика держави у створенні інтелектуального та духовного потенціалу нації, розвитку української науки, техніки і культури. Формування національної системи освіти неможливе без підготовки педагога нового покоління для всіх систем освіти, зокрема і для системи дошкільної освіти, у якій відбуваються зміни, пов'язані з оновленням її змісту, перебудовою взаємодії у системі «вихователь-дошкільник», появою нових різноманітних типів закладів дошкільної освіти. Інноваційні освітні напрями в системі дошкільної освіти потребують педагога нового типу і висувають надзвичайно високі вимоги до його професійної компетентності.

Поступ суспільства неможливий без зміни ставлення до формування справжніх професіоналів у найважливішій ланці освіти – дошкільній. Сформованість у ранньому віці навчально-пізнавальних інтересів дитини зумовлює удосконалення інтелекту – найвищої цінності держави загалом. Підготовка енергійного, компетентного, конкурентоспроможного фахівця для роботи в умовах швидкоплинних змін, спроможного самостійно і творчо вирішувати будь-які професійні завдання, готового до постійної самоосвіти та самовдосконалення є головним завданням сучасної вищої освіти. Вирішення цієї проблеми передбачає створення якісно нового освітнього простору на сучасному етапі державотворення української нації.

Особистісно зорієнтована освітня парадигма потребує від вищої педагогічної школи досконалої підготовки майбутніх педагогів, зокрема фахівців у галузі дошкільної освіти. Сучасний вихователь дітей дошкільного віку змушений орієнтуватися в сучасних наукових досягненнях, в інноваціях психолого-педагогічної науки, повинен опановувати різноманітні новітні технології освіти дітей дошкільного віку, виробити здатність до саморозвитку, самовдосконалення і самопроєктування в різних сферах життєдіяльності упродовж усього життя, насамперед професійного. У зв'язку з цим підвищення рівня професіоналізму майбутніх вихователів дітей дошкільного віку в процесі професійної підготовки у закладах вищої педагогічної освіти, які були б здатні плекати активну, самостійну, творчу особистість є актуальністю сьогодення.

Рівень вищої освіти громадян держави визначає поступ суспільства, котре формує соціальні потреби, актуалізуючи вирішальну роль системи вищої освіти на сучасному етапі державного розвитку. Вища освіта давно перетворилася в глобальний фактор розвитку суспільства.

Сучасному здобувачу вищої освіти необхідно сформувати спроможність брати участь в соціальному житті, створювати умови для розвитку особистості, здатної не лише оцінювати ситуацію і адаптуватися до соціальних змін, але й оригінально та нестандартно мислити, генерувати і реалізувати ідеї, розробляти шляхи позитивних перетворень, проявляти ініціативу, творчість та креативність.

Вища освіта є важливим соціальним інститутом, в якому формується система етичних цінностей і норм, гідне ставлення до іншої людини, до навколишнього середовища, що передбачає повагу до особистості, її унікальності, поглядів, прав і свобод; дотримання принципів демократії, справедливості, толерантності; взаєморозуміння між етнічними, релігійними, культурними групами, відмову від насильства, жорстокості тощо. Усі ці характеристики справедливо проєктуються на професійну підготовку майбутнього дошкільного педагога, адже його професійна діяльність безпосередньо пов'язана з розвитком суспільства [18; 19; 31].

На сьогоднішній день підготовка майбутніх фахівців дошкільної освіти розглядається вченими як багатофакторна структура, головне завдання якої полягає в набутті кожним студентом особистісного сенсу діяльності, формуванні професійної майстерності, постійно зростаючого інтересу до роботи з дітьми та їх батьками, а також у розвитку успішності в діяльності. Яскравим штрихом виокремлюється проблема вдосконалення форм організації навчального процесу, пошуку відповіді на питання про ефективні умови розвитку і самореалізації особистості в процесі опанування спеціальністю. Не втрачає актуальності питання перегляду змісту педагогічної освіти. Проте для вдосконалення професійно-педагогічної підготовки майбутніх фахівців недостатньо переглядати лише змістовий компонент. Важливо розробляти такі педагогічні технології, при яких виробляється спроможність опанування змістовного компоненту в поєднанні з індивідуальною творчою самореалізацією студента.

Для ефективного здійснення керівництва розвитком особистості, необхідно бути компетентним фахівцем. У науковий обіг поняття «компетентність» увійшло відносно недавно. В кінці ХХ століття у вітчизняній науці з'явився новий напрям – компетентнісний підхід в освіті. Існуючі досі поняття, такі як «професіоналізм», «кваліфікація», «професійні здібності» та інші, було інтегровано в понятті «професійна компетентність». На сьогоднішній день здійснено низку наукових досліджень, в яких з різних наукових позицій розглядається зазначена категорія [2; 4; 5]. Розглянемо більш детально походження цього терміну. Компетентний: прикметник, запозичений в німецьку мову у XVIII столітті з латинської *competens* (-entis), дієприкметника I (теперішнього часу активного стану) дієслова *competere* «зустрічатися прагнути, законно вимагати, належати, підходити».

Задовго до цього – у XVI столітті – засвідчений (в німецькій мові) абстрактний іменник «компетенція» первинно означав «право на доходи». Компетенція: через польське посередництво запозичений з латинської мови; латинське *competent* – «відповідність, узгодженість» пов'язане з *competere* «разом домагатися, прагнути, сходитися, зустрічатися, відповідати, узгоджуватися» [17, с. 542].

У XV столітті французькі філологи утворили абстрактний іменник *competence*, що був запозичений в англійську як *competence* (синонім його – юрисдикція), а в XVI столітті – у німецьку – абстрактний іменник *Kompetenz*.

Латинський іменник *competentia* – звідки, ясна річ, українська калька «компетенція» утворений так само – від дієприкметника *competens*. Якщо латинське *competentia* калькується в українській як «компетенція», то інше українське слово – «компетентність» – має інше походження, тобто – як калька французького субстантивованого іменника *competence*.

Зважаючи на певне зміщення значень у французькому *competence* в порівнянні з його латинським оригіналом *competentia*, слід полишити простіше, менш комплексне і давніше значення першого слова українському термінові «компетенція» («повноваження»), а друге – українському термінові «компетентність» («знання й уміння»).

Підкреслимо, що у Словнику української мови [13] знаходимо таке тлумачення обох цих слів:

Компетентний, а, е. 1. Який має достатні знання в якій-небудь галузі, з чим-небудь добре обізнаний, тямущий. // який ґрунтується на знанні, кваліфікований (у 2 значенні). 2. Який має певні повноваження, повновладний.

Компетентність. Властивість до значення компетентний.

Компетенція. 1. Добра обізнаність із чим-небудь. 2. Коло повноважень якої-небудь організації або особи.

Зазначимо, що тут бракує ясності і критеріїв для розрізнення компетентності та компетенції (зважаючи на час компіляції словника, це не дивно).

Тому, слід повернутися до європейського розуміння найосновніших двох значень цього слова. Як подають романо-германськомовні словники, йдеться про два значення: юридичне й психологічне.

Приклад: дошкільна освіта входить до його компетенції як випускника факультету історії, педагогіки та психології, проте, йому бракує належної компетентності у виборі методів її здійснення.

У дослідженнях сучасних вчених виокремлено кілька видів професійної компетентності, на яких ґрунтується зрілість фахівця в професійній діяльності. Так, окремими авторами зазначається, що:

1. соціально-психологічна компетентність визначається як властивість індивіда ефективно взаємодіяти з людьми, які його оточують в системі міжособистісних взаємин (вміння орієнтуватися в соціальних ситуаціях, обирати адекватні способи спілкування);

2. комунікативна компетентність полягає в поєднанні знань, невербальних умінь і навичок спілкування;

3. професійно-педагогічна компетентність розглядається як здатність до продуктивного спілкування в умовах, які визначені існуючою педагогічною системою [10; 12; 14].

Вказані основні елементи професійної компетентності в ході науково-педагогічної підготовки майбутнього дошкільного педагога вимагають уточнень відповідно до особливостей його професійної діяльності.

Професійна компетентність – здатність успішно діяти на основі практичного досвіду, вміння і знань при вирішенні професійних завдань. Професійна компетентність вихователя передбачає сукупність професійних і особистісних якостей, необхідних для успішної педагогічної діяльності. Професійно компетентним можна назвати вихователя, який на досить високому рівні здійснює педагогічну діяльність, педагогічне спілкування, досягає стабільно високих результатів у навчанні та вихованні дошкільників [10].

Розвиток професійної компетентності – це розвиток творчої індивідуальності, формування сприйнятливості до педагогічних інновацій, здібностей адаптуватися до змін у педагогічному середовищі. Від професійного рівня педагога безпосередньо залежить соціально-економічний і духовний розвиток суспільства.

Формування професійної компетентності майбутнього вихователя закладів дошкільної освіти формується під час навчання студента у закладі вищої педагогічної освіти. Важливо обрати такий заклад вищої освіти, який би готував затребуваних педагогів з необхідним багажем компетентностей. Але важливо й те, які компетентності необхідні в професійній діяльності вихователя закладів дошкільної освіти.

Виокремимо складові компоненти професійної компетентності, а саме ключові, базові та спеціальні.

Під ключовими компетентностями розуміють здатності вирішувати професійні завдання на основі використання інформації, комунікації, соціально-правових основ поведінки особистості в громадянському суспільстві. Базові компетентності – це сукупність універсальних і предметно-спеціалізованих компетентностей, що відображають специфіку певної професійної педагогічної діяльності. Спеціальні компетенції є результатом інтеграції ключових і базових, що необхідні для реалізації професійної діяльності в конкретній галузі. Отже, ключові, базові та спеціальні компетенції, взаємодіючи один з одним, виявляються в процесі вирішення життєво важливих професійних завдань різного рівня складності в різних контекстах. Всі три види повинні формуватися одночасно, що забезпечить становлення професійної компетентності майбутнього вихователя закладів дошкільної освіти [12].

Грунтовний аналіз підходів до організації освітнього процесу в закладах вищої педагогічної освіти дозволяє стверджувати, що в умовах успішної творчої самореалізації майбутніх фахівців дошкільної сфери є комплексний підхід до формування професійної компетентності педагогів, яка передбачає не лише засвоєння дисциплін професійного циклу, але і знання сучасних концепцій дошкільної освіти, а саме компетентнісного, особистісно орієнтованого та діяльнісного підходів до організації освітнього процесу в закладах дошкільної освіти і вміння реалізовувати ці знання на практиці, творчо поєднуючи і організовуючи їх.

Умови воєнного стану внесли кардинальні зміни в різні сфери життя українського суспільства, зокрема в його найбільш чутливу сферу – освітню галузь. Зазнала докорінних трансформацій також і її початкова ланка – система дошкільної освіти.

У сучасних умовах значна кількість закладів дошкільної освіти тимчасово призупинили свою діяльність, деякі ЗДО здійснюють освітній процес дистанційно, намагаються надати психологічну підтримку сім'ям, майно яких зруйноване частково чи суттєво пошкоджене. Нині конче необхідна консолідація зусиль задля швидких й ефективних рішень щодо роботи ЗДО у воєнний час, надання вкрай важливої психологічної підтримки дітям, педагогам, батькам, організації повноцінної й ефективної дистанційної роботи, забезпечення якісного освітнього процесу дошкільників, що перебувають за кордоном, інформаційна підтримка педагогів і батьків.

Дошкільна освіта – це міцний фундамент особистісного розвитку дитини, тому, враховуючи актуальні виклики та реалії, вона вибудовує гнучку організаційно-методичну систему організації освітнього процесу, котра ґрунтується на ідеї гуманної педагогіки, теорії природовідповідності, ідеї солідарної відповідальності держави, громади, родини вихованців, фахівців дошкільного профілю [36].

Оптимальний рівень інтелектуальної та фізичної працездатності, якість життя студентської молоді знаходиться у прямій залежності від здійснюваних психолого-педагогічних і реабілітаційних заходів, застосування котрих неможливі без використання здоров'язбережувальних технологій у практиці роботи закладів вищої педагогічної освіти. Зміцнення та примноження рівня актуального здоров'я, досягнення високого рівня культури здоров'я, дотримання навичок здорового способу молодого покоління є на сьогодні першочерговим завданням держави, особливо з огляду на міжнародний досвід та досягнутий рівень усвідомлення значення здоров'я у всьому світі.

Здоров'язбережувальна компетентність студентів педагогічного вишу уможливує застосування опанованих упродовж навчання знань про здоров'язбережувальні технології, основні складові здорового способу життя, оздоровчий вплив екологічних чинників навколишнього середовища, різноманітних процедур загартування організму, вдосконалення на практиці основних гігієнічних вимог, профілактики захворювань у професійній діяльності.

Стабільна негативна тенденція погіршенням стану здоров'я, котра викликана несприятливими соціально-економічними умовами, відчутним погіршенням екологічної ситуації, надзвичайно низьким рівнем загальної культури, тривалим процесом дистанційного навчання, психологічно несприятливими умовами війни, значним посиленням інтенсифікації процесу едукції, потребує високого рівня інтелектуального розвитку особистості, нівелюючи значення тілесності, системи здоров'язбереження диктує необхідність формування

здоров'язбережувальної компетентності, як адекватної реакції суспільства на сучасні виклики в освітньому просторі [32].

Інформаційна функція викладача давно втратила актуальність, натомість організаційна – демонструє необхідність створення ефективного здоров'язбережувального середовища у сучасних закладах вищої педагогічної освіти.

Фізичний розвиток студентів, як важлива сучасна передумова здоров'язбереження, відображає реальні показники здоров'я, рівень фізичної підготовленості, опановані індивідуальні психолого-педагогічних риси студентів, а також дає підстави впевнено стверджувати про наявний рівень інтелектуальної та фізичної працездатності [30].

Важливими складовими у системі здоров'язбереження вважаємо такі складові:

1. особистий досвід викладача в поєднанні з усталеними теоретичними знаннями та практичними навичками;
2. ефективна спроможність сформулювати внутрішню мотивацію у студентської молоді;
3. наявність елементарної матеріально-технічної бази, забезпечення систематичного та безперешкодного доступу до неї;
4. індивідуально підібрана й апробована система самостійних занять фізичною культурою, елементарними спортивними вправами, активізація рухового режиму загалом;
5. усвідомлення взаємозалежності базової валеологічної освіти та фізичного виховання;
6. чітке розуміння практичної користі дотримання основних правил раціонального харчування;
7. доступність і дієвість кваліфікованої психологічної допомоги у будь-який момент [41, с. 10].

Серед найбільш розповсюджених здоров'язбережувальних технологій на сьогодні «виокремимо такі:

1. фізкультурно-оздоровчі технології (моніторинг фізичної підготовленості, комплекси оздоровчої гімнастики, проведення днів здоров'я, занять у тренажерній залі, роботу спортивних секцій тощо);
2. медико-гігієнічні (забезпечення належних гігієнічних умов у закладі освіти, надання консультативної допомоги, організацію санітарно-гігієнічної просвіти, відстеження динаміки здоров'я, організація профілактичних заходів тощо);
3. обов'язкове дотримання основ раціонально-збалансованого харчування;
4. здоров'язбережувальні освітні технології (інноваційні технології організації процесу едукції, технології організації пізнавальної діяльності студентів, технології виховної роботи тощо);
5. корекційні технології (арт-терапія, казкотерапія, музикотерапія, кольоротерапія, ароматерапія)» [28, с. 20].

Основні вимоги щодо застосування здоров'язбережувальних технологій:

1. обов'язкове влаштування гарантовано безпечного освітнього середовища в межах ЗВО;
2. врахування індивідуальних, вікових і психофізичних особливостей студентів у процесі едукції;
3. ефективне поєднання інноваційних і традиційних технологій навчання у сучасних умовах;
4. опанування різноманітних технологій здоров'я, здорового способу життя тощо;
5. оптимальне поєднання фізкультурно-оздоровчих і лікувально-профілактичних заходів [34, с. 350].

Здоров'язбережувальна компетентність у майбутніх фахівців дошкільного профілю відображається у змісті та структурі професійної освіти та засвоєння основ безпеки життєдіяльності. Цілісний світогляд студентів передбачає реалізацію тенденції до міжнародної співпраці й інтеграції у сфері здоров'язбереження, поєднуючи різноманітні наукові знання, знання з валеології, фізичного виховання, основ здоров'я, біохімії та біомеханіки; формує ціннісне ставлення до власного здоров'я, основ здорового способу життя і культуру поведінки у розвитку професійної особистості студента [31, с. 22].

Таким чином, застосування здоров'язбережувальних технологій є органічним сегментом організаційної діяльності викладача задля формування здоров'язбережувальної компетентності майбутніх фахівців, здійснення взаємозв'язку різноманітних аспектів виховання в освітньому процесі у закладах вищої педагогічної освіти; ініціювання різнопланових наукових досліджень щодо ефективної імплементації здоров'язбережувальних технологій і результативного впровадження передового інноваційного досвіду роботи закордонних закладів вищої освіти.

Важливою передумовою соціально-економічного розвитку будь-якого суспільства є здоров'я його громадян. Формування у наймолодшого покоління ставлення до здоров'я як до найвищої людської цінності починається на рівні дошкільної освіти, бо негативний екологічний стан навколишнього середовища, недостатня ефективність системи охорони здоров'я, зниження життєвого рівня родин провокують погіршення здоров'я дітей від самого народження [1].

На сьогодні проблема зміцнення здоров'я і його збереження є однією з найактуальніших. Здоров'я людини давно стало «феноменом глобального значення, котрий може розглядатися як філософська, соціальна, економічна, біологічна, медична категорія, як індивідуальна і суспільна цінність, явище системного характеру,

динамічне, постійно взаємодіюче з навколишнім середовищем, що, у свою чергу, постійно змінюється» [16, с. 120].

Здоров'я окреслюють як стан повного фізичного, духовного і соціального благополуччя, а не тільки відсутність хвороб або фізичних вад. За Н. Денисенко, «фізичне здоров'я – це такий стан організму дитини, коли показники основних фізіологічних систем перебувають у межах норми й адекватно змінюються в процесі взаємодії з довкіллям; це гармонійна взаємодія всіх органів та систем, їх динамічна зрівноваженість із середовищем» [15, с. 70].

Щодо психічного здоров'я у цього ж автора знаходимо таке визначення: «внутрішньосистемна основа соціальної поведінки особистості. У ньому відображається стан мозку, коли його вищі відділи забезпечують активну інтелектуальну, емоційну та свідомо-вольову взаємодію індивідуума з довкіллям. Компоненти психічного здоров'я – інтелектуальний та емоційний» [3, с. 205].

Соціальне здоров'я визначається як здатність дитини контактувати з однолітками та дорослими в різних життєвих ситуаціях. Пріоритетом для соціально здорових дітей є нестресовий стиль життя. «Духовне здоров'я – усвідомлення особистістю свого «Я» як частки природи і суспільства; прояв морально-вольових рис характеру у справах, спрямованих на творення, віра у вищі духовні цінності (Бога, добро, любов), відповідальність перед іншими людьми, безкорисливість» [8, с. 210].

Щоб закласти у свідомість дитини базову цінність-здоров'я – вихователю необхідно самому проникнутись ідеєю здоров'язбереження, жити згідно принципів валеології, мати високу валеологічну культуру, оволодіти методикою донесення до дітей потрібної інформації, формування валеологічних умінь та навичок, технологіями примноження здоров'я дошкільників. Отже, всі види діяльності дітей у ЗДО мають бути «валеологічно обґрунтованими, тобто побудованими з урахуванням базових потреб дошкільників: потреби у саморозвитку, грі, наслідуванні, набутті досвіду» [7, с. 633].

Особливе місце серед таких заходів належить здоров'язбережувальним технологіям, котрі уможливають формування здоров'я дітей, опанування ними навичок здорового способу життя, здійснення моніторингу показників індивідуального розвитку.

Виокремимо лише основні, найбільш уживані здоров'язбережувальні технології:

1. систематичний моніторинг здоров'я дошкільників;
2. розробка практичних рекомендацій щодо оптимізації здоров'я дітей дошкільного віку;
3. регулярний контроль за системою харчування дітей раннього та дошкільного віку;
4. створення оптимальних умов для фізичного розвитку дошкільників, загартовування;
5. організація продуманої системи профілактичних заходів в дитячому садку;
6. влаштування повноцінного здоров'язбережувального середовища;
7. розвиток рухової активності і адекватного ставлення до фізичної культури дошкільнят;
8. проведення систематичних процедур загартовування, дихальної гімнастики, масажу і самомасажу;
9. здійснення профілактики плоскостопості та формування правильної постави, оздоровчі процедури, виховання звички до повсякденної фізичної активності і турботи про власне здоров'я;
10. арт-терапія, пісочна терапія, казкотерапія, сміхотерапія, музична терапія, кольоротерапія, ігрова терапія; пальчикова гімнастика, дихальна гімнастика, звукова гімнастика, футбол-гімнастика, психогімнастика тощо [37, с. 26].

Отже, здорову особистість загалом необхідно виховувати від самого народження, особливо здійснюючи педагогічний вплив у період дошкільного дитинства. Це пояснюється наявністю важливих сензитивних періодів розвитку у цьому віці, а також відсутністю суб'єктивних причин для захворювань у дошкільників і важливістю виховання свідомого, бережливого ставлення до власного здоров'я.

Формування здоров'язбережувальної компетентності студентів у сучасному освітньому просторі продиктована відчутним погіршенням стану здоров'я, несприятливими соціально-економічними умовами, складністю екологічної ситуації, досить низьким рівнем культури, значною інтенсифікацією процесу навчання, неналежній увазі до фізичного розвитку тощо [29, с. 353].

Основним завданням вишів є збереження і розвиток інтелектуального і фізичного потенціалу нації засобами фізичної активності. Відтак завданням здоров'язбережувальних технологій вважаємо створення відповідних умов задля покращення стану здоров'я, формування мотиваційно-ціннісних передумов щодо повної реалізації наявного духовного, фізичного, психічного потенціалу, опанування знань про здоров'я і здоровий спосіб життя, розвиток умінь та навичок самостійної оцінки здоров'я, виховання відповідальності за стиль поведінки стосовно власного здоров'я. Вирішення зазначених завдань уможливить наявність необхідних компетентностей і дотримання здорового способу життя [2, с. 17].

Фізичне виховання студентів має спрямовуватися на досягнення високих показників здоров'я, належний рівень фізичної підготовки, поліпшення індивідуальних психолого-педагогічних особливостей. Комплексну оцінку фізичного стану студента забезпечує облік і аналіз антропометричних даних, показників фізичної

підготовки і працездатності. Задля цього на кожного студента складається індивідуальна карта здоров'я [1, с. 59].

Найбільш ефективними здоров'язбережувальними технологіями фізичного виховання сучасних студентів є такі, що забезпечують поступовість і безперервність фізичного навантаження, цілеспрямованість засобів оздоровчого тренування, ритмічності застосування засобів різної спрямованості, збільшення рухової активності та систематичне виконання спеціальних комплексів фізичних вправ.

Здоров'язбережувальний супровід освітнього процесу включає взаємозв'язок валеологічної освіти і фізичного виховання, раціонального харчування, психологічної та соціальної допомоги. Діяльність закладів освіти зі збереження та зміцнення здоров'я студентів є ефективною за умови реалізації здоров'язбережувальних технологій (сукупності програм, прийомів, методів організації освітнього процесу, спрямованих на зміцнення і збереження здоров'я молоді; якісна характеристика педагогічних технологій за критеріями їх впливу на здоров'я студентів і викладачів) [22, с. 239].

Для успішного функціонування у ЗВО можна запропонувати такі здоров'язбережувальні технології: фізкультурно-оздоровчі (сучасні фітнес-програми, різноманітні спортивні й рухливі ігри, загартування організму та масаж), медико-гігієнічні (раціональне харчування, вітамінізація тощо), здоров'язбережувальні освітні технології (інноваційні технології організації освітнього процесу, технології організації змістовної пізнавальної діяльності студентів).

Головними напрямками здоров'язбережувальних технологій вважаємо:

1. створення сприятливого освітнього середовища;
2. врахування індивідуальних, вікових і психофізіологічних особливостей студентів;
3. гармонійне поєднання традиційних технологій навчання з принципами і методами здоров'язбереження студентської молоді;
4. технології навчання здоров'я та здорового способу життя, формування здорової нації;
5. проведення комплексу оздоровчо-фізкультурних і лікувально-профілактичних заходів [20, с. 28].

Сьогодні важливим і перспективним є завдання збереження, зміцнення здоров'я студентів за допомогою організації і здійснення особистісно орієнтованого педагогічного процесу з урахуванням основних валеологічних принципів, а також виховання відповідального ставлення до власного здоров'я як до найвищої індивідуальної та суспільної цінності в кращих традиціях розвинутих європейських і не тільки країн [9, с. 77].

Основні напрями реалізації ідей розвитку здоров'язбережувальних технологій вважаємо такі:

1. орієнтація викладачів на формування здоров'язбережувальної компетентності студентів;
2. здійснення взаємозв'язку інтелектуального, фізичного та морального виховання в освітньому процесі ЗВО;
3. міжнародна співпраця у сфері наукових досліджень щодо використання здоров'язбережувальних технологій і впровадження інноваційного досвіду роботи вищих закладів освіти Європи та світу [21-27].

Сучасні умови дитячого садка дозволяють вихователям упроваджувати різноманітні оздоровчі та профілактичні технології інноваційного здоров'язбережувального характеру. Зрозуміло, що при цьому необхідно враховувати індивідуальні особливості вихованців.

Загалом, забезпечення здоров'язбережувального освітнього процесу у ЗДО та сім'ях, формування у дошкільників здоров'язбережувальної компетентності можливе лише за умови застосування новітніх інноваційних здоров'язбережувальних технологій [1-3, 6].

Здоров'язбережувальні технології в дошкільній освіті покликані вирішувати пріоритетне завдання українського дошкільця – збереження, підтримка і поліпшення здоров'я суб'єктів педагогічного процесу в дитячому садку: дітей, педагогів і батьків.

Одне з головних завдань ЗДО – створення належних умов, котрі б гарантували зміцнення здоров'я вихованців, адже здоров'я людини – проблема вкрай актуальна для всіх часів і народів, а відтак у сучасних непростих умовах.

Досвідчений педагог абсолютно спроможний вживати необхідних заходів щодо профілактики захворювань вихованця не менше, ніж медичний працівник. Вихователь має опанувати відповідні психолого-педагогічні технології задля запобігання нанесення шкоди здоров'ю своїх вихованців на заняттях, що є однією з умов існування здоров'язбережувального середовища.

Практично загалом усю науково обґрунтовану інтеграцію всіх напрямів роботи ЗДО щодо збереження і зміцнення здоров'я дошкільників можна об'єднати у категорію «здоров'язбережувальні технології», котра передбачає: належні умови навчання дитини (відсутність стресу, адекватність вимог і методик едукативної); раціональну організацію освітнього процесу (обов'язкове врахування індивідуальних, вікових, статевих особливостей та усталених гігієнічних вимог); відповідність співвідношення інтелектуального і фізичного навантажень віковому потенціалу дитини; оптимально організований руховий режим [8-9; 11-13].

Основною метою застосування здоров'язбережувальних технологій вважаємо забезпечення достатньо високого рівня здоров'я дошкільників і виховання культури здоров'я, як свідомого ставлення дитини до здорового способу життя людини, валеологічної компетентності тощо.

Планування системи здоров'язбереження вимагає рішення цілого комплексу завдань, а саме :

1. пошуку результативних варіантів моделювання педагогічної та оздоровчої діяльності;
2. налагодження довгострокової стратегії ефективного управління здоров'язбережувальною діяльністю у ЗДО;
3. усталення відповідних педагогічних умов задля досягнення максимального оздоровчого ефекту [4].

У сьогоднішніх вкрай складних умовах життя особливого значення набуває стан психічного здоров'я дошкільників. Адже будь-які порушення у цьому сегменті розвитку матимуть непередбачувані наслідки у подальшому дорослому житті. Відтак важливим завданням роботи вихователя вважаємо усвідомлення значимості психологічної складової належного виконання власних безпосередніх посадових обов'язків, а також надання вкрай необхідної елементарної психологічної допомоги у тісній співпраці з практичним психологом. У цьому процесі непересічну роль відіграють такі складові: правильний вибір здоров'язбережувальних технологій у різноманітних програмах, за котрими працюють педагоги, конкретні матеріально-технічні умови ЗДО, професійна компетентність педагогів, а також об'єктивний моніторинг показників захворюваності дітей дошкільного віку [7].

Саме тому вкрай необхідно дотримуватися комплексного підходу у здоров'язбережувальній сфері, відтак кожна з технологій мала б мати оздоровчу спрямованість й могла органічно використовуватися в поєднанні з іншими заходами здоров'язбереження. Здоров'язбережувальна діяльність унаслідок подібного підходу спроможна сформувати у дошкільника стійку мотивацію дотримання основ здорового способу життя, повноцінного і гармонійного розвитку тощо [10].

Систематичне застосування у роботі ЗДО здоров'язбережувальних технологій, на нашу думку, не лише підвищить результативність процесу едукації, але й сформує у членів педагогічного колективу та родин вихованців внутрішні ціннісні орієнтації, зорієнтовані на збереження і зміцнення здоров'я дошкільників за обов'язкової умови створення належних способів коригування механізмів використання відповідних технологій у залежності від результатів статистичного моніторингу здоров'я дітей, внесення необхідних поправок в інтенсивність технологічних впливів, забезпечення індивідуального підходу до кожної дитини; темпів сформованості позитивної мотивації [5].

Належний гармонійний фізичний розвиток, створення з цією метою відповідних умов задля зміцнення здоров'я дітей передбачає наявність обладнаних спортивних майданчиків, тренажерних та спортивних залів, котрі були б оснащені надійним стандартним і нестандартним обладнанням, необхідним для комплексного розвитку дитини.

Практично кожен вид діяльності дошкільників повинен містити комплекси загально розвивальних вправ, рухливих ігор, що спрямовані на зміцнення здоров'я дітей і повноцінне використання всіх потенційних можливостей здоров'язбережувального середовища [4].

Необхідними умовами формування позитивної внутрішньої мотивації до «здорового способу життя вважаємо такі складові :

1. влаштування такого освітнього середовища, котре б максимально наповнювалося різноманітними символами, атрибутами, заохочувало дотримання традицій культури здорового способу життя засобами доступної наочності;
2. організація позитивного психоемоційного клімату на щоденних заняттях оздоровчо-педагогічної спрямованості;
3. формування активної позиції дитини щодо процесу опанування знань, умінь і навичок валеологічного характеру;
4. обов'язкове врахування індивідуальних морфо-функціональних, психофізіологічних і типологічних особливостей дітей при організації занять оздоровчої спрямованості» [38, с. 77].

Отже, застосування в роботі ЗДО інноваційних здоров'язбережувальних технологій суттєво підвищить результативність процесу едукації, сформує у педагогів і батьків необхідні ціннісні орієнтації, спрямовані на збереження і зміцнення здоров'я дітей, котрі ще у дошкільному дитинстві матимуть змогу їх опанувати.

Використання здоров'язбережувальних технологій передбачає застосування різноманітних фізкультурно-оздоровчих та медико-профілактичних технологій, сутність котрих диктує комплексну оцінку наявних умов едукації задля зміцнення здоров'я здобувачів вищої освіти, підвищення рівня культури здоров'я, прищеплення навичок здорового способу життя, систематичне проведення заходів щодо моніторингу наявних показників індивідуального розвитку, профілактики змін здоров'я і впровадження низки психолого-педагогічних, корекційних, реабілітаційно-рекреаційних заходів, які б гарантували успішність освітньої діяльності та відчутне покращення якості життя студентської молоді. Зазначене зумовлює потребу використання новітніх здоров'язбережувальних технологій, котрі уможливають створення оптимальних умов роботи більшості

функціональних систем організму, а відтак сприятимуть досягненню високого рівня розумової і фізичної працездатності сучасного спудея [2].

Зараз на часі формування здоров'язбережувальної компетентності фахівців дошкільного профілю, пропаганда здорового способу життя, обґрунтованих й усталених занять фізичними вправами й активний відпочинок. На жаль численні нормативно-правові акти не забезпечують очікуваних результатів. Очевидними вважаємо невідкладні заходи щодо створення осередків здоров'язбережувального середовища в умовах життєдіяльності закладу вищої освіти, актуалізацію самостійних систематичних занять із вдосконалення тілесності [11].

Обґрунтування потреби чи усвідомлення валеологічних цінностей відіграють, на наш погляд, найважливішу роль у формуванні здоров'язбережувальної компетентності фахівців дошкільного профілю. Задля реалізації такої масштабної мети необхідно здійснити класифікацію здоров'язбережувальних технологій, імплементацію моделі формування культури здоров'язбереження як світоглядної орієнтації вихователів закладів дошкільної освіти та окреслити основні шляхи її впровадження у роботу закладів вищої педагогічної освіти України, а також пропаганда здорового способу життя засобами використання різноманітних маркетингових заходів [6].

Питання індивідуального здоров'язбереження набуває схвалення через прийнятність у соціумі здорового способу життя. Він зачіпає всі сегменти життєпобутування людини, котрі формують ментальне, фізичне, моральне, духовне, психічне здоров'я особистості. Система освіти повинна не лише надавати інформацію, приводити конкретні наукові факти, але й формувати навички здорового способу життя впродовж процесу едукатії [1, с. 63].

Технологічна складова збереження здоров'я, популяризація здорового способу життя в освіті почала трактуватися по-новому з розвитком наукових уявлень про застосування оздоровчих технологій. Здоров'язбережувальна компетентність студентів нині дозволяє використовувати знання про здоров'язбережувальні технології, елементи здорового способу життя, залучення оздоровчих чинників навколишнього середовища задля поліпшення стану здоров'я, загартування організму, опанування основними гігієнічними нормами, вимогами, рекомендаціями, котрі уможливають профілактику захворювань [4].

Стабільне погіршення стану здоров'я через несприятливі соціально-економічними та суспільно-політичні умови, складна екологічна ситуація, низький рівень культури, суттєва інтенсифікація процесу едукатії, орієнтована, як правило, на інтелектуальний розвиток особистості, неналежна увага до фізичного розвитку – ось основні причини, на нашу думку недостатності знань щодо власного здоров'язбереження [3; 5; 7; 14]. Примноження інтелектуального і фізичного потенціалу нації можливе за умови оптимізації фізичної активності молоді. Серед завдань здоров'язбережувальних технологій виокремимо такі: створення мотиваційно-ціннісних підстав з метою якнайповнішої реалізації власного фізичного, психічного, духовного потенціалу, забезпечення умов задля поліпшення стану здоров'я, опанування знаннями щодо сутності здоров'я і здорового способу життя, формування навичок самостійного моніторингу стану здоров'я, усвідомлення відповідальності за моделювання стилю поведінки щодо власного здоров'я. Вирішення окреслених завдань допоможе сформувати зазначені компетентності у пошукувачів і допоможе сформулювати усвідомлене прагнення дотримання здорового способу життя [5].

Здоров'язбережувальні компетентності є комплексною багатофункціональною системою; багатоаспектною сукупністю медичних та гігієнічних засобів; рушієм застосування різноманітних форм, засобів і методів, котрі дозволяють отримати оптимальні результати, що уможливають збереження здоров'я. Існують критерії сформованості «здоров'язбережувальної компетентності фахівців дошкільного профілю:

1. створення стійких мотивів і навичок здоров'язбережувальної поведінки задля забезпечення бажаного рівня культури здоров'я,
2. сприяння досягненню належного рівня здоров'я студентів і стимулювання здоров'язбережувальної культури як сукупності їх свідомого ставлення до здоров'я і життя людини загалом.
3. формування здоров'язбережувальної компетентності, і на цій основі – самостійного вирішення завдань здорового способу життя, безпечності поведінки, з надання елементарної до лікарської, психологічної допомоги» [1, с. 57].

Формування здоров'язбережувальної життєвої позиції фахівця дошкільного профілю не обмежується лише інформаційною функцією, йому необхідно стати повноцінним організатором здоров'язбережувальної діяльності студентів, котра сприяє усвідомленому усталенню здоров'язбережувальних поглядів, мислення та свідомості, без яких неможливе створення здоров'язбережувального середовища у закладах вищої освіти. Тілесна складова передбачає відповідні показники здоров'я, рівень фізичної підготовки, обов'язкове врахування індивідуальних психолого-педагогічних особливостей здобувачів вищої освіти. Цьому сприятиме комплексна оцінка фізичного стану студента засобами обліку й аналізу антропометричних даних, показників фізичної підготовки і досягнутої працездатності. Вдосконалення тілесності відбувається з урахуванням рівня фізичної

підготовки і наявних відхилень у стані здоров'я. Задля цього складають індивідуальна карта здоров'я для кожного пошукувача вищої освіти [10; 12].

Найефективнішими здоров'язбережувальними технологіями фізичного виховання вважаємо такі, що використовують методичні «принципи: поступовості і безперервності фізичного навантаження, цілеспрямованості засобів оздоровчого тренування, ритмічності застосування засобів різної спрямованості, збільшення рухової активності та систематичним виконанням спеціальних комплексів фізичних вправ» [9, с. 78].

Багаторічний моніторинг динаміки основних показників стану здоров'я і фізичного розвитку організму студентів демонструє різноманітні відхилення у стані здоров'я і навіть у фізичному розвитку. На часі – ґрунтовне вивчення сучасних методик із збереження та примноження здоров'я молоді. Цьому сприятиме: взаємопроникненість валеологічної освіти і фізичного виховання, опанування правил раціонального харчування, надання психологічної та соціальної допомоги [10].

Діяльність закладів вищої освіти зі збереження та зміцнення здоров'я студентської молоді є результативною за умови обдуманого реалізації грамотно підібраних здоров'язбережувальних технологій. Здоров'язбережувальні навчальні технології є «взаємозумовленою сукупністю програм, прийомів, методів організації освітнього процесу, котрі спрямовані на примноження здоров'я студентської молоді та позитивно впливають на здоров'я студентів і викладачів» [9; с. 74].

Серед найбільш затребуваних у закладах вищої освіти є такі здоров'язбережувальні технології: фізкультурно-оздоровчі (новітні фітнес-програми, народні рухливі ігри, загартування організму та масаж); медико-гігієнічні (повноцінне здорове харчування, вітамінізація); здоров'язбережувальні освітні технології (інноваційні технології організації освітнього процесу, технології організації діяльності студентів, технології виховної роботи) [4, с. 233].

Структурними компонентами здоров'язбережувальної компетентності вважаємо: змістовий – наявність у студентів знань, умінь і навичок про здоров'язбереження, здоровий спосіб життя тощо; мотиваційно-ціннісний – особистісне ставлення до власного здоров'я, а відтак і до професійної орієнтації; операційно-діяльнісний – рівень залучення студента до цілісної системи здорового способу життя та системи здоров'язбереження; емоційно-вольовий – психофізіологічна сфера життєпобутування студента [33, с. 7].

Останнім часом набули популярності такі оздоровчі технології: фітотерапія, загартування, різновиди гімнастики, масаж, музикотерапія. Розглянемо більш детально їхню класифікацію. За суб'єктивністю вказаних технологій виокремлюють такі: здоров'язбережувальні навчальні технології; медичні; фізкультурно-оздоровчі; комплексні (арттерапія тощо) [9].

Задля дотримання об'єктивності наведемо визначення категорії «формування здоров'язбережувальних технологій» – це закономірні зміни оздоровчих технологій на понятійному, структурному та функціональному рівнях, що забезпечують їх наступних та призведуть до виникнення якісно нового феномена – багатофункціональної педагогічної системи, у якій відбуватиметься зміцнення фізичного, психічного, інтелектуального, морального, емоційного здоров'я особистості та її успішна самореалізація» [8, с. 209].

Характерною особливістю сучасних здоров'язбережувальних технологій є багатофункціональний характер, адже вони сприяють зміцненню духовного, психічного, фізичного, інтелектуального здоров'я та самореалізації особистості.

Серед інших виокремлюють такі підходи до визначення «здоров'язбережувальних технологій»:

1. створення сприятливого для здоров'я освітнього середовища;
2. забезпечення навчання з урахуванням індивідуальних, вікових і психофізіологічних особливостей студентів;
3. оптимальне поєднання традиційних технологій навчання з принципами, методами і прийомами, спрямованими на збереження і підтримку здоров'я студентської молоді;
4. технології навчання здоров'я, здорового способу життя, формування здорової нації;
5. навчально-методичний комплекс оздоровчо-фізкультурних і лікувально-профілактичних заходів» [10, с. 30].

Упродовж формування здоров'язбережувальної компетентності, як важливої складової процесу підготовки фахівців дошкільного профілю, з-поміж інших зацентруємо увагу на таких критеріях:

1. індивідуальний підхід (комплекс сформованих цінностей, зреалізовані індивідуальні здібності, прагнення особистості до самореалізації і саморозвитку);
2. компетентнісний підхід (домінантне місце розвитку, а не певної сукупності знань, діяльнісний підхід, усталені навички розв'язання різноманітних проблем у системі особистих взаємовідносин) [13, с. 277].

У процесі формування здоров'язбережувальної компетентності у вихователів відбувається утворення цілісного світогляду на підставі інтегрованих знань з природничих наук, валеології, фізичного виховання, основ здоров'я, біохімії та біомеханіки тощо.

Таким чином, враховуючи доволі негативні сучасні тенденції погіршення стану здоров'я молоді, не викликає сумнівів актуальність застосування інноваційних технологій, котрі б сприяли психофізичному розвитку у студентському середовищі. Основні шляхи реалізації здоров'язбережувальних технологій: формування професорсько-викладацьким складом здоров'язбережувальної компетентності у пошукувачів; усвідомлення тісного взаємозв'язку інтелектуального, фізичного та духовно-морального виховання в освітньому процесі закладу вищої освіти; здійснення глибоких і систематичних наукових досліджень задля всебічного вивчення ефективності здоров'язбережувальних технологій, а також інноваційного досвіду роботи закладів вищої освіти Європи та світу.

Сучасне суспільство, котре наполегливо здійснює техногенне навантаження на природу, свідомо провокує глобальне погіршення стану довкілля, спричинилося до загострення суперечностей між результатами діяльності людини і законами розвитку природи, особливо актуалізувало проблему збереження та зміцнення здоров'я наймолодших своїх членів.

Результати медико-біологічних досліджень переконливо засвідчують стійку тенденцію до погіршення стану здоров'я дітей. Серед основних причин такої ситуації: несприятливі соціально-економічні умови; відсутність належних умов задля забезпечення оптимальної рухової діяльності особистості як у сім'ї, так і в закладі дошкільної освіти; незбалансоване харчування, формальний підхід до загартування; недотримання санітарно-гігієнічного режиму організації життя дитини. Загалом таке становище провокує протиріччя між потребами дітей та використовуваними виховними засобами у педагогічному процесі. З метою подолання недоліків створено новий напрям – здоров'язбережувальна освіта, котрий передбачає широке використання ідеї пріоритетності здоров'я всіх суб'єктів педагогічного процесу як фундаментального компонента особистості. Його запровадження уможливить оптимізацію життєдіяльності педагогів та вихованців ЗДО [1; 3; 4].

Здоров'язбережувальне середовище (далі – ЗС) відіграє важливу роль у процесі формування гармонійної особистості. Його повноцінне існування уможливить вирішення багатьох першочергових завдань: повноцінне збереження та зміцнення здоров'я, формування здоров'язбережувальної поведінки та виховання культури здоров'я загалом, засвоєння її морально-етичних, духовних, естетичних та фізичних компонентів.

Здоров'язбережувальне середовище тлумачать як сприятливе середовище життя та діяльності людини, а також суспільне оточення, матеріальні та духовні умови, що позитивно впливають на здоров'я особистості [2].

ЗС сучасного ЗДО передбачає дотримання усталених санітарно-гігієнічних норм у всіх сферах організації життєдіяльності дитини упродовж навчального процесу. Воно носить міждисциплінарний характер, адже активно послуговується різноманітними ідеями різних галузей наукових знань: педіатрії, гігієни, фізіології, психології, педагогіки, медичної екології, екології людини, соціології тощо [5].

Науковці розглядають ЗС ЗДО як систему, котра поєднує освітній процес, соціальний та предметний компоненти [4]. До соціального компоненту належить педагогічний персонал, що втілює в практику здоров'язбережувальні технології; медичний персонал, котрий здійснює контроль за станом здоров'я та фізичним розвитком дітей, дотримання санітарно-гігієнічних норм упродовж процесу едукації; організацію раціонального харчування; соціальне оточення дитини за межами ЗДО. Соціальний компонент завдяки специфічному виховному впливові на особистість дитини, через соціальні функції рухової активності сприяє взаємодії дошкільника з довкіллям. У процесі ігрової взаємодії під час рухливих ігор відбувається спілкування, розвивається мовленнєво-комунікативна компетентність дитини. Предметний компонент включає: інвентар й обладнання групової кімнати, фізкультурної зали, спортивного майданчику, посібники, методичні рекомендації тощо [11].

Також існують ергономічні, антропометричні та психофізіологічні особливості функціонування здоров'язбережувального просторово-предметного середовища ЗДО [3]. До основних з них належать: розвивальний характер простору дитинства, діяльнісний підхід, інформативність забезпечення комфортності, функціональної надійності та безпечності, дотримання високих гігієнічних та естетичних показників [8].

Основними характеристиками такого середовища можуть бути визначені: збалансоване харчування, морально-психологічний клімат у взаєминах суб'єктів освітнього процесу, екологію та гігієнічний стан, сучасний дизайн, предметно-ігровий простір групової кімнати, фізкультурної зали та ігрового майданчика, раціональна організація життєдіяльності дітей відповідно до їхніх вікових та психофізіологічних особливостей, широке впровадження інноваційних програм та технологій оздоровчого спрямування, рівень співпраці дошкільного навчального закладу із родинами та іншими соціальними інституціями [6].

Забезпечення фізичного, психічного, духовного та соціального здоров'я, організація відповідного життєвого простору, в якому прищеплюється звичка до здорового способу поведінки, що забезпечує комфортне перебування дитини і в ЗДО та родині на тлі оптимальної рухової активності дітей, вимагає постійного стимулювання та задоволення [9].

Створення ЗС передбачає наявність усієї системи його внутрішніх факторів розвитку. Подібна організація відбувається на фоні появи морфофункціональних, психічних, фізичних новоутворень особистості дитини та зовнішніх умов, що характеризують кожний етап едукації за умови дотримання конкретних соціокультурних та психолого-педагогічних умов, які створюються у закладі освіти [7].

ЗС ЗДО є складною системою, що складається із сукупності санітарно-гігієнічних, організаційно-педагогічних та психолого-педагогічних умов. Її мета – оптимізація санітарно-гігієнічних умов життєдіяльності дітей, пошук ефективних форм та методів фізкультурно-оздоровчої діяльності, гуманізація взаємин учасників освітнього процесу, активізацію рухової діяльності та її урізноманітнення, упередження інтелектуальної та фізичної втоми дітей, всіяке уникнення стресових станів, вдосконалення адаптаційних можливостей дитячого організму, вибір інноваційних технологій та постійний моніторинг якості освітніх послуг [10].

Функції ЗС: координаційна, інтеграційна, адаптивна, соціокультурна, орієнтаційна, пропедевтична, стимулююча [8].

Координаційна – уможливило взаємодію різних структур у питаннях збереження та зміцнення здоров'я дітей, забезпечує наступність у реалізації державної політики на різних етапах едукатії. Інтегруюча – дозволяє сформулювати спільні підходи до організації ЗС. Адаптивна – сприяє покращенню адаптаційних можливостей та функціональних можливостей організму дитини, готує до навчання в школі. Соціокультурна спрямована на соціалізацію, усвідомлення системи цінностей суспільства щодо здоров'я особистості, культивування здоров'язбережувальної поведінки як особистої ціннісної потреби. Орієнтаційна – сприяє самовизначенню дошкільника орієнтацію у різних життєвих ситуаціях. Пропедевтична – характеризує валеологічний супровід дитини в освітньому процесі, як у змісті (формування валеологічних уявлень і усталення практичних умінь), так і формах роботи. Стимулююча – пов'язана з використанням постійного зворотнього зв'язку, що допомагає моніторити зміни у формуванні особистості дитини, зокрема й у показниках здоров'я тощо [7].

Комплексний підхід до створення ЗС, на думку низки авторів, передбачає обов'язкове врахування відповідних факторів, котрі впливають на стан здоров'я педагогів і вихованців:

1. соціальні (соціальна орієнтація на здоровий спосіб життя, стійка мотивація до здоров'язбережувальної поведінки, усвідомлена потреба у валеологічних знаннях та навичках тощо);
2. психолого-фізіологічні (функціональний стан організму, індивідуально-типологічні особливості організму, відповідні погляди та переконання щодо здоров'я, усвідомлення значущості здоров'я тощо);
3. організаційно-педагогічні, які поділяють на організаційні (освітній процес, побудова розпорядку дня, режим рухової активності);
4. процесуальні (освітній стандарт, розумові та фізичні навантаження);
5. професійно-компетентнісні (антистресова педагогічна тактика, мотивований, комплексний підхід вихователя до оцінки стану здоров'я дітей, використання здоров'язбережувальних технологій, систематичний моніторинг стану здоров'я дітей, застосування адекватних діагностичних методик);
6. управлінські (основні параметри функціонування ЗС ЗДО, матеріально-технічні, фінансові, кадрові, інформаційні, методичні ресурси тощо) [9].

У процесі проєктування ЗС ЗДО необхідно забезпечити наступні педагогічні умови: створення здоров'язбережувальної концепції, формування стратегічних цілей та завдань, діагностика і моніторинг стану здоров'я дітей, прищеплення здорового способу життя, забезпечення валеологічної компетентності педагогічного колективу в контексті здоров'язбережувальної діяльності, формування культури здоров'я, змістовна взаємодія всіх суб'єктів педагогічного процесу (адміністрація, вихователі, інструктор з фізичної культури, психолог, медична сестра, діти, батьки, родини вихованців) [12].

Основні критерії ефективності функціонування ЗС ЗДО:

1. матеріально-технічна забезпеченість, відповідність санітарно-гігієнічним нормам;
2. продуманість організації системи харчування;
3. міжособистісні взаємини між суб'єктами освітнього процесу;
4. стан фізичного та психічного здоров'я дітей і вихователів;
5. показники рухової підготовленості дітей;
6. рівень професійної компетентності педагогів;
7. цілісність оздоровчих впливів та стабільність їх результатів [5].

Таким чином, створення здоров'язберігаючого середовища диктує необхідність чіткого усвідомлення усіма суб'єктами процесу едукатії важливості відповідального ставлення до власного здоров'я. Дане середовище має на меті забезпечувати не лише збереження та зміцнення здоров'я дітей, а й формування культури здоров'я загалом. Лише за умови злагодженої та змістовної співпраці ЗДО та родини у сфері здоров'язбереження дозволить забезпечити успішну реалізацію здоров'язбережувальних технологій, спрямованих на покращення стану здоров'я дітей.

Джерела.

1. Kalichak Yu. L. Diversification of Preschool Institutions as the way to Integration of Ukraine's Contemporary System of Preschool Education into the International Educational Space. *Annales Universitatis Mariae Curie-Skłodowska: sectio J. Paedagogia-Psychologia*. Lublin: Polonia, 2016. Vol. XXIX. № 2. S. 55- 65.
2. Kalichak Yu. L. Health preservation component of preschool teachers' training in the process of studying the subject «Health improving technologies and diagnostic methods of preschool children physical development». *Наукові інновації та передові технології*. 2022. № 5 (7). С. 10- 18.
3. Kalichak Yu. L. Health-preserving competence in the system of professional training of preschool teachers. *European potential for the development of pedagogical and psychological science: Collective monograph*. Riga, Latvia : «Baltija Publishing», 2021. p. 188-214.

4. Kalichak Yu. L. Health-Protecting Psychologically Safe Developmental Environment of a Preschool Educational Institution. The problems of formation of the healthy modus vivendi of students of higher education establishments in the sphere of health protection. Human health: realities and prospects. Monographic series. Volume 4. Health and Biosensors. Edited By Nadiya Skotna, Svitlana Voloshanska, Taras Kavetsky, Oleh Smutok, Mykhailo Gonchar. Drohobycz: Posvit, 2019. P. 230-237.
5. Kalichak Yu. L. The formation of health preserving competence of teachers of preschool educational institutions in modern conditions. State of environment and human health. Edited by Andrzej Krynski, Georges Kamtoh Tebug, Svitlana Voloshanska. Czestochowa: Educator, 2019. P. 181-190.
6. Kalichak Yu. L. Theoretical and methodological aspects of formation of preschool teachers' professional competence. Moderni aspekty vědy: X. Díl mezinárodní kolektivní monografie / Mezinárodní Ekonomický Institut s.r.o.. Česká republika: Mezinárodní Ekonomický Institut s.r.o., 2021. str. 251-280.
7. Kalichak Yu. L. Training preschool teachers in fundamentals of ecology and valeology. Moderni aspekty vědy: XIV. Díl mezinárodní kolektivní monografie / Mezinárodní Ekonomický Institut s.r.o.. Česká republika: Mezinárodní Ekonomický Institut s.r.o., 2021. str. 614-647.
8. Kalichak Yu. L. The theoretical aspects of formation of the healthy way of life of preschool age children. Ecology and human health. Edited by Andrzej Krynski, Georges Kamtoh Tebug, S. Voloshanska. Czestochowa: Educator, 2018. P. 201-213.
9. Kalichak Yu. L., Pucher H. W. Use of health wellness technologies in working with preschool children. Людина та соціум: сучасні проблеми взаємодії (психологічні та педагогічні аспекти): Збірник тез наукових робіт учасників міжнародної науково-практичної конференції (м. Львів, 27-28 вересня 2019 року). Львів: ГО «Львівська педагогічна спільнота», 2019. Ч. 1. С. 28-31.
10. Беленька Г. В. Формування професійної компетентності сучасного вихователя дошкільного навчального закладу: монографія. Київ: Університет, 2011. 320 с.
11. Богиніч О. Л., Борисова О. Л., Загаринська І. І. Підготовка вихователя до розвитку особистості дитини в дошкільному віці: монографія. Київ: Видавництво Національного педагогічного університету імені Михайла Драгоманова, 2009. 310 с.
12. Богун А. М. Компетентнісний підхід у підготовці майбутніх фахівців дошкільної освіти у вищому навчальному закладі. Реалізація європейського досвіду компетентнішого підходу у вищій школі України: матеріали метод, семінару (НАПН України, Інститут педагогіки НАПН України). Київ: Педагогічна думка, 2009. С. 271-281.
13. Великий тлумачний словник сучасної української мови: 250000 / уклад. та голов. ред. В. Т. Бусел. Київ; Ірпінь: Перун, 2005. VIII, 1728 с.
14. Гавриш Н. В., Сущенко О. Н. Орієнтація на розвиток суб'єктності студента у процесі підготовки професійно компетентних фахівців до дошкільної освіти. Педагогічні науки: збірник наукових праць Бердянського державного педагогічного університету. Бердянськ, 2007. Випуск 3. С. 44-49.
15. Денисенко Н.Ф. Формування свідомого ставлення до здоров'я. Дошкільне виховання. 2008. № 9. С.68-85.
16. Енциклопедія педагогічних технологій та інновацій / автор-укладач Н. П. Наволокова. Харків: Вид. група «Основа», 2009. 176 с.
17. Етимологічний словник української мови: В 7 томах Т. 2 : Д–Копці / Редакційна колегія: О. С. Мельничук (гол. ред.), В. Т. Коломієць, О. Б. Ткаченко. АН УРСР. Ін-т мовознавства ім. О. О. Потебні. Київ: Наукова думка, 1985. 572 с.
18. Загородня Л. П. Педагогічна майстерність вихователя дошкільного закладу: монографія. Суми: «Університетська книга», 2010. 319 с.
19. Калічак Ю. Л. Peculiarities of professional training of pre-school teachers. Вісник Черкаського університету. Серія: «Педагогічні науки». 2018. № 3. С. 82-87.
20. Калічак Ю. Л. Оздоровчі технології та діагностичні методики фізичного розвитку дітей: тексти лекцій. Дрогобич: Редакційно-видавничий відділ Дрогобицького державного педагогічного університету імені Івана Франка, 2016. 128 с.
21. Калічак Ю. Л. Підготовка студентів до здоров'язбережувальної діяльності в процесі вивчення курсу «Методика фізичного виховання та валеологічної освіти дітей дошкільного віку». Педагогічні науки: теорія та практика, 2022. № 2 (42) С. 38-43.
22. Калічак Ю. Л. Формування здоров'язбережувальної компетентності вихователів внаслідок вивчення курсу «Оздоровчі технології та діагностичні методики фізичного розвитку дітей дошкільного віку». Наукові інновації та передові технології. 2022. № 1 (3). С. 234-243.
23. Калічак Ю. Л. Формування здоров'язбережувальної компетентності у вихователів закладів дошкільної освіти. Науковий часопис Національного педагогічного університету імені М. П. Драгоманова. Серія № 15. Науково-педагогічні проблеми фізичної культури (фізична культура і спорт):збірник наукових праць: за редакцією О. В. Тимошенко. Київ: Видавництво Національного педагогічного університету імені М. П. Драгоманова, 2019. Випуск 5 К (113) 19. С. 143-147.
24. Калічак Ю. Л. Формування компетентності вихователя закладів дошкільної освіти в процесі професійної підготовки. Молодь і ринок. № 6 (161). Дрогобич: Коло, 2018. С. 65-70.
25. Калічак Ю. Л. Формування професійної компетентності у системі підготовки майбутніх вихователів закладів дошкільної освіти. Українська освіта в умовах інтегрування в європейський простір. Збірник наукових праць: за редакцією О. Карпенко. Дрогобич: РВВ ДДПУ імені Івана Франка, 2019. С. 80-88.
26. Калічак Ю. Л., Бац Р. М., Кичма В. П. Сучасні підходи до створення здоров'язбережувального середовища закладу дошкільної освіти. Advanced top technology: електронний науковий журнал № 1. Харків: СГ НТМ «Новий курс», 2024. С. 5-7.
27. Калічак Ю. Л., Дрогомирська Н. Т. The role of information technologies in the formation of health care competences of preschool profile specialists. Роль інформаційних технологій у формуванні здоров'язбережувальних компетентностей фахівців дошкільного профілю. International scientific conference «Information technologies and management in higher education and sciences»: conference proceedings (November 28, 2022. Fergana, the Republic of Uzbekistan). Part 1. Riga, Latvia: Baltija Publishing, 2022. P. 375-379.
28. Калічак Ю. Л., Дрогомирська Н. Т. Особливості використання здоров'язбережувальних технологій в роботі з дошкільниками. Наука, освіта та суспільство в XXI столітті: наукові ідеї та механізми реалізації: збірник тез доповідей міжнародної науково-практичної конференції (Кропивницький, 19 листопада 2022 р.): у 2 ч. Кропивницький: ЦФЕНД, 2022. Ч. 1. С. 18-21.
29. Калічак Ю. Л., Дрогомирська Н. Т. Передумови формування здоров'язбережувальної компетентності у студентів дошкільного профілю. The 3th International scientific and practical conference «Theoretical aspects of education development» (January 24-27, 2023) Warsaw, Poland. International Science Group, 2023. 352-356.
30. Калічак Ю. Л., Семкович Х. І. Психологічний контекст формування творчої особистості старшого дошкільника. The 7th International scientific and practical conference «Innovative areas of solving problems of science and practice» (November 08-11, 2022) Oslo, Norway. International Science Group, 2022. С. 402-405.
31. Калічак Ю. Л., Фідик Д. Т. Місце здоров'язбережувальних технологій в освітньому середовищі сучасного закладу вищої освіти. Стратегічні пріоритети розвитку науки, освіти, технологій і суспільства: збірник тез доповідей міжнародної науково-практичної конференції (Полтава, 9 листопада 2023 р.): у 2 частинах. Полтава: ЦФЕНД, 2023. Ч. 1. С. 21-23.
32. Калічак Ю. Л., Чомко І. В. Можливості застосування здоров'язбережувальних технологій у підготовці вихователя. Стратегічні пріоритети розвитку науки, освіти, технологій і суспільства: збірник тез доповідей міжнародної науково-практичної конференції (Полтава, 9 листопада 2023 р.): у 2 ч. Полтава: ЦФЕНД, 2023. Ч. 1. С. 16-18.
33. Калічак Ю. Л., Чомко І. В. Нові реалії підготовки вихователя. Наука, освіта, технології і суспільство: актуальні проблеми теорії та практики: збірник тез доповідей міжнародної науково-практичної конференції (Полтава, 19 жовтня 2022 р.). Полтава: ЦФЕНД, 2022. С. 6-8.
34. Калічак Ю. Л., Чомко І. В. Реалізація здоров'язбережувальних технологій в умовах закладу дошкільної освіти. The 3th International scientific and practical conference «Theoretical aspects of education development» (January 24-27, 2023) Warsaw, Poland. International Science Group, 2023. 347-351.
35. Кічук Н. В. Технологізація професійної підготовки вихователя дошкільного закладу освіти: деякі аспекти проблеми. Наука і освіта: науково-практичний журнал. Одеса, 2014. № 10. С. 87-89.
36. Кузнецова Т. М. Якість дошкільної освіти в Україні: її досягнення та проблеми. Парадигмальна модель керівника сфери освіти у контексті євроінтеграційних процесів: матеріали Міжнародного форуму управління діяльністю, 18-19 травня 2019 р. Тернопіль: КРОК, 2019. С. 12-17.
37. Левінець Н. В. Впровадження здоров'язберігаючих технологій як актуальний напрям сучасної дошкільної освіти. Вісник інституту розвитку дитини: збірник наукових праць. Серія «Педагогіка». Вип. 16. Київ, 2011. С. 25-27.
38. Лохвицька Л. В., Андрущенко Т. К. Дошкільникам про основи здоров'я: навчально-методичний посібник. Тернопіль: Мандрівець, 2007. 176 с.
39. Рубан Н. Здоров'ятворчі та здоров'язбережувальні технології. Палітра педагога. 2010. № 2. С. 2-6.
40. Сократова Н. В. Сучасні технології збереження і зміцнення здоров'я дітей: навчальний посібник. Київ: Просвіта, 2009. 345 с.
41. Калічак Ю. Л., Долішник Н. В. Складові здоров'язбережувальної компетентності студентів сучасного закладу освіти. Перспективні напрямки розвитку науки, освіти та технологій: теорія і практика: збірник тез доповідей міжнародної науково-практичної конференції (Ізмаїл, 22 грудня 2023 р.). Ізмаїл: ЦФЕНД, 2023. С. 913.

Розділ другий
Культура і мистецтво, культурологія, філологія

Білан Василь Вікторович

Заслужений працівник культури України

ORCID: 0000-0003-3055-2618

Київський національний університет театру, кіно і телебачення імені І. К. Карпенка-Карого

Громадський Ростислав Анатолійович

ORCID: 0000-0001-6575-5744

Київський національний університет театру, кіно і телебачення імені І. К. Карпенка-Карого

Ялоха Тетяна Олександрівна

Заслужений працівник культури України

ORCID: 0000-0002-9097-6095

Київський національний університет театру, кіно і телебачення імені І. К. Карпенка-Карого

2.1. Співпраця українського та німецького театру в сучасних умовах

Сучасна театральна сцена Німеччини представляє собою унікальний і динамічний ландшафт, який поєднує в собі багатотисячолітню традицію та інноваційні підходи. Театральна справа цієї країни відзначається своєю віковими традиціями, високим професіоналізмом, різноманітністю форматів та відкритістю до експериментів.

Актуальність дослідження полягає у вивченні особливостей організації театральної справи сучасної Німеччини, однієї з націй з найбільш розвиненим театральним мистецтвом. Німеччина має багату історію театрального мистецтва та розмаїття організаційних форм театрів. Досвід організації театального життя цієї країни може бути корисним для сучасної України. Саме тому, вищезазначена тема є актуальною для України, яка розвиває свій театральний потенціал та вдосконалює систему організації театральної справи. Дослідження цієї теми допоможе краще зрозуміти унікальність та значення німецького театру в контексті сучасної культурної ландшафту та його вплив на глобальну театральну сцену.

Метою дослідження є визначення ключових концепцій організаційно-художньої структури театральної справи Німеччини шляхом аналізу форм театального мистецтва Німеччини. Дослідження спрямоване на вивчення та аналіз цих організаційно-творчих форм з метою розкриття їх значення у формуванні театральної справи Німеччини та взаємодії з українським театром в сучасних умовах.

Одна з ключових відмінностей розвитку театральної справи в Німеччині – це сильна державна підтримка, яка дозволяє театрам зосереджуватися на художньому розвитку, не страждаючи від фінансових проблем.

Ще одна відмінність сучасної німецької театральної справи – це широка підтримка аматорських театрів і гуртків, яка сприяє розвитку талантів усередині країни.

Також важливою є роль регіональних театрів, які допомагають забезпечити доступ до театральних заходів для різних шарів населення.

Значна увага приділяється також інноваційним підходам у театральному мистецтві. Німецькі театри експериментують з новими форматами, використовуючи сучасні технології та залучаючи до співпраці артистів з різних галузей. Це дозволяє створювати захопливі та інноваційні вистави, які привертають увагу глядачів та сприяють розвитку театральної справи у всьому світі. Крім того, в Німеччині є розмаїття театральних форматів, від класичних оперних, до експериментальних театрів.

Картину театального ландшафту Німеччини визначають в першу чергу близько 180 державних театрів: «міських», «державних» і «земельних». Сюди ж слід додати близько 190 приватних театрів і понад 30 фестивалів мистецтва. Разом з цим є небагата кількість незалежних театральних груп і любительських театрів. Таке різноманіття – характерна особливість театального життя Німеччини [1].

Замість одного театального центру, що притягає до себе всі таланти і всю увагу публіки, – яким, наприклад, є Париж у Франції – в Німеччині є ціла палітра театрів, часто нічим не поступливих один одному в плані якості. Таке різноманіття має свої традиції. У XVII-XVIII століттях майже кожен місцевий суверен мав свій придворний, розкішно обладнаний театр. У XIX столітті міська буржуазія зробила його публічною установою.

Універсальні театри пропонують широку палітру постановок: від п'єси до опери, оперети, мюзиклу, балету і сучасного танцю. Сезонний репертуар таких театрів складається з 20-30 назв постановок. Щороку вони ставлять приблизно 10 нових спектаклів. Таким чином, глядач має можливість ознайомитися з багатьма драматургічними і музичними роботами. Сюди ж слід додати лялькові театри і театри для дітей і молоді, які можуть бути як складовою частиною універсального театру, так і самостійними театральними організаціями.

На відміну від цього театру, що спеціалізуються на мюзиклах, протягом багатьох місяців або років безперервно показують один і той же спектакль. Так само діють, перш за все, невеликі приватні театри, що дають протягом декількох тижнів один і той же спектакль, а потім що представляють нову постановку.

Як стверджує відомий дослідник німецького театру Г. Миленька: «Німецька національна традиція відіграла важливу роль у формуванні сучасного театру Німеччини» [2] – Німецькі театри вносять також свій внесок до розвитку міжнародних культурних зв'язків і європейської інтеграції. Велику роль при цьому грають театральні фестивалі, наприклад: «Театри миру» в Берліні і «Боннер бієнале» в Бонні. Фестиваль «Горизонти» в Берліні є зустріччю європейської та неєвропейських культур. Тут же слід сказати і про обміни окремими постановками з театрами інших країн, і про співпрацю з іноземними акторами, співаками, танцюристами, директорами театрів, продюсерами, диригентами, режисерами, сценографами та іншими спеціалістами театрів. Слід відзначити, що Україна займає в цьому обміні значне місце. На цій ниві успішно діє, наприклад, мольхаймській «Театеран дер Рур».

Згідно статистики Союзу німецьких театрів, в сезоні 2022/2023 рр. було зареєстровано 5 393 постановки 2 683 творів (драматичні, музичні, балетні і лялькові театри). Вони ставилися в 387 театрах і виконувалися більше 92 000 разів. 338 творів ставилися вперше або вперше виконувалися німецькою мовою.

Поряд з відомими режисерами, наприклад, Юргеном Фліммом, Петером Цадськом, Клаусом Пейманом і Петером Штайном, сьогодні росте молоде покоління режисерів, що привертають до себе увагу сучасними ідеями і оригінальним творчим втіленням: наприклад, Мартін Кушей, Саша Вальц, Томас Остермайер, Тірза Брункен [3].

Увем Гьоссель – найвідоміший сучасний німецький театрознавець, драматург, театральний менеджер, директор міжнародного форуму театральних зустрічей Berliner Theatertreffen, систематично проводить низку майстер-класів та зустрічей в рамках фестивалю Драма. Ю.А. У мистецькому світі цього театального діяча вважають одним із найбільш обізнаних і впливових сучасних кураторів Німеччини, який займається не лише теоретичним дослідженням сучасності й театру, але також активно втілює ідеї пошуку місця модерного театру в живому соціумі.

У. Гьоссель визначає театр, який може бути достойний поваги, за такими трьома ознаками: відвідуваність вистав, обговорення театру в популярних засобах масової інформації та фактором «наскільки задоволений глядач продуктом окремого театру» [4].

Загалом в Берліні працює близько 400 театрів, серед них – лише 5 мають статус муніципальних. Інші – це, так звані «вільні сцени», хоча в цьому Уве вбачає певний парадокс, адже чи може взагалі театр бути «невільною» сценою.

Берлінські театри відвідують протягом року 1,8 мільйона глядачів. Огляди вистав публікують навіть щоденні газети. А державні сцени отримують 400 мільйонів євро на рік. Однак найближчим часом ситуація може змінитися на гірше, вважає Уве Гьоссель.

Щодо фінансування та підтримки театрів, теоретично, Німеччина має модель подібну на українську. Заробітні плати та комунальні послуги державним театрам забезпечуються з бюджету, заробіток та частина грошей, що залишаються після гастролей, гранти та приватні гроші направляються на творчий розвиток театру в цілому. Лише близько 5% доходів становлять гроші, за квитки на виставу, тобто, гроші глядачів. Окрім того, левову частку кожного квитка в Німеччині також сплачує держава. Скажімо, якщо глядачеві похід в театр обходиться в 100 євро, то держава за такий квиток ще доплачує театру 300 євро. Поки що саме це (якщо порівнювати в суто матеріальному плані), а також, вміння маніпулювати грошовими надходженнями і відрізняє муніципальні театри в Україні та Німеччині [5].

Театри «вільної сцени» в Німеччині, звісно, бідніші, проте їх – переважна більшість. Вони здебільшого «живуть» за рахунок приватних грошей та туристів, яких разом з німцями відвідує щороку театр близько 1,8 мільйона глядачів. Разом вони заробляють близько 11 мільйонів, якщо говорити про Берлін, що правда в цій статистиці є й ті численні театральні митці, які не заробляють майже нічого, й ті, хто розділяє все, що залишається. Є в Берліні й тисячі безробітних митців.

Справа у тому, що незалежні театри – так звана вільна сцена – у Німеччині (зокрема у Берліні) мають дуже невеликі бюджети. Вільні митці заробляють близько 11 тисяч євро на рік. Але до них належать й ті, хто має пристойні гонорари, й ті, хто не заробляє практично нічого, пояснює куратор. Тож незалежні театри починають вимагати своєї частки коштів.

«Влада взагалі не береться забезпечувати митців, якщо не може дати їм гідну платню» – Уве Гьоссель [6].

Разом з тим у Німеччині існує неформальна домовленість про те, що театр – це важливо, і влада вважає на такий підхід. Тому підтримку дістає навіть театр, який поставив епатажну виставу «Вбити Ангелу Меркель», каже Уве Гьоссель. Особливо це стосується експериментальної сцени, адже вона є потужним двигуном мистецтва. Іноді, що правда, виникають парадоксальні ситуації, як-от з берлінським театром Theaterdiscounter.

«Роль театру настільки важлива, що виплачувати їм мізерні кошти було б принизливо. Але більших держав не має, тож не платитиме нічого». Уве Гьоссель [4].

В цілому, у відношенні «держава-театр» в Німеччині панує атмосфера підтримки. Урядовці розуміють, що театр – це важливий елемент культурного розвитку і захищають його, режисери та драматурги все більше віддають перевагу новій драматургії, і німецький театр розвивається як самостійний організм, що постійно перебуває у пошуку. Виставу «Вбити Ангелу Меркель», до речі, теж фінансувала держава.

«Ця сцена спеціалізується на абсолютно божевільних постановках, – каже театрознавець. – Її підтримувала влада і постійно вказувала на те, яку важливу для суспільства річ робить цей театр. А потім зупинила фінансування. Чому? Вони пояснили це тим, що роль театру настільки важлива, що виплачувати їм мізерні кошти було б принизливо. Але більших держава не має, тож не платитиме нічого. Влада почувається настільки відповідальною за те, щоб митці мали гідну платню, що якщо не може її дати, взагалі не береться їх забезпечувати» [5].

Що стосується постановок, то на німецьких сценах панує нова драма. У.Гьоссель розповідає, що рух до некласичної драматургії розпочався ще у 60-х роках минулого століття. Ініціатива прийшла від студентів театральних вишів, які заявили, що тенденції майбутнього мають визначати саме ті, хто стоїть перед ним. Однак сьогодні німецький театр має іншу проблему – «мода на молодість» обмежує пропозицію для старшої аудиторії.

Німецький театр є демократичним, в ньому панують настрої ліво-ліберальних переконань, тому можуть мати місце навіть найнепатяжніші вистави, які також будуть розраховувати на підтримку держави.

На відміну від багатьох країн, де театральна культура локалізується у столицях, у Німеччині масштабні театральні майданчики є у кожному великому місті. Тож розглянемо декілька найвідоміших і найяскравіших німецьких театрів різних жанрів і форм і визначимо їх особливості [7].

Музичні театри Німеччини характеризуються своєю багатогаровістю і історичною значущістю. Серед найбільш відомих є: Берлінська державна опера (Staatsoper Unter den Linden), Дрезденська опера (Semperoper), Мюнхенська опера (Bayerische Staatsoper) та Гамбурзька державна опера (Staatsoper Hamburg). Ці театри відзначаються високим рівнем мистецтва та виконавською майстерністю. Вони відомі як театри, де виступали такі видатні композитори, як Вольфганг Амадей Моцарт, Ріхард Вагнер, Ріхард Штраус, Йоганнес Брамс та інші.

Однією з особливостей німецьких оперних театрів є їх історичні будівлі, які часто мають вражаючу архітектуру та історично-збережене внутрішнє оформлення. Багато з цих театрів були відновлені після великих руйнувань під час Другої світової війни та інших історичних подій. Крім того, німецькі оперні театри славляться своєю творчою репертуарною програмою, яка включає як класичні оперні твори, так і нові постановки сучасних оперних композиторів. Театри також активно залучають до співпраці з відомих диригентів, режисерів та сольних виконавців, що робить їх одними з найпрестижніших музичних установ у світі.

Отже, німецькі оперні театри виділяються серед інших своєю багатогаровістю і величчю, і вони продовжують привертати увагу музичних любителів з усього світу своїми захоплюючими виставами та історичним спадщиною [8].

Дрезденська Державна Опера (Sächsische Staatsoper Dresden). Дрезденська державна опера, або Саксонська Державна Опера, або Опера Земпера – один із найвідоміших театрів Німеччини і світу, займає 7 місце серед найвідоміших театрів світу. Опера Земпера відома далеко за межами Дрездена. Лише цього достатньо, щоб відвідати Дрезденський оперний театр. Театр був відкритий у 1841 році. Задовго до його створення, в 1648 році, на цьому місці було засновано перший постійний театр, розташований на північ від Альп. Першим твором, що прозвучав із цієї сцени, стала п'єса Гете «Фігенія в Тавриді». Згодом тут проходили прем'єри багатьох опер Ріхарда Вагнера.

Дрезденська державна опера – будівля оперного театру, розташована в центрі Дрездена поблизу Дрезденського замку – резиденції Цвінгера. Побудоване в 1841 році в стилі бароко за проектом Готфріда Земпера, воно неодноразово руйнувалося та перебудовувалося. Друга світова війна знищила оперу Земпера – будівля була повністю відновлена лише в 1985 році. Всі спектаклі на шану жителям міста ставляться виключно німецькою мовою. Крім численних концертів і спеціальних програм для дітей, тут проводяться різноманітні екскурсії, які ближче познайомлять з особливою архітектурою будівлі та зазирнуть за лаштунки.

На сцені Dresdner Staatsoper у різні часи було представлено безліч знаменитих творів. До Другої світової війни біля входу до театру та в нішах бічних фасадів були розташовані скульптури великих драматургів: Гете, Шиллера, Шекспіра, Софокла, Мольєра та Евріпіда. 13 лютого 1945 року частина скульптур була зруйнована під час бомбардування, вціліли лише деякі з них. Сьогодні фасад будівлі прикрашають скульптури з античної та німецької міфології і літератури, а також статуї великих драматургів.

Нині Дрезденська опера є концертною залом для одного із найстаріших оркестрів світу – Саксонської державної капели.

Кількість місць у глядачевій залі – 1300. Вартість квитка – від 40 євро [9, 10].

Баварська Державна Опера (Bayerische Staatsoper) Мюнхена. Баварська державна опера була заснована в Мюнхені у 1653 році. Це один із найстаріших театрів у Німеччині і у світі. Театр займає 10 місце серед найкращих оперних театрів Європи і є одним з найпрестижніших оперних театрів у світі. Він славиться

своїми видатними виставами опери та балету, а також високою якістю виконання. Тут з 1751 р. ставилися головні опери для двору, переважно італійські. Саме на цій сцені в 1781 році було поставлено музичну драму Моцарта «Ідомеї». Тут були представлені прем'єри Вагнера – «Тристан і Ізольда», «Золото Рейну», «Валькірія».

Репертуар Bayerische Staatsoper разом із Баварським державним балетом включає майже 350 оперних та балетних вистав на рік. З 1875 року на базі театру щоліта влаштовується знаменитий Мюнхенський оперний фестиваль. Баварська Державна Опера відома також своїм вражаючим архітектурним дизайном та історичним значенням. Тут часто виступають світові зірки опери та балету, а програма театру регулярно оновлюється з урахуванням сучасних тенденцій та класичних репертуарів. Театр також відомий своєю великою увагою до деталей та високим рівнем сервісу для глядачів.

Глядачева зала вміщує близько 2100 глядачів, а середня вартість квитка може залежати від виду події, ряду та місця в залі. Ціни можуть коливатися від 50 євро до кількох сотень євро за квиток [11,12].

Німецька державна опера (Deutsche Staatsoper Unter den Linden) Берлін. Німецька державна опера - найстаріша театральна будівля в Берліні, розташована на бульварі Унтер-ден-Лінден. До 1918 тут розташовувалася Королівська придворна опера (Königlichen Hofoper).

Одним із перших театрів у Берліні був Королівський оперний театр Унтер-ден-Лінден, нині відомий як Staatsoper Unter den Linden, відкритий у 1742 році, на його сцені можна побачити як класичні, так і сучасні постановки. Театр очолювали відомі режисери і менеджери.

Архітектор Георг Венцеслав фон Кнобельсдорф спроектував і збудував оперний театр у стилі пізнього бароко і рококо. Він став архітектурною пам'яткою міста, оскільки розташовувався на бульварі Унтер ден Лінден, одній з найвідоміших вулиць Берліна.

Видатний диригент та менеджер Отто Клемперер та багато інших талановитих режисерів, диригентів і виконавців, які керували театром або виступали в театрі, сприяли репутації та успіху Королівського оперного театру.

Королівський оперний театр Унтер-ден-Лінден справив значний вплив на берлінський театр і оперне мистецтво загалом. Він став центром культурної діяльності, залучаючи митців і відвідувачів з різних країн. Протягом багатьох десятиліть театр був головним культурним і мистецьким центром і сьогодні залишається відомим оперним майданчиком Берліна.

Кількість місць в залі – 1400. Вартість квитка від 20 до 200 євро [13, 14].

Гамбурзький оперний театр (Hamburgische Staatsoper). Гамбурзький оперний театр, також відомий як Opernhaus Hamburg, є одним з найважливіших оперних театрів у Німеччині. Він розташований у центрі міста Гамбург і славиться своєю архітектурою та високим рівнем виконавства.

Це найстаріший загальнодоступний музичний театр у Німеччині, заснований у 1678 році. З появою Hamburgische Staatsoper дослідники пов'язують формування національної німецької оперної школи.

Сьогодні Гамбурзька опера є сучасним міжнародним театром із багатим репертуаром. Для Німеччини це символ музичного та виконавського мистецтва.

Кількість місць у залі – приблизно 1700. Вартість квитка – від 20 до 200 євро [15, 16].

Німецька опера (Deutsche Oper Berlin) Берлін. Німецька опера в Берліні – оперний театр, заснований в 1912 під назвою Deutsches Opernhaus. Це один з найвидатніших оперних театрів у світі. Особливістю є високий рівень виконавської майстерності, широкий репертуар, включаючи класичні та сучасні оперні твори, а також велика кількість прем'єрних вистав.

Зараз Deutsche Oper Berlin – найбільша концертна зала міста. Споруда в мінімалістському стилі, спроектована Фріцем Борнеманном, була збудована у 1962 році. Попередня будівля опери була повністю зруйнована під час Другої світової війни.

Щороку тут ставиться близько 70 опер. Зала має близько 1860 місць, і середня вартість квитка може варіюватися від 30 до 150 євро [17, 18].

Німецький національний театр у Веймарі (Deutsches National theater und Staatskapelle Weimar)

Німецький Національний Театр у Веймарі, відомий як Deutsches National theater Weimar, є одним із найважливіших культурних центрів Німеччини. Театр засновано у 18-му столітті, він має багату історію та відомий своїми високоякісними виставами опери, балету та драми. Найвідоміший театр міста Веймар.

Німецький Національний Театр у Веймарі має шість сценічних майданчиків. Це дозволяє театру проводити різноманітні види вистав та заходів одночасно або по черзі, розширюючи можливості для різноманітних творчих проєктів та заходів. Кожна сцена може використовуватися для різних видів вистав та заходів, що робить театр універсальним майданчиком для культурних подій у Веймарі. Театр часто гастролює Німеччиною, а також влаштовує онлайн-вистави.

Основна зала театру може вмістити близько 900 глядачів. Вартість квитків може змінюватися в залежності від типу вистави, дати, сценічного майданчика та інших факторів, середня вартість квитка може коливатися від 20 до 80 євро [19, 20].

Німеччина має багату традицію драматичного театру, яка відображається у її різноманітних театральних компаніях та стилях. Ось деякі особливості та якості німецьких драматичних театрів:

- театральна інновація – німецькі драматичні театри відомі своєю іноваційністю та експериментами. Вони часто впроваджують нові форми вистав, теми та техніки, щоб привернути увагу глядачів і викликати обговорення;

- високий, професійний рівень акторської майстерності – німецькі актори здебільшого відомі своєю високою професійною підготовкою та здатністю до інтенсивної емоційної передачі;

- широкий спектр тем і жанрів – німецькі драматичні театри працюють у різних жанрах, від класичних творів до сучасних п'єс, від комедій до трагедій;

- підтримка від держави і громадськості – багато німецьких драматичних театрів отримують значну фінансову підтримку від держави та місцевих органів влади, а також від громадських фондів та спонсорів. Це дозволяє їм реалізовувати амбіційні проекти та залучати талановитих митців;

- емоційна глибина та соціальна актуальність – багато німецьких вистав мають емоційну глибину та ставлять актуальні соціальні питання, що відображають сучасне суспільство.

Відмінність німецьких драматичних театрів від інших полягає в акценті на інновації, акторську майстерність, широкий спектр тем і жанрів, а також в сильній підтримці від держави та громадськості. Це робить їх важливою складовою культурного життя Німеччини та світового театрального процесу [21].

Берлінський Ансамбль (Berliner Ensemble). Берлінер ансамбль (Berliner Ensemble), німецький театр, один із найзнаменитіших драматичних театрів Німеччини, був відкритий у 1949 році. Засновники театру – відомий німецький драматург Бертольд Брехт і його дружина, актриса Е. Вейгель. Саме на його сцені Брехт втілював свої засади «епічного театру». До трупи увійшли актори берлінського Німецького театру і Цюріхського драматичного театру. На чолі Берлінер ансамбль (до 1956) був Брехт. Слідуючи своїй теорії «епічного театру», Брехт прагнув до створення театру «епохи науки і соціальних революцій», який своїм мистецтвом звертається до думки, інтелекту глядача. Спектаклі Берлінер ансамбль глибоко соціальні, відрізняються гостротою і виразністю режисерського рішення, це театр антифашистської і антимілітаристської спрямованості (емблема театру – «Голуб світу» П. Пікассо). У репертуарі Берлінер ансамбль майже всі п'єси Брехта. Театр відкрився спектаклем «Матуся Кураж і її діти»

Окрім творів Бертольда Брехта, в сучасному репертуарі театру – актуальні теми та сучасні п'єси нинішніх авторів, які на сцені розглядають актуальні проблеми німецького суспільства та сучасності.

Основою цього театру є акторська трупа з 26 постійних акторів. Крім акторської трупи, проводиться безперервна співпраця з режисерами-новаторами, які представляють сучасні постановки, а також інноваційні театральні формати.

Найбільша сцена в будівлі в стилі необароко на Шиффбауердамм, яка відсвяткувала своє 125-річчя у 2017 році, вміщує близько 700 глядачів. З вересня 2019 року Berliner Ensemble має два нових майданчики: Neues Haus (180 місць) і Werkraum (99 місць). Зараз Berliner Ensemble – один із провідних театрів Німеччини. Тут виступають найкращі виконавці країни, проходять сучасні та класичні постановки. Ціни на квитки в театрі можуть варіюватися від десятків до сотень євро в залежності від місця в залі, ряду та популярності вистави [22, 23].

Німецький театр (Deutsches Theater Berlin). Deutsches Theater Berlin – один з найстаріших театрів у Берліні, відомий своїми виставами та багатою історією. Німецький драматичний театр розташований в історичному кварталі Фрідріх-Вільгельм-Штадт у центрі Берліна. З 1990 року є одним із п'яти державних театрів німецької столиці.

У 1945 році цей театр одним із перших відновив свою діяльність у зруйнованому Берліні. Однією з перших повоєнних постановок став «Натан Мудрий» Готхольда Ефраїма Лессінга.

Сьогодні Deutsches Theater Berlin – один із найпопулярніших театрів Берліна. Він включає дві сцени, що замикаються із загальним фасадом. На основній сцені відбуваються спектаклі переважно класичного репертуару, а на камерній – сучасні вистави. Основна зала може вмістити близько 1850 глядачів. Середня вартість квитків, може коливатися від 20 до 100 євро в залежності від ряду чинників, включаючи тип вистави, розташування місця та інші фактори [24, 25].

Театр Талія (Thalia Theater) Гамбург. Один із трьох державних театрів у Гамбурзі, названий на честь музи комедії та легкої поезії Талії. Він був заснований у 1843 році Чарльзом Морісом Шварценбергером.

Сьогодні тут виступають найвідоміші колективи Німеччини, а за сезон відбувається близько 9 прем'єр. Thalia Theater відомий сильними режисерськими роботами, високоякісними виставами а також вирізняється інтересом до сучасної німецькомовної драматургії та різноманітним творчим підходам.

Кількість місць в залі – близько 700. Ціни на квитки коливаються від 20 до 80 євро [26].

Берлінський народний театр Фольксбюне (Volksbühne am Rosa-Luxemburg-Platz). Театр Volksbühne am Rosa-Luxemburg-Platz розташований у центрі Берліна, Театр був побудований в 1914 році і зберіг своє розташування на Роза-Люксембург-Плац. Архітектором будівлі епохи експресіонізму був Оскар Кауфман.

Театр називають найкультовішим театром німецької столиці і це один із найсуперечливіших сучасних театрів у Німеччині, який постійно балансує на межі класики та авангарду. За сезон тут ставлять близько 400 вистав і театр відомий своїми політичними та авангардними постановками.

Фольксбюне відкрився 30 вересня 1914 року прем'єрою п'єси Гергарта Гауптмана «Боброва шуба» у постановці Макса Рейнхардта. Після Другої світової війни та закінчення пропагандистського використання театру почався період реконструкції та переорієнтації. У 1945 році, після війни, Фольксбюне на Роза-Люксембург-Плац у Берліні продовжив свою діяльність і став важливою платформою для обговорення новітньої німецької історії. У п'єсах часто розглядалися такі теми, як націонал-соціалізм, Голокост і поділ Німеччини.

Фольксбюне залишався місцем політичного театру, який торкався актуальних соціальних проблем і стимулював дискусії. Видатний Франк Касторф, який був директором театру з 1992 року по 2017 рік, продовжував керувати Фольксбюне як місцем для експериментального та суперечливого театрального мистецтва.

Фольксбюне на Роза-Люксембург-Плац у Берліні зарекомендував себе як головний майданчик німецького політичного театру та залишається місцем проведення експериментальних постановок, що справляє значний вплив на театральну сцену в Берліні та за його межами.

Кількість місць в залі – близько 700. Ціна на квиток від 20 до 100 євро [27, 28].

ТЕАТРАЛЬНІ МАЙДАНЧИКИ, ЕКСПЕРЕМЕНТАЛЬНІ ТЕАТРИ, ТЕАТРАЛЬНІ ПРОЕКТИ ТА КОНЦЕРТ-ХАУСИ НІМЕЧЧИНИ.

Театральна сцена Німеччини відрізняється своєю різноманітністю, творчістю та експериментами. Основна особливість театральних проектів у Німеччині полягає в їхній сміливості, відкритості до новаторських ідей і експериментів у формі, контенті та взаємодії з глядачем.

Щодо театральних майданчиків експериментальних театрів, то вони можуть варіюватися від традиційних театральних будівель до незвичайних просторів, таких як старі фабрики, склади або відкриті майданчики. Це дозволяє театрам експериментувати з формою та контекстом вистав, а також залучати нові аудиторії [21, 24].

Театр-ревю Фрідріхштадтпаласт (Friedrichstadt-Palast) Берлін. Фрідріхштадтпаласт – найбільший театральний майданчик світового рівня у Берліні. Широко відомий своїми масштабними музичними та театральними шоу із застосуванням високотехнологічного сучасного обладнання, а його візитна картка – традиційний канкан.

Архітектор Генріх Зелінг спроектував Фрідріхштадт-Палац у Берліні та збудував його в стилі необароко. Фасад театру і масивний дах дійсно вражають. З моменту відкриття в 1919 році цей театр є важливим закладом культури Берліна. На відкритті театру з великим успіхом пройшов показ ревю «Метелики» – ця прем'єра поклала початок історії успіху Фрідріхштадт-Палацу як важливого театру-ревю в Німеччині.

За останні роки Фрідріхштадт-Палац суттєво змінився і сьогодні пропонує різноманітні за жанром вистави: мюзикл, естраду, танець.

Завдяки своїм першокласним виставам і вражаючим сценічним технологіям Фрідріхштадт-Паласт зарекомендував себе як одна з найпопулярніших сцен Берліна, що сприяє культурному розмаїттю міста.

Продовжуючи традиції видовищного театру, він розвивається і використовує нові художні підходи. Зручна зала має місткість близько 2000 комфортних місць. Ціна квитків – від 40 до 100 євро [29, 30].

Театр Шмідта в Гамбурзі (Schmidt Tivoli). Театр Шмідта (Schmidt Theater) – одна з найпопулярніших культурних пам'яток міста на Ельбі, в репертуарі якого як традиційні постановки, так і сучасні шоу, мюзикли та кабаре.

Schmidt Theater є приватним театром із трьома залами – сам Schmidt Theater, що вміщує 423 глядача, Schmidts Tivoli для 612 гостей, та Schmidtcheter на 200 місць. Театр є одним із найрозкішніших театрів Гамбурга і розташований у легендарному кварталі розваг Репербан (Reeperbahn) у районі Санкт-Паулі (St. Pauli) [31].

Історія театру Шмідта бере свій початок у 1988 році. Його засновником є Корені Літман. Локація прославилася насамперед своїми яскравими шоу, в яких чергувалися виступи професійних кабаре та акторів-аматорів. З 1989 року спектаклі транслювалися у прямому ефірі на каналі NDR і зробили театр відомим у всій Німеччині. Тут виступали багато німецьких та зарубіжних артистів. У 1991 році розпочав свою роботу SchmidtsTivoli, також відомий як «Великий дім» (Großes Haus) на Spielbudenplatz, розташований поряд з театром «Санкт-Паулі» (St. Pauli Theater). А у 2015 році до так званої «родини Шмідтів» приєдналася мала зала Schmidtchen у клубі St. Pauli.

У 2004 році старий будинок, де раніше розміщувався Schmidt Theater, довелося знести, а на його місці звели п'ятиповерховий розважальний комплекс. Театр зайняв два нижні поверхи і, крім сучасного та комфортного залу зі сценою, отримав простору вхідну зону, власний ресторан та бар. Верхні поверхи віддали під офісні приміщення для молодих компаній, що розвиваються, що працюють в галузі індустрії розваг. За оновленим модним фасадом ховаються колишній «велюровий шарм» та чарівність, яка була притаманна інтер'єру першої будівлі.

Сьогодні театр Шмідта в Гамбурзі є одним із найпопулярніших приватних театрів у Німеччині. Щорічно він приймає понад 400 тисяч глядачів.

Знаковими виставами вважаються знамениті мюзикли «Неспокійне місце» («Heiße Ecke») та «Das St. Pauli Musical», а також інші не менш популярні постановки – «Die Königs vom Kiez» та «Tschüssikowski». Вартість квитків на вистави – від 20 до 100 євро [32].

Концертхаус у Берліні (Konzerthaus Berlin). Шаушпільхаус міста Берлін, також відомий як Концертхаус міста Берлін, має довгу та видатну історію. Оригінальна будівля була побудована в XIX столітті й з часом зазнала багатьох змін і реконструкцій.

Концертхаус є центральною будівлею площі Жандарменмаркт у самому серці Берліна і шедевром архітектора Карла Фрідріха Шінкеля. Будівля вшанувала класичну античність і була побудована в стилі грецького храму.

Репертуар Konzerthaus Berlin є різноманітним: симфонічні концерти, камерна музика, музичні спектаклі, дитячі концерти, національні фестивалі, а також концерти, що присвячені видатним музикантам.

Театр був найбільш відомий своєю драматичною направленістю, але тут також проводилися концерти та оперні вистави. 9-та симфонія Людвіга ван Бетховена, важливий твір класичної музики, було вперше виконано в Берліні в 1826 році саме у визначній будівлі цього театру. Нікколо Паганіні, відомий скрипаль-віртуоз, виступав у Шаушпільхаусі в 1829 році та вразив публіку своєю незвичайною майстерністю [33].

Культурне значення берлінського Шаушпільхаусу підвищилося завдяки виступам відомих музикантів і композиторів, що зробило його місцем для першокласних музичних виступів. Театр, який використовують і як драматичний театр, і як місце проведення концертів і оперних вистав, демонстрував свою універсальність.

Протягом багатьох десятиліть Шаушпільхаус міста Берлін був важливим місцем для німецького театру та мав великий вплив на культурний ландшафт міста. Це був майданчик для багатьох важливих вистав і місце роботи відомих режисерів.

Редизайн берлінського Шаушпільхаусу підкреслив вплив історичного середовища та імперських претензій на архітектурний дизайн театральних будівель того часу. Щоб підкреслити важливість і статус театру, при реконструкції було враховано функціональні, естетичні та репрезентативні аспекти. Поєднання неobaroco, neorococo та модерну створило неповторну атмосферу та додало візуальної пишності берлінському Шаушпільхаусу.

В залі Концертхаусу у Берліні може бути приблизно від 1200 до 1500 місць. Щодо середньої вартості квитка, вона може коливатися від 30 до 100 євро, залежно від концерту та місця у залі [34].

Театральний проект Хеббель-ам-Уфер (Hebbelam Ufer) Берлін. Театр Hebbelam Ufer (або HAU) – це важлива культурна платформа в Берліні, що спеціалізується на сучасному мистецтві та перформансі. Основною особливістю є підтримка експериментальних та інноваційних творчих проектів. Hebbelam Ufer – незалежний проект, який поєднує три різні майданчики. Тут немає єдиної концепції та постійної трупі, а у просторах театру проходять різноманітні фестивалі, пов'язані з мистецтвом, проекти та перформанси.

Це авангардний театр, який постійно перебуває у пошуках нових форм і не боїться сміливих експериментів. Він є одним з сучасних театрів Німеччини, що найбільш динамічно розвиваються.

Вартість квитків може варіюватися від представлення до представлення, але зазвичай ціни доступні для широкої аудиторії (від 10 євро), з урахуванням певних знижок для студентів та пенсіонерів [35, 36].

Театр Шаубюне (Schaubühne) Берлін. Театр Шаубюне у 1962 році був відкритий як театральна студія. Її заснував Юрген Шітхельм разом із своїми друзями. Берлінський театр Шаубюне відомий своєю сучасною програмою, що часто звертається до суспільних тем і проблем. Театр відомий своїми провокаційними постановками і високою якістю вистав. Сьогодні Schaubühne називають наймолодшим театром, тому що перевага тут надається саме молодим німецьким драматургам. Наголос робиться на п'єси з соціально-політичним ухилом. Театр регулярно збирає повні зали завдяки експериментальним постановкам класичних творів та новаторському підходу.

Зал театру має близько 500 місць, а середня вартість квитка зазвичай залежить від конкретної вистави та місця в залі, але вона може коливатися від 20 до 50 євро і більше [37, 38].

Експериментальний театр Гюнцибурга (Experimentelles Theater Günzburg). Цей молодий театр засновано у 1986 році. Він поєднує різні форми: від гри тіней до чорного театру. З моменту заснування у його репертуарі були лише власні постановки. Театр відомий своєю сміливою програмою та новаторським підходом до театрального мистецтва. Він часто пропонує вистави, які експериментують з формами, жанрами та способами взаємодії з глядачем.

Experimentelles Theater Günzburg веде дуже активну гастрольну діяльність, організовує виступи в Німеччині та за кордоном, бере участь у фестивалях, благодійних заходах, вернісажах, освітніх форумах, міжнародних культурних програмах, лекціях та семінарах.

Тут любителі та професіонали працюють разом. Театр співпрацює із молодими художниками, музикантами, письменниками та іншими творчими діячами.

«Експериментальний театр Гюнцибурга» – синонім творчої гри. Він робить величезну культурну роботу, поєднуючи на сцені народи, релігії та покоління» – пише видання *Süddeutsche Zeitung*. Вартість квитків сильно коливається в залежності від багатьох чинників, але починається від 20 євро [39].

Вивчення досвіду діяльності німецького театру та співпраця між німецькими та українськими театрами в сучасному контексті є важливим явищем, яке сприяє культурному обміну та розвитку сфери культури та мистецтва обох країн. Ця співпраця може бути різноманітною: від обміну артистами та режисерами до спільних постановок та фестивалів. Один із прикладів співпраці – обмін театральними труппами та режисерами для створення спільних вистав. Це може включати спільні репетиції, обмін досвідом та технічною підтримкою. Деякі українські театри також співпрацюють з німецькими театральними компаніями на міжнародних фестивалях. Це дає можливість українським трупам показати свої вистави перед аудиторією за кордоном та отримати відгуки та нові можливості. Основна особливість співпраці полягає в обміні культурними цінностями, технічному досвіді та талантами, що сприяє збагаченню творчого процесу обох сторін. Також, ця співпраця сприяє підвищенню міжнародного престижу української театральної сцени та сприяє її інтеграції у світове театральне середовище [40].

Ось деякі з українських театрів та діячів, які співпрацюють з німецькими колегами.

Київський академічний театр на Подолі – цей театр відомий своїми інтернаціональними проектами. Співпраця може включати спільні постановки або участь у міжнародних театральних фестивалях в Німеччині.

Львівський національний академічний театр опери та балету ім. С. Крушельницької. Українські оперні театри також можуть співпрацювати з німецькими театрами через обмін співробітниками або участь у спільних оперних постановках.

Національний академічний театр опери та балету імені Тараса Шевченка регулярно виступає на міжнародних сценах, включаючи німецькі театри.

Театр «Лісова пісня» у Львові має спільні проекти з німецькими театрами, такими як Theater an der Ruhr. Театр «Лісова пісня» також виступав у німецькому місті Ессен.

Театр «ДАХ» – цей театр зазвичай співпрацює з німецькими театральними труппами через міжнародні театральні фестивалі або спільні проекти.

Режисер Олег Сенцов – після звільнення з російського ув'язнення у 2019 році, почав співпрацювати з різними театральними групами в Європі, включаючи Німеччину.

Ці культурні контакти та творча співпраця можуть відбуватись через офіційні запрошення, міжнародні конкурси, обмін програмами або проектами, організованими культурними фондами та установами обох країн. Дати та місця можуть варіюватись в залежності від конкретного проекту.

Сучасні український театри та проекти у Берліні. У німецькій столиці запрацював Український театр, створений після початку повномасштабної війни проти України.

Продюсерка та активістка цього театру Оксана Снідалова відзначає, що Український театр у Берліні було засновано як особливий спосіб культурного спротиву і оборони українських цінностей поза межами України навесні 2023 року.

Після початку воєнної агресії РФ проти України в 2022 році в Німеччину вимушено переселилися сотні тисяч українців, серед яких чимало людей культури та мистецтва. Будучи небайдужими до подій на Батьківщині, режисер Павло Кравців, актриса і театральний педагог Ірина Волошина з Харкова та Оксана Снідалова об'єдналися, щоб боротися з ворогом на культурному фронті цієї війни.

Спочатку театр діяв як ініціатива для підлітків, більшість з яких втекли до Берліна від війни. Результатом тримісячного курсу акторського мистецтва стали 6 сценічних етюдів у виконанні 8 дівчаток за мотивами їх улюблених фільмів та книжок: «Рапунцель», «Шерлок Голмс», «Гаррі Поттер», «Дім Сови» та «Принцеса Мононоке», а також «Форест Гамп». Батьки та друзі зустріли театральний дебют дітей позитивними відгуками, наразі чекають на продовження.

Український театр у Берліні став прихистком для творчого розвитку не лише дітей, але й дорослих: з числа волонтерок та новоприбулих жінок було сформовано дорослу труппу, якій під керівництвом талановитих і досвідчених режисера та актриси вдалося всього лише за 2 місяці створити сучасну і проникливу виставу «Вакуум». Її прем'єра відбулась на малій сцені театру Volksbühne (Народної сцени).

На тлі високого попиту на українську культуру квитки було розкуплено миттєво, тому приймаючий театр запропонував провести ще один показ наступного дня.

Вистава «Вакуум» стала не лише успішним початком роботи Українського театру у Берліні, першого подібного, але й свого роду арт-терапією для українських жінок – актрис-початківців [40].

Тисячі українських митців з початком війни покинули рідну країну. Однак не відмовились займатись творчістю та розповідати світові правду про російську агресію. Як-от незалежна українська театральна група «Мотанки», яка нині виступає з виставою «Вартова» на сценах берлінських театрів.

Команда театральної групи складається з десятих осіб. Зокрема, чотири акторки і співачка. Називають себе «Мотанками»: грим акторок нагадує стрічку, якою перемотана ця українська лялька-оберіг. Усіх поєднала сцена, але їхні життєві долі з початком повномасштабного вторгнення росії драматичніші за драму.

Більшість артисток зустрілися, коли торік робили спектакль про трагедію Бабиного Яру. Над нею працювали Документальний театр Берліна та Театр-студія 11 з Києва. Показували його у Києві та Берліні. А зараз їх об'єднала нова вистава – «Die Hüterin» (Вартова). За годину мовою пластичного театру розповідають головні віхи історії України. Вартова – це Україна, образ жінки, що століттями стереже свої кордони, які постійно намагаються порушити, аби її втягнути в насильницькі союзи. І зараз настав новий етап – коли їй довелося боронити східні кордони Європи. І саму демократію.

У виставі є Голос, Тіло і Душа. Їхнім Голосом стала німецька акторка Катаріна Дітце. Мова вистави німецька, а самі акторки доносять основні ідеї через пластику тіла та пісню. Душа — співачка Дарина Дегтярьова із Харкова, який постійно знаходиться під обстрілами. А Тілом, самою Вартовою-Україною, стала співавторка сценарію Ольга Богачевська. Вона – українська журналістка, авторка та ведуча власного ток-шоу «Бочка», куди запрошувала українських інтелектуалів, митців, політв'язнів. Коли почалася повномасштабна війна, зупинилися всі її проекти в Україні. Але театр допоміг працювати далі і доносити європейській публіці свої ідеї.

«Більшість істориків вважає, що Україна – це фронтір, земля між двома світами. Сьогодні ми це бачимо: Європа і зло. Кордони постійно змінюються, їх потрібно берегти, відвойовувати. І зараз вони – щит, що захищає Європу від цього зла. У нас це вилилося в історію жінки» – Ольга Богачевська.

Про Україну розповідали через культуру, традиції і тому «Постійно відбувається битва за Україну. Це була гарна земля, де завжди жнеться хліб. Тричі показували обжинки, утретє – Голодомор. Всі акторки у нас – жінки. Голос, Тіло і Душа утворюють Трійцю. Коли вони разом на сцені – це світлі моменти історії. А коли роз'єднані – окупація чи війна. Як у людини, що не прислухається до своєї душі чи до тіла, виникає дисбаланс. Акторка Ірина Сопільняк – то Дніпро, то Польща, то Німеччина, то Революція на Граніті. Москву грала Анна Мрачковська. За одну годину неможливо показати всю історію України. Але можливо закласти думку, що Україна – це більше, ніж ви думали. Часто чула від німців, що українці зустрічали нацистів із хлібом-сіллю. Я їм пояснювала, що це радянський наратив. Важливо було показати, що Україна не мала вибору – її роздирали два злочинні режими – нацистська Німеччина і радянська Росія. Німці цього не розуміють, бо для них Росія – переможець. Ми постійно наголошуємо, що окупована нацистами була не Росія, тільки її частина. Найбільше постраждали Україна, Білорусь, Польща, але почуття провини в них закладено чомусь тільки перед Росією». Ми не любимо слово «біженці». Театр як спільнота взаємопідтримки акторки вистави поїхали з України через війну. Театр став інтеграційним майданчиком, їхнім ґрунтом і простором дії. «Напевно, ми вважаємося біженцями. Але я цього слова не люблю. І ми не маємо такого статусу офіційно. Називаємо себе тимчасово переміщеними особами. Хоча, це, мабуть, і є біженці, що тікають від війни. І для німців так зрозуміліше звучить. Але, напевно, частина повернеться. Чи всі», – зізнається Ольга [41].

Вона зауважує, що її історія дуже лайтова, а от авторка сценографії Анастасія Малишева з родиною пережили Бучу. Акторка Ірина Сопільняк з друзями просиділи три тижні у підвалі в оточенні у Михайлівці-Рубежівці, село біля Ірпеня і Бучі. Боялися, що буде, але потім вирвалися і виїхали. Не було нічого, ділили хліб. Те, що по суті пережили у Другу світову.

Співавторка музики Ірина Лазер – з Гостомеля під Києвом, обстріляного росіянами зранку 24 лютого 2022 року. Коли поїхала, в їхній дім зайшли окупанти. Потім сусіди надсилали відео, що вони забрали, зруйнували. Ірина приїхала з дитиною до Німеччини в перші дні березня. А її чоловік лишився в Україні. Вона зараз дає концерти, виконує традиційні українські пісні у електронних варіантах.

У всіх різні історії, але об'єднує їх режисерка Марина Шубарт, що витягнула сюди багатьох. Вона – українка з Києва, громадянка Швейцарії, живе в Німеччині. Працює з важкими темами. Вже робила виставу про Голодомор, Чорнобиль. Допомогала тисячам оstarбайтерів отримати допомогу. Була кураторкою Української сцени «Літо в Берліні». Майже три місяці тут могли виступати українські музиканти.

«Ми побачили, скільки неймовірних музикантів виїхали, – зауважує Ольга Богачевська – Також зустріли на місці тих, які давно живуть в Німеччині. Культурна дипломатія – це важливо. Не знаю, чи повернуться ці люди в Україну. Є «Літо в Берліні», коли митцям платять за виступи. Це жахливо. Середовище театру допомагає. Відчуваєш, що ти не сам, серед своїх. Що тобі допоможуть і завжди буде, де переночувати. Від Німеччини зараз йде дуже хороша підтримка біженцям. Щомісячна соціальна допомога, курси німецької. А далі – шукати роботу. Документальний театр допоміг із житлом. Вони через свої канали шукали квартири і людей, де можна було зупинитися, пожити кілька місяців.» [41].

Акторка з Києва Анна Мрачковська переїхала до Берліна. Виконує ролі женців, шведських мореплавців і Москви, яка постійно намагається «пошлюбити» Україну. Зараз, коли увага до України зменшилася, їй треба привертати через мистецтво. Документальний театр підготував виставу «Україна в вогні», про початок війни. Також була у виставі кривава сцена Бучі, зі згвалтуванням. Показали цю виставу на фестивалі і вона шокувала

багатьох. В залі була театральна публіка, найстарші глядачі – діти Другої світової війни. Повна назва спектаклю – «Україна у вогні. Іринин щоденник». Акторка Ірина Сопільняк писала його в оточенні, коли сиділа в підвалі. Вона читає, як вони розділяли їжу, ділили одну цукерку. Коли ці старші глядачі, – діти війни, бачили це, їм було зрозуміло. І сьогодні це знову повторюється.

До акторів підходили 15-річні глядачки зі Швейцарії, дякували, бо нічого про це не знали. Саме через мову театру, емоції, актор може захопити глядача. На показі була режисерка з Балкан, яка наголосила на тому, що ця вистава змінила її думку про війну, бо думала, що в Україні громадянський конфлікт. Тому так важливо розповідати про Україну в Німеччині, тому що велике російське лобі формує і проштовхує інше розуміння війни РФ з Україною.

Український театр зміг стати ще одним майданчиком, де можуть розповісти свою історію ті, хто покинув свою домівку через війну. І поки це драма з відкритим фіналом. Ніхто не знає, чим вона завершиться, але українці вірять у перемогу.

Олексій Кужельний, народний артист України публікує свої враження від сучасного театального життя Німеччини: «В Німеччині чотири національні театри, але загальна кількість театрів різних форм власності, підпорядкування, фінансування просто незлічена!

Дюссельдорф називають столицею німецької моди. Те, що я бачив у вітринах бутиків з творами популярних кутюр'є не стільки спонукало щось приміряти, скільки навювало роздуми про гармонічність співіснування людини і середовища, сучасного архітектурного стилю і модного силуету. Сусідній з Дюссельдорфом Нойс геть не містечковий. Це поняття взагалі не характерне для Німеччини. І справа, здається, не в масштабах забудов і щільності населення. Набагато важливішим є зануреність громадян у справи країни, рівень розмови про нагальні проблеми суспільства і, звичайно, культура ведення дискусії.

На спокуту гріха фашизму Німеччина витрачає величезні гроші. Проблема міграції для неї зовсім не нова. Але гострота її саме зараз лежить у просторі культури.

Мені поталанило отримати «квиток для преси» на виставу за романом Мішеля Вельбека Дюссельдорфського драматичного театру (D'haus). Усю виставу я думав про наших співвітчизників, які приєднуються, сподіваюсь тимчасово, до емігрантської множинності.

Спитав у молодого хлопця з Києва, що його загнало чи принадило в зарубіжжя. Відповів: «Тут не злі люди. Мене лякав рівень агресії в нашому суспільстві».

Пригадався вислів Ц. Норвиця: «Національний художник організовує фантазію нації як національний політик організовує сили держави».

Насправді актуальне українське мистецтво – театр, музика, живопис, кінематограф сфокусовані на сьогоднішні» [42].

І далі в своїй статті О. Кужельний наголошує на тому, що найлегкодумніша комедія, яку грають під час війни стає життєстверджуючим маніфестом. Тому що в таких обставинах культура стає пропагандою і має відповідальність за те, чим і наскільки насичене повітря, чим дихає суспільство. Звичайно, під час революції, військових загострень концентрація патріотизму висока. В щоденному житті має збільшуватися доля оптимізму, доброзичливості, «чуття єдиної родини».

Дмитро Олійник – актор Театру драми і комедії на лівому березі Дніпра і театру «Золоті ворота», відомий також ролями у стрічках «Крути 1918» й «Таємний щоденник Симона Петлюри». Після початку повномасштабного вторгнення багато працює за кордоном: за останній рік мав три прем'єри в різних європейських містах.

Збирають кошти і розповідають про нашу країну три прем'єри за участі Дмитра в Берліні, Мюнхені та Ризі. У ці три проєкти Олійник потрапив на запрошення режисера Стаса Жиркова. Першою була вистава «Озброюючись проти моря лих» у берлінському театрі «Шаубюне» (Schaubühne). Ним керує відомий німецький режисер Томас Остермаєр.

Стас Жирков акцентує на тому, що без нормальних робочих зв'язків з Європою й світом в українського театру немає майбутнього». Насправді для акторів і для Стаса Жиркова вистава «Озброюючись проти моря лих» – це був доволі великий ризик. «Шаубюне» дуже відомий у театральних колах. Як і прізвище Томаса Остермаєра. Тому на режисера і акторів була покладена велика відповідальність. І театр теж ішов на ризик, приймаючи українців. Це певною мірою безпрецедентна історія, коли один з кращих німецьких театрів з хорошою репутацією запрошує на постановку українського режисера і частину української команди. Але вони довірилися С. Жиркову і не помилились. Актор Дмитро Олійник поділився враженнями, він відзначає, що найбільше його дивувало, коли німецькі глядачі казали, що з нашої вистави дізналися деякі факти з історії Німеччини.

Виставу мали зіграти лише чотири рази на початку осені 2022 року. Ще під час репетицій театр вирішив, що буде шість показів. У травні 2023 року була вже тринадцята вистава, і далі ця вистава є в планах театру. Також цей проєкт брав участь у двох міжнародних фестивалях.

Паралельно з репетиціями в «Шаубюне» була постановка «З цією виставою щось не так». А перед цим був тур з виставою Театру драми і комедії на Лівому березі Дніпра «Погані дороги» режисерки Тамари Труної. З нею актори були в Мюнхені та Берліні.

Ще один проєкт із німецьких прем'єр С. Жиркова – вистава «Новини з минулого» (News from the past) у співпраці разом з акторкою театру «Золоті ворота» Віталіною Біблів. Спільний проєкт українських митців, німецького театру «Münchner Kammerspiele» і музею-меморіалу «Дахау». У виставі показано зріз німецької та української історій у період з 1931-го по 1945 роки. У виставі грають чотири актори. Двоє українців розповідають українську історію – про Голодомор, розстріли інтелігенції, окупацію та депортації, про страти в Бабиному Яру. Двоє німецьких акторів – Леоні Шульц, Едмунд Тельгенкампер – про німецьку історію, зокрема шлях гітлерівської влади. Це новини з минулого, які вказують на наше майбутнє. «Після кожної вистави відбувалася дискусія з глядачами. Ми отримували дуже багато фідбеків від німців, які казали, що нічого не знали про наш Голодомор, про Розстріляне відродження. Та найбільше здивувало, коли вони говорили, що вперше почули деякі факти з історії Німеччини» – кажуть Павло Ар'є та Стас Жирков [43].

Як бачимо, Німеччина пропонує аматорам та професіоналам українського театру величезний вибір місць: від культових майданчиків, що ставлять всесвітньо відомі твори, до сучасних незалежних просторів, що йдуть в ногу з часом і пропонують глядачеві статі частиною незвичних експериментів.

Однією з особливостей розвитку і діяльності сучасних німецьких театрів є їхня інноваційність і експериментальний підхід до театрального мистецтва. Багато німецьких театрів активно експериментують з форматами, жанрами, інтерактивністю та способами взаємодії з глядачем. Саме тому німецький глядач позитивно сприймає сміливі театральні проєкти українських театрів, режисерів та акторів. Ці проєкти значною мірою використовують новітні технології, щоб створити унікальні театральні враження [44]. Іншою особливістю є сильний акцент на сучасні соціальні теми та політичні проблеми. Німецькі театри, як і українські, часто відображають сучасні виклики і суспільні питання у своїх постановках, спонукаючи глядачів до роздумів і дії. Крім того, багато німецьких театрів і театрів України активно залучаються до роботи з громадськістю та освітою, організовуючи майстер-класи, лекції, дискусії та інші заходи для сприяння культурній освіті та розвитку аудиторії [45].

Джерела.

- Beliebteste Reiseziele für einen Kurzurlaub Найпопулярніші туристичні напрямки для короткої відпустки <https://bit.ly/3xFznd8>
- Інституційний депозитарій НАУКМА <https://ekmair.ukma.edu.ua/server/api/core/bitstreams/cd7ab3e9-81a3-4ee7-9325-a4b853229b9f/content>
- Музичне мистецтво Німеччини https://allref.com.ua/uk/skachaty/Muzichne_mistectvo_Nimechchini
- У Німеччині фінансують навіть виставу «Вбити Ангелу Меркель» – драматург <https://www.radiosvoboda.org/amp/25180239.html>
- Радикальні майданчики: від конкуренції до співпраці <https://www.berlinerfestspiele.de/>
- Європейський досвід або як робити хороший театр <https://teatre.com.ua/modern/vropejskyj-dosvidabojakrobyty-xoroshyj-teatr/>
- DEUTSCHLANDS BÜHNEN SIND DIE BESTEN <https://www.spiegel.de/kultur/deutschlands-buehnen-sind-die-besten-a-a4b567cd-0002-0001-0000-000046175976>
- Oper in Deutschland <https://www.germany.travel/de/staedte-kultur/oper-in-deutschland.html>
- Дер Оудієнс Мемберс <https://www.semperoper.de/en/index.html>
- Семперопера. Ласкаво просимо до Дрездена <https://bit.ly/3vQmrko>
- Баварська державна опера. Ласкаво просимо до Мюнхена. <https://bit.ly/3W3NeUU>
- Центральна служба Баварських державних театрів <https://www.staatstheater.bayern.de/>
- Памяті Аріберта Реймана https://deutscheoperberlin.de/de_DE/home
- Staatsoper Unter den Linden https://de.wikipedia.org/wiki/Staatsoper_Unter_den_Linden
- Гамбурзька державна опера. Ласкаво просимо до Гамбурга <https://bit.ly/4d64aQyStaatsoperHamburg> <https://www.staatsoper-hamburg.de/>
- Deutscheoperberlin https://deutscheoperberlin.de/de_DE/home
- Deutsche oper Berlin <https://www.oper-in-berlin.de/de/haeuser/deutsche-oper-berlin/>
- The Deutsches National theater Weimar <https://www.nationaltheater-weimar.de/en/index.php>
- Deutsches Nationaltheater und Staatskapelle Weimar https://de.wikipedia.org/wiki/Deutsches_Nationaltheater_und_Staatskapelle_Weimar
- GENERALSANIERUNG DES DEUTSCHEN NATIONALTHEATERS WEIMAR KANN BEGINNEN <https://stadt.weimar.de/de/aktuelle-meldungen/generalsanierung-des-deutschen-nationaltheaters-weimar-kann-beginnen.html>
- Berlin Shows & musicals <https://bit.ly/49HsYLP>
- Катерина ТАльбах читає: Ірмгадр Кеун <https://www.berliner-ensemble.de/>
- 2Ансамбль Відень-Берлін <https://www.berliner-philharmoniker.de/ueber-uns/orchester/ensembles/gruppe/ensemble-wien-berlin/>
- Німецькі театри <https://www.deutschestheater.de/>
- Театри Берліна <https://www.berlin.de/en/tickets/theatre/>
- Театр Талія в Гамбурзі [https://en.wikipedia.org/wiki/Thalia_Theater_\(Hamburg\)](https://en.wikipedia.org/wiki/Thalia_Theater_(Hamburg))
- Театр Вольксбунне на Роза Люксембург плац <https://www.volksbuehne.berlin/#/en/page-1>
28. Вольксбунне на Роза Люксембург плац https://de.wikipedia.org/wiki/Volksb%C3%BChne_am_Rosa-Luxemburg-Platz
- Friedrichstadt-Palast Berlin <https://www.palast.berlin/>
- Фрідріхштатт-Паласт <https://de.wikipedia.org/wiki/Friedrichstadt-Palast>
- Театр Тіволі <https://www.tivoli.de/>
- Театр Шмідтеа Тіволі <https://bit.ly/4b1gXC8>
- Концертна зала Оркестр Берлін <https://www.konzerthaus.de/de/>
- Konzerthaus Berlin https://en.wikipedia.org/wiki/Konzerthaus_Berlin
- Hebbel am Ufer <https://www.hebbel-am-ufer.de/>
- Гєббель-ам-Уфер https://de.wikipedia.org/wiki/Hebbel_am_Ufer

27. Teatr Schaubuehne <https://www.schaubuehne.de/de/start/index.html>
28. Schaubühne am Lehniner Platz https://de.wikipedia.org/wiki/Schaub%C3%BChne_am_Lehniner_Platz
29. Teatr Sensemble https://de.wikipedia.org/wiki/Sensemble_Theater
30. Українці в Берліні створили театр <https://www.ukrinform.ua/rubric-culture/3520856-ukrainci-v-berlini-stvorili-teatr.html>
31. Український театр у Берліні. Театр— голос для тих, хто залишив свій дім через війну <https://www.goethe.de/prj/jad/uk/exil/24429616.html>
32. Три змісловних слова – свобода, рівність і братерство <https://www.suzirja.kiev.ua/posts/231132435d8c3ab52d68c7bb99ab9275>
33. Актор Дмитро Олійник: «Найбільше дивувало, коли німці казали, що з нашої вистави дізналися деякі факти з історії Німеччини» https://lb.ua/culture/2023/07/23/565131_aktor_dmitro_oliyник_naybilshe.html
34. Prunkvolles Interieur in deutschen Opern- und Theaterhäusern <https://www.kurz-mal-weg.de/reisemagazin/reiseziele/die-schoensten-theater-und-opernhaeuser-in-deutschland>
35. Die 11 besten Theater in Berlin <https://de.hotels.com/go/deutschland/beste-theater-berlin>

Космін Леонід Георгійович
Заслужений працівник культури України
Харківська державна академія культури

2.2. Становлення творчої індивідуальності Наталі Ужвій на українській сцені

У сучасному театральному мистецтві, не дивлячись на різноманіття мистецьких напрямів, важко знайти акторів, які однаково успішно справляються з будь-якою театральною школою і можуть легко переходити від однієї манери гри до іншої. Як приклад – творчий шлях Н. Ужвій, яка досягла вершин акторської майстерності в діаметрально протилежних за мистецькими напрямками театрах.

Як доказ – за більш ніж піввікову сценічну кар’єру актриса встигла увібрати в себе традиції театру корифеїв від свого першого вчителя І. Мар’яненка, де і проявилися її риси поетичності, ліризму і романтизму, згодом у «Березолі» намагалася відійти від психологічного реалізму та емоційності, і працювати за методом «перетворення» Л. Курбаса, а вже під час роботи в театрі ім. Франка, зберігаючи елементи березільської школи з нотами поетичності, знову перейти до реалістичної манери гри. Найяскравіше це помітно у відеоверсії вистави театру ім. Франка «Украдене щастя» 1952 р.

Творча особистість Н.Ужвій приваблювала багатьох мистецтвознавців ще за життя. Але за останні кілька десятиліть ця тенденція пішла на спад і тепер актриса частіше згадується у зв’язку з діяльністю «Березиль», або особисто з Л. Курбасом.

Грунтовний аналіз творчості Н. Ужвій, починаючи з любительської сцени і включаючи роботи актриси у кінематографі зробив Й. Кисельов у своїй роботі «Поетеса української сцени». Ця книга торкається всіх аспектів діяльності Н. Ужвій: її учительського минулого, перших кроків на сцені, початку професійної творчості в Першому державному драматичному театрі ім. Шевченка в Києві (1922-1925), періоду роботи в Одеському українському драматичному театрі (1925-1926). Найповніше описані її ролі в «Березолі», театрі ім. Т. Г. Шевченка у Харкові та театрі ім. Франка, в який вона прийшла вже досвідченою актрисою.

Утвердження акторської індивідуальності Н. Ужвій на українській сцені пов’язане з творчим становленням найстаріших мистецьких колективів, – театрі імені Шевченка в Києві, на початку 20 років ХХ ст., де артистка почала своє творче життя, Одеського театру ім. Жовтневої революції, «Березоля» і театру ім. Івана Франка. У її творчому доробку багато образів, які набули значення самостійних мистецьких явищ, серед яких Седі Томпсон, Софія Коломійцева, Тугіна, Марина Мнішек, Маклена Граса, Оксана, Ліда, Беатріче, Маруся Богуславка, Наталка Ковшик, Анна Задорожна, Кручиніна, Муравйова та інші. Сценічним образам Н. Ужвій, властива яскрава ліричність і глибока людяність характерів.

Вже на початку своєї діяльності Н. Ужвій приваблювала глядачів невимушеністю своєї акторської гри, поетичністю вираження, драматизмом виконання. Тому і земляки, які дивилися вистави аматорів, були вдячні актрисі за її, часом і недосконалу, але емоційну гру. Перші свої ролі в п’єсах аматорського театру, актриса зіграла в «Циганці Азі», «Безталанній», «Ой не ходи, Грицю...», «Дай серцю волю – заведе в неволю», «Доки сонце зійде...», «Лиха іскра поле спалить». Це були образи ліричні і драматичні, жанрові і побутові, сповнені захвату і безволля, водевільні й трагічні.

Батько актриси не міг дати їй гідну освіту, тому їй довелося самій шукати заробіток і здобувати майбутню професію. Н. Ужвій готувалась до екстернату на звання сільської вчительки. Їй було п’ятнадцять років, коли вона склала іспит при духовному училищі.

Безсумнівно, та вражаюча реалістична точність зображення, яку Н. Ужвій виявляє, граючи в п’єсах Тобілевича і Франка, була можлива завдяки обізнаності у тонкощах сільського життя. Н. Ужвій навчилася, за її словами, розуміти відмінність між характером селянки на Полтавщині та на Волині, гостро відчувати і передавати особливості діалекту, найдрібніші подробиці побутового укладу, різницю у костюмі, народному орнаменті. Глибоке знання особливостей побуту та психології дореволюційного села допомогло актрисі в її подальшій творчості. Вона вивчилася співати народні пісні, в яких розкривається все життя селянина від народження до смерті, дізналася святковий ритуал, ігрову, обрядову сторону сільського побуту, а якщо все

вищезгадане узагальнити, можна зробити висновок Н. Ужвій була добре обізнана в українському фольклорі та звичаях.

Шлях до опанування основ складної професії був нелегкий. У своїх спогадах «Шлях до серця» Н. М. Ужвій згадувала, як вона репетирувала свою першу роль. Це була епізодична роль у п'єсі «Мораль пані Дульської» Г. Запольської. Вона репетирувала перед дзеркалом, коли дома нікого не було. А коли темніло ходила на луки «і... знепритомнювала, сміялась і плакала для ролі...». На відміну від багатьох інших акторів, знайомство актриси з театром відбулось досить пізно. Актриса згадувала, як в 1916 р. в м. Золотоноша на Полтавщині (нині Черкаська обл.), куди на літні канікули вона приїздила до рідних, вперше побачила українські народні п'єси в любительському театрі. Це і спонукало її на вступ до місцевого аматорського драмгуртка. Вже на четвертий рік Н. Ужвій відчула, що театр поглинув її повністю, а школа почала відходити на другий план.

В кінці 1921 р. Н. Ужвій переїхала до Києва, і тут сталася вирішальна для її творчого життя зустріч з І. Мар'яненко.

Досвідчений майстер сцени І. Мар'яненко одразу відчув і оцінив творчий потенціал недосвідченої актриси, що ніяковіючи, спочатку прочитала сентиментальний вірш, а потім показала уривки із драми М. Кропивницького «Глитай, або ж Павук», і став її першим театральним педагогом.

Вона стала душею Золотоноського гуртка. Актриса інтуїтивно відчувала духовний світ своїх героїнь. Через брак техніки покладалась на інтуїцію, і вона її не підводила. Хоч І. Мар'яненко помічав професійну недосконалість малюнків образів, награвання, фізичну напругу, проте переконався, що «своє, дещо наївне мистецтво показувала людина обдарована і розумна».

Н. Ужвій швидко звикла до нескладних вимог аматорської сцени. Успіх Золотоніського гуртка був настільки великим, що в 1921 р. він був перетворений на пересувний театр. Поряд з класикою і перекладними п'єсами в його репертуарі з'явилися перші революційні драми і агітвистави, що були тоді дуже популярними. У складі агітбригади Н. Ужвій об'їхала багато сіл на підтримку частин Червоної Армії.

З 1922 по 1925 р. Н. Ужвій працювала у театрі ім. Шевченка, керівником якого певний час був Олександр Довженко. Цей театр стверджував, розвивав і продовжував реалістичні традиції українського сценічного мистецтва.

Трупа театру ім. Шевченка (тепер цей театр в Дніпропетровську) того часу мала цілу плеяду прекрасних виконавців – І. Мар'яненко, І. Замичковський, Л. Гаккебуш, молодий талановитий артист О. Сердюк, досвідчені майстри Тинський, Сидоренко, Милорадович, Лісовський та інші.

Ужвій мала закритий дебют, який пройшов цілком успішно, і таким чином була прийнята до додаткового складу в театр ім. Шевченка тієї пори, а це означало, що поряд з виконанням невеликих ролей в чергових спектаклях вона повинна була пройти курс з майстерності актора під керівництвом фахівців-педагогів, серед яких: Шуварський – викладач з пластики, Мар'яненко і Замичковський.

У процесі творчої практики зростав і вдосконалювався талант молодій артистці, яка привчалася до емоційної реалістичної гри. І хоч нерідко їй доводилося грати в комедії положень, комедіях інтриги, але артистка намагалася не обігравати пікантні ситуації, а прагнула «соціальної психологічної правди образу, йшла від внутрішньої характерності до зовнішньої».

З тих пір вона починала роботу над підготовкою образу вивченням епохи, в яку жив автор, звичаїв його країни, його біографії, історії написання його творів.

Н. М. Ужвій розповідала, що найважче їй давалися мольєрівські образи.

Робота над образами Мольєра і Бомарше збагатила не тільки зовнішню акторську техніку Н. Ужвій, але й дала їй особливе і правильне відчуття комедійного характеру і вміння висловити його.

За порадою свого першого вчителя з акторської майстерності І. Мар'яненка, який завжди обстоював правдивість образу (недаремно ж він ще до війни намагався організувати своєрідний Український художній театр), вона поступово почала домагатися того такту, художньої міри, яка проявилася згодом у кращих її ролях.

Ще з більшим артистизмом, захватом і точністю виконавиця створювала образи жінок, які викликали у неї симпатію.

Серед двадцяти шести ролей, які зіграла Наталія Михайлівна у Київському театрі ім. Шевченка, було багато мольєрівських героїнь. Здебільшого вони не були головними дійовими особами п'єс («Скупий», «Міщанин-шляхтич», «Хворий, та й годі»), а лише другорядними, чи навіть епізодичними, але саме вони служили втіленням ідей автора. Письменник у змалюванні людських постатей підкреслював якусь одну негативну рису і виставляв її в гіпертрофованому перебільшеному ключі. Це була головна особливість підходу до ролі в епоху класицизму у театрі. Саме в таких ролях часто і виступала Н. Ужвій. Такі персонажі часто перегукувалися з народними образами української класичної драматургії, до якої звикла молода артистка за роки роботи на любительській сцені.

Зміни настроїв в сценах, «швидкий перехід від сміху до удаваних сліз, гостра насмішкватість» відрізняли гру Н. Ужвій в комедійному жанрі. Комедія навчила актрису імпровізованій легкості, гострому сценічному малюнку, мистецтву діалогу актора, побудованого на напівнатяках, посмішках, паузах.

Театр ім. Шевченка, закінчивши сезон у Києві, відправився в тривалі гастролі по Україні. У актриси з'явилися перші великі ролі в драматичному і трагедійному репертуарі.

На першій професійній сцені, шевченківців, Н. Ужвій зазвичай випадало показувати характери жінок різних національностей і особливості менталітету найрізноманітніших народів – польок, італійок, французенок, англійок, іспанок. Це були переважно так звані характерні ролі, які потребували грайливих інтонацій, яскравої міміки і жестикуляції, моторності і жвавості.

Перебування в Першому українському державному драматичному театрі імені Шевченка, який став першим професійним театром для Н. М. Ужвій, визначило подальше творче життя актриси, залишило відбиток на її акторській манері, зробило її відомою глядачам і театральній спільноті.

В 1925 р., в Одесі, був організований Український драматичний театр (Держдрама), згодом театр ім. Жовтневої революції за постановою Народного комісаріату освіти Української РСР, до його колективу серед інших акторів запросили вже на провідні ролі й Н. Ужвій.

Склад трупі був дуже різноманітний – від учасників театру-студії ім. Михайличенка аж до київських шевченківців, а також невеликої групи з колишньої одеської майстерні «Березіль», трупи Одеського пересувного робітничо-селянського театру. Крім того, до неї також приєднався і «колишній портовий робітник, відомий херсонський актор-любитель, художній керівник знаменитої «чортової дюжини Шумського», яка користувалася популярністю як мандрівна драматична трупа, згодом видатний діяч українського театру Ю. Шумський. Режисером був, нестримний фантазер та експериментатор з формалістичним ухилом Б. Глаголін.

Саме з Глаголіним, у якості постановника, і відбулася перша робота Н. Ужвій. Всі режисерські нововведення сприймалися молодими акторами захоплено, хоча часто вони не розуміли того, що робили, адже це був період експериментів і новаторства у театрі, період пошуків нових форм, період «біотехніки», «біомеханіки» – артисти вчилися володіти тілом, і жестом, і словом, і виразною інтонацією.

Актриса стверджувала, що в деяких виставах «доводилося повзати, виконувати акробатичні трюки на конструкціях, «ламати тіло» і уникати «природних рухів і інтонацій», в інших, навпаки, панував натуралізм. У цей період всередині театрів йшла боротьба між акторами, вихованими в реалістичних традиціях, і режисерами, які «сповідували» «новаторство», формалізм і крайню «лівизну». В свою чергу, театри вірні реалізму, боролися проти тих, які найбільш послідовно пропагували шкідливі антиреалістичні течії, що були чужі радянському соцреалізму. Ці думки можна знайти у книзі «Наталія Михайлівна Ужвій» 1948 р. випуску, що ілюструє бачення сталінською епохою експериментального театру, який вважався «шкідливим» і ворожим. Крім того, ця книга майже повністю випускає десятирічний період роботи Н. Ужвій у «Березолі», згадуючи ці часи у темних тонах, як «насилля» творчої природи актриси.

Головним режисером одеського театру був тоді ще один новатор тих часів М. Терещенко. Одна з його найперших постановок у Держдрамі – п'єса корифея українського театру М. Старицького «Маруся Богуславка». Так відбулося її «перше знайомство» з новими експериментальними течіями у театрі в Одесі.

Н. М. Ужвій працювала в Одеському українському драматичному театрі лише один сезон. Після прем'єри вистави «Полум'ярі» А. Луначарського, яка відбулася 8 листопада 1925 р., ім'я Н. Ужвій стало відомим. Як писав М. Терещенко в своїх мемуарах: «Н. Ужвій... покорила зал». Критика відзначала зростаючу акторську майстерність молодої актриси, її вміння тонко розкривати світ почуттів своїх персонажів, викликати жвавий інтерес глядача.

Після Одеської держдрами, актриса прийняла запрошення «Березіль». Її ім'я, після кількомісячної служби у театрі, з'явилося на афіші.

Щоб зрозуміти і проаналізувати творчий шлях Н. Ужвій у театрі «Березіль», треба звернутись до діяльності головного режисера цього театру – Л. Курбаса, творчість якого найбільше вплинула на пошуки Молодого театру і «Березолі». Молодотеатрівці наголошували, що «театр Садовського вмирає», а вітчизняне театральне мистецтво «розгортало свої паростки так же бурхливо, як бурхало в цей час само життя». «Молодий театр» свого часу «європеїзував» українську сцену, тобто «відірвав її від побутових селянських мотивів», адже Л. Курбас «найменше приділяє увагу викриттю старого українського театру».

Д. Антонович стверджував, що значення актора в ХХ ст. зменшилось, а режисера, навпаки, збільшилось. Що і можна прослідкувати на творчості мистецького керівника театру «Березіль» Л. Курбаса. Його творчі настанови – тримати руку «на пульсі» мистецьких пошуків нової доби, прокладати своєю роботою шлях нового бачення в житті і творчості – і тепер є гаслом незгасаючої молодості театру.

З техніки опанування і відпрацювання жестів, рухів та міміки, Л. Курбас починав навчання актора професії. Саме для цього в «студіях», крім занять з практики сцени було впроваджено ще ряд предметів, які могли розвинути культуру, чіткість та ошадливість рухів, міміки та жестів, пластичну виразність тіла – це пластика, ритміка, акробатика, фехтування, жонгливання і інші спортивні вправи.

Після цього в студіях приступали до вивчення закону сприймання світу, якому режисер надавав вирішального значення. Цей закон складався з трьох більш важливих та складніших процесів акторської техніки: 1) сприйняття органами відчуттів; 2) «усвідомлення – тобто оцінки, вирішення; 3) реакції дії – вчинком чи словом».

До системи Л. Курбаса входили ще й інші закони, яким він приділяв не менше уваги, серед яких закон послідовності діяння, за яким актор має робити все чітко, логічно послідовно, щоб дія на сцені була доступна для сприймання глядачем. Кожен жест має «свій малюнок, свої знаки зупинок: коми, крапки, тире тощо». Винятком бували і раптові реакції, але не вони повинні бути обов'язково психологічно насичені».

За законом мотивації «все, що робить актор на сцені, має бути доцільним», виправданим, вмотивованим не тільки психологічно, а й фізіологічно. Всі рухи, жести, вчинки актора повинні бути не випадковими, а мати свою причину. Потрібно навчитися виявляти ці причини. Режисер вважав, що найважче – це розкрити рух думки персонажа на сцені.

Однією з основних засад техніки та технології роботи з актором у Л. Курбаса був метод перетворень. Він уточнював, що перетворення – це не його вигадка, що цей спосіб образного мислення існував ще за часів давньогрецького та давньоримського театру, але під час гонитви «за натуралістичним копіюванням життя» його було втрачено.

Особливої уваги потребували актори, у яких не було березільського виховання. Достатньо згадати вже тоді відому Н. Ужвій, яка через півстоліття згадувала, що Л. Курбас давав метод, за допомогою якого актор міг якнайкраще, найпростіше і найшвидше «перетворитися», перевтілитись у свого героя. Актори були вправними «фокусниками, балеринами, знали можливості свого голосу як співаки.

Режисер також не забував про сценічне слово. Відомо, що в 1925 р. було обрано комісію з питань голосу і з питань слова, яка займалась технікою мови і проблемами орфоєпії на репетиції, і збиралась «кількість разів на тиждень». Сценічне слово займало особливе місце: заняття складалися з вправ з техніки мови, художнього читання; роботи над монологам. Режисер вважав мову формою людської думки, що в арсеналі актора є елементом майстерності, а також вказував, що актор, який не може зафіксувати знайдений жест і інтонацією, буде завжди лише дилетантом.

Графік роботи актриси і інших березильців був дуже щільний. Кожний робочий день у «Березолі» починався з тренінгів, обов'язкових не тільки для студійців, а й для всіх акторів трупи. Особливе місце займали тренінги зі сценічної мови. Березильці вчилися визначати зміст твору, його композиційну будову, розкривали логіку поведінки персонажу, аналізували матеріал з погляду дієвості тощо. А також старанно вивчали і вдосконалювали українську мову у побуті.

Для Л. Курбаса принципово важливою була не тільки орфоєпія і чіткість вимови, а й її мелодика, форма і подача слова. Також він надавав великого значення засобам виразності слова, таким, як, наприклад, висота тону, сила звуку, темпоритм, тембр залежно від емоційного стану виконавця, вимагав від акторів органічного поєднання слова з жестом.

Після річного перебування актриси в «Березолі», критики і звичайні глядачі відзначали зростаючу майстерність актриси. Зрозуміло, їй допомагала вимоглива школа театру, настанови її вчителя І. Мар'яненка, набутий творчий досвід. Але разом з тим все виразніше давалася взнаки надзвичайна природна обдарованість артистки, що допомагало їй «і свідомо, й підсвідомо опанувати духовну і моральну суть своїх героїнь, «їхню психологію, людські особливості, індивідуальні риси».

Хоча у виставі «Седі» за п'єсою С. Моема і Д. Колтона (режисер В. Інкіжинов) було кілька цікавих акторських робіт (М. Крушельницького, Б. Балабана, О. Сердюка), увага глядачів була прикута до своєрідного дуєту – пастора Девідсона (І. Мар'яненко) і повії Седі (Н. Ужвій). Седі у виконанні Н. Ужвій звабила «одержимого проповідника цнотливості і святості жіночою принадністю, земними радощами», що й стало причиною його краху. Образ Седі з кожною новою сценою набирив зухвалості і розкаання, здивування і задоволення.

Актриса намагалась грати не запропоновані обставини і сюжетні колізії, а розкривала характер героїні, якій були властиві і певна легковажність, і звичайні жіночі почуття, особливо в сценах з боцманом О'Гара. Це свідчило про те, що перший рік своєї роботи в «Березиль» актрисі важко давався чужий для її акторського таланту метод Л. Курбаса і її гра зберігала риси реалістичності і психологізму.

Історик також акцентував увагу на тому, що І. Мар'яненко та Н. Ужвій склали прекрасний ансамбль, але здавалось, «що самий їхній акторський матеріал міг би дати ще міцніші образи», що свідчило про те, що їхні темпераменти не були використані цілком.

Ще однією сходинкою творчого зростання актриси стала роль графині Джулії у виставі «Змова Фієско в Генуї» Ф. Шиллера. У цій виставі вона показала весь свій багатий «арсенал пластичних і інтонаційних можливостей».

Глядачі і критики сходилися на думці, що це була помітна творча перемога актриси. Неодноразово можна було почути і прочитати у рецензіях про те, що у театрі з'явився талановитий майстер.

Під час підготовки вистави «Диктатура» Л. Курбас наголошував на музикальності мови, як на одному з мовних виражальних засобів сценічного слова, що це буде видовище, в якому мова буде звучати так, що «іноді вона може переходити буквально в музичні інтервали...».

Однією з найбільш принципових проблем була особливість звучання слова на сцені. Для Л. Курбаса стало необхідністю розширити звичні засоби подачі сценічного слова, його емоційного і тембрального забарвлення, ритму, мелодики мови, інтонування, а також взаємодії слова і жесту «аж до переходу до співу».

Серед акторських робіт березильців праця Н. М. Ужвій над роллю Небаби була сприйнята найдоброчливіше тому, що артистка, хоч і інтуїтивно, але показувала свою героїню природно, реалістично і в сценах, що стосувалися політики, і в ліричних місцях, які проводилися актрисою так, ніби вона соромилася своїх інтимних почуттів.

Вистава не принесла творчих успіхів Н. Ужвій, хоча їй, завдяки природженим голосовим даним, було легше, ніж більшості акторів, впоратися з наспівною подачею ролі.

Новим етапом творчій долі Н. Ужвій на сцені «Березоля» стала роль дівчинки-підлітка Маклени в п'єсі М. Куліша «Маклена Граса».

Роль Маклени далась Н. Ужвій не легко. За допомогою режисера актриса знайшла шлях до змалювання складного образу Маклени у всій її своєрідності. Головна особливість роботи полягала у тонкому розкритті переживань Маклени, яка хоч і не впевнено, але таки стала на шлях пошуку виходу зі складних життєвих обставин.

Аналізуючи пластичне рішення образів у виставах «Березиль» слід пам'ятати про важливе значення символізму у творчості Л. Курбаса. Це також важливо тому, що саме символічність пластики та мови, яку Н. Ужвій отримала «у спадок» від «Березиль» залишиться однією з основних рис, яка буде відрізняти техніку гри актриси, від школи франківців.

У сценах добре відчутна внутрішня переконаність героїні Ужвій, прагнення якимось чином змінити буржуазну реальність, коли більшість громадян «поневіряється, бідує, голодує», і невпевнена у своєму майбутньому. У кожній ситуації актриса використовує різну пластику, тональність мови.

Вистава готувалася влітку 1933 р. під Києвом у місті Вишгород. Наталія Михайлівна у своїй анкеті-спогадах від 1971 р. зазначала, що починаючи роботу над виставою «Маклена Граса» Л. Курбас сказав такі слова: «Цей спектакль, в якому я хочу прокласти мости для переходу на реалістичні позиції», і був впевнений, що це буде або успіх, або повний провал.



Це був дуже тривожний і важкий час для «Березоля», від якого партія вимагала ідейно-художню і організаційну перебудову. Глядачів не задовольняли ні репертуар театру, ні надмірна захопленість абстрактною формалістичною умовністю; але в той же час саме в «Березиль» ставили героїко-патріотичні п'єси такі, як «Яблуневий полон» І. Дніпровського та «Бронепоезд 14-69» В. Іванова, а також вистави-агітки.

Щиро прагнучі перебудови театру, виправлення старих помилок і примиренням з існуючою ситуацією, Л. Курбас після роботи над «Макленою Грасою» приступив до постановки «Загибелі ескадри» О. Корнійчука.

Закиди щодо націоналістичної естетики вистав Курбаса не припинялися і дійшли до апогею в 1933 р. перед прем'єрою «Маклени Граси». П. Постишев запросив його до себе і запевнивши, що вважає Л. Курбаса «єдиним у країні режисером, здатним створити театр, гідний епохи» почав вимагати осуду діяльності Скрипника, Хвильового, і організації ВАПЛІТЕ, на що Курбас відрізав: «Я старий солдат сцени, мені важко міняти переконання».

Після театральних диспутів 1927 р. і 1929 р., які влада фактично влаштувала як двобій між двома театрами – імені І. Франка і «Березолем», що стояли на різних засадах, «де Юра і Курбас у полемічному запалі зустрічали списи, взаємно критикуючи один одного», вже важко було сказати, що тоді вони були ще побратимами, як це було до Молодого театру.

Як відомо «ні», сказане Курбасом і Гірняком Постишеву у листопаді 1933 р. спричинило їх арешт.

Про участь Л. Курбаса у своїй творчій долі писала Н. М. Ужвій у спогадах, яка називала своїми «вчителями в мистецтві» Г. Юру і Л. Курбаса. Г. Юра ставив спектаклі глибокого соціального в героїко-романтичному стилі. Л. Курбас звертав багато уваги на філігранну форму, вимагав економності чіткості виражальних засобів, «емоційної стриманості». Актриса додавала, що Л. Курбас акцентував увагу на гнучкості і музикальності інтонації, а мізансцена повинна була підкреслювати внутрішній стан персонажу.

Роль Оксани з «Загибелі ескадри» стала етапом у творчому житті артистки. Вистава, прем'єра якої відбулася 29 листопада 1933 р, відкрила новий етап і в творчій політиці театру, і в художньому освоєнні нового матеріалу, і в пошуках нових драматургічних форм, і, насамкінець, в творчій біографії самої актриси.

З цієї ролі починається довга дружба артистки з героїнями радянського драматурга О. Корнійчука. Вона грала у більшості його п'єс, які йшли на сценах «Березіль» і театру ім. Франка. Після образу Оксани успіх мали ролі Ліди Коваль («Платон Кречет»), Ольги («Макар Діброва»), Марини Тайги («Банкір»), Наталки Ковшик («Калиновий Гай»), Ганни Падоліст («Крила»), Ярини («Приїздить Дзвонкове»), Катерини Безсмертної («Чому посміхалися зорі»), Варвари («Розплата»), Наташі («Правда»).

Особливо плідною і довгою була творча співдружність О. Корнійчука з Н. Ужвій саме у Київському театрі ім. Франка.

Крім того, у творчому оновленні «Березоля» Корнійчук теж відіграв неабияку роль. І почався цей благотворний вплив драматурга саме в «Загибелі ескадри» – твору, який був відзначений у 1933 р. на Всесоюзному конкурсі на кращу п'єсу. Варто згадати, що це була перша вистава, яку випустив театр після звільнення його очільника Л. Курбаса і перша робота показана виключно у напрямі «соціалістичний реалізм», який закріпився у театрі на багато десятиліть.



Ужвій зіграла у ролі Оксани мужність революціонерки, запальність пропагандиста та деяку жіночу принадність. Але основою образу була політична свідомість, переконаність. З цього можна зробити висновок, що зазвичай актриса грала ролі відчайдушних радянських жінок-революціонерок, тип, якого в сучасній Україні вже нема. Хоча риси таких жінок дуже романтизувались, але тогочасна політична ситуація диктувала свої правила і в кіно, і в театрі, і в драматургії.

Оксана у виконанні Н. Ужвій – сувора, але щира, непримиренна і лагідна. Новий напрям у творчій політиці театру сприяв розкриттю прихованого творчого потенціалу артистки, яка кілька років працювала у експериментальних виставах Л. Курбаса. Актрисі вдалось наділити свою героїню виразними індивідуальними рисами, привабливістю, що завжди була властивою всім сценічним витворам Н. М. Ужвій.

Якщо в Оксані актриса створила образ представника першого покоління більшовиків, то в ролі Ліди («Платон Кречет») вона показала дівчину, виховану радянською владою. Кожен її рух, пауза, інтонація були значні, багаті думкою. Вона тонко «передавала народження і злет любові Ліди».

Так закінчувалося десятилітнє перебування Н. М. Ужвій в колективі театру «Березіль». Наталія Михайлівна по праву назвала свою роботу в «Березолі» дуже корисною акторською школою. Артистка брала уроки сценічної майстерності не тільки з досвіду режисерів-березильців, і насамперед Леся Курбаса, а й з досвіду талановитих колег, з діяльності всього творчого колективу театру, де кожен був митцем, «взірцем любовного служіння мистецтву, прикладом працелюбства, азарту шукань».

Київський театр ім. Франка, в який перейшла Н. М. Ужвій в 1936 р., на той момент відзначив свій п'ятнадцятирічний ювілей, і встиг поповнитися сильними акторськими та режисерськими кадрами. Труппа складалася з таких визначних майстрів української сцени, як засновник театру Г. Юра та акторів: Г. Борисоглібська, А. Бучма, Ю. Шумський, Д. Мілютенко, К. Кошевський, О. Ватуля. Згодом до труппи франківців приєдналися В. Добровольський, Є. Пономаренко та інші молоді актори.

Першою роллю Н. Ужвій на сцені франківського театру була роль Марини Тайги з п'єси «Банкір» О. Корнійчука (режисер Г. Юра).

Деякі з творів О. Корнійчука готувались в дещо специфічних умовах для того часу. Наталія Михайлівна розповідала, з якими труднощами зустрілись учасники вистави «Правда» за О. Корнійчуком на репетиції у 1937 р.

Незабаром, як актриса приєдналась до труппи театру ім. Франка в 1937 р., вона взяла участь у виставі за п'єсою І. Карпенка-Карого «Безталанна», поставленою Г. Юрою. Колись, ще в молодості, на аматорській золотоніській сцені Н. Ужвій грала в «Безталанній» Софію. Тепер же вона стала виконавицею ролі Варки, значнішої і масштабнішої, ніж роль Софії, яку Н. Ужвій грала в молоді роки і яка зображувалась сентиментальною довірливою особою, без твердого стержня у характері, яка була з самого початку приречена на трагічний кінець.



Варка ж наділена бурхливим темпераментом і вдачаю, що видно з її поведінки, міміки, жестів, мови – «пристрасної, гарячої, нестримної». Ця героїня була однією із найулюбленіших у біографії актриси, адже це образ, в якому є що грати, бо вона є однією з найнеоднозначних і найяскравіших у творах української класичної драматургії.

Через півроку після прем'єри «Безталанної» актриса знову зустрілася з однією з найпопулярніших героїнь української класики – з Марусею Шурай з п'єси відомого українського драматурга М. Старицького «Ой, не ходи, Грицю, та й на вечорниці». Вже вкотре завдяки своєму високому мистецтву Н. Ужвій «перетворила звичайну мелодраматичну роль на образ великої трагедійної сили».

Анна Задорожна з «Украденого щастя» І. Франка стала найвидатнішою роллю артистки в п'єсах української класики. Вистава була поставлена Г. Юрою на початку 1940 р., «в самому розквіті творчих сил актриси» і була перенесена на кіноскран в 1952 р.

У сцені перед корчмою, коли Михайло Гурман у виконанні Добровольського тягне Анну – Ужвій танцювати, вона, відчуваючи на собі зневажливі погляди односельців, спочатку соромиться, ніяковіє, вагається, просить у неба допомоги: «Господи, додай мені сили!», «а потім захоплена своїм нездоланим почуттям, махнувши на все рукою, наче кидається у вир», йде танцювати за коханим Гурманом.

Складну боротьбу різних почуттів Анни артистка передавала кожним своїм поглядом, співучою інтонацією, кожним своїм пластичним рухом.

Коли франківці вперше показували виставу «Украдене щастя» багато глядачів і критиків, дивлячись на Анну у виконанні Наталії Ужвій, здивовано низували плечима: «навіщо, мовляв, знадобилась артистці ця підкреслена співучість, ця дещо розтягнута мова» глядачам здавалось, що Анна скоріше співає, ніж говорить. Але всі, хто хоч раз був у карпатських верховинах, знає, що у роботі над образом Анни, Н. Ужвій не декламувала, як це могло здатися спочатку, а правдиво, життєво передавала у своєму голосі співочі інтонації народу Карпат. Актриса надала своєму персонажу й інші риси гуцулок. Вона нечутно пересувалася по сцені, не йшла, а майже «пливала». Ця пластична виразність, завжди властива Наталії Михайлівні, у цій виставі була більш ніж доречна.

Вистава «Украдене щастя», була поставлена до двадцятирічного ювілею франківців, була не тільки даниною своєму духовному наставникові – І. Франкові, чийм іменем названо театр, а стала візитною карткою актриси і визначним художнім явищем насамперед завдяки своєму глибокому соціально-філософському смислу, майстерній грі акторів. Крім того, вона була прихильно зустрінута громадськістю.

Етапною роллю артистки став і наступний образ з української драматургії ХІХ ст. – Марусі Богуславки з широко відомої однойменної п'єси драматурга М. Старицького. Перші спроби розкрити доволі складний і суперечливий «образ нещасної бранки» зробила актриса ще під час роботи в Одеській держдрамі, про що Наталія Михайлівна згадувала в своїй автобіографії, а також художній керівник театру ім. Франка М. Терещенко в роботі «Крізь лет часу».

Вже будучи досвідченою та визнаним майстром сцени актриса знову зустрілася з роллю Марусі Богуславки (режисер Г. Юра). Прем'єра вистави відбулась в перший день нового, 1941 р. Глибоко освоївши і обробивши цей образ, який часто трактувався дещо прямолінійно і традиційно, виключно мелодраматично, актриса прагнула до найширшого розкриття трагедійної складової ролі, більш поглибленого відтворення складного неоднорідного образу «громадянки-патріотки, коханої жінки, люблячої дочки й матері». Артистка намагалась уникати прямолінійності прочитання, полегшеності у зображенні складного характеру своєї героїні, в розкритті її важких, гострих, достатньо суперечливих переживань.

Високообдарована актриса, яка майстерно зіграла не одну роль спочатку у німках, а потім і у звукових фільмах, завойовувала всеохопне ім'я саме після того, як знялася у ролях – солдатки Євдокії у «Виборзькій сторони» (1938) та Олени Костюк у «Райдузі» (1943).

Хоча, і раніше і пізніше артистка брала участь не в одному фільмі, проте саме ці кінострічки зробили її відомою. Н. М. Ужвій потрапила в кіно після того, як зарекомендувала себе у театрі. І в цьому є певна закономірність, бо запросили актрису до кінозйомок, коли побачили її якраз як театральну актрису.

Перший фільм, в якому зіграла молода актриса, називався «ПКП» («Пілеудський купив Петлюру»). Це був політичний детектив – жанр, популярний і сьогодні.

Друга роль була вже іншого плану, була ближча життєвому і артистичному досвіду Н. Ужвій. У фільмі «Тарас Трясило» режисера П. Чардиніна (1927) актриса грала горду сільську українську дівчину Марину, сповнену сміливості, волелюбності і гідності. В цьому фільмі чи не вперше Н. Ужвій створила образ «романтичної народної героїні».

Потім були і різнотипажні ролі.

Значною, глибокою і в соціальному, і психологічному плані вийшла роль Марії Федорчук з відомої повісті О. Кобилянської «Земля» (режисери А. Бучма, О. Швачко, 1954). Найдраматичніші моменти цієї ролі, особливо епізод, в якому Марія дізнається про смерть свого сина, відбувався з сильним внутрішнім драматичним напруженням, у властивих актрисі стриманих тонах, але дуже виразно і сильно. Тут відчувався не тільки важкий стан жінки, «а й все її гірке минуле і безрадісне майбутнє».

Часто знімалася актриса в екранізаціях театральних вистав, серед яких достатньо згадати такі фільми: «Калиновий Гай», «Украдене щастя», «Поступися місцем...», «Пора жовтого листа» та інші.

У книзі Й. Кисельова «Поетеса української сцени», автор наголошував, що актриса старанно уникала дешевих зовнішніх ефектів і показовості, «без будь-якої пози» пішла героїня на смерть. Н. М. Ужвій іще раз довела, що справа не в часі перебування на сцені, а в рельєфності і опуклості образу, «в тому, з якою наснагою і віддачою актриса її грала».

Двадцять чотири ролі зіграла Наталія Михайлівна в кіно у період з 1926 по 1977 р. Серед них були і значні драматичні образи, й епізодичні ролі («Митько Лелюк», «Майська ніч»). Далеко не всі з цих кіноробіт стали визначною подією свого часу, такими, як Євдокія Козлова і Олена Костюк у «Виборзькій стороні» та «Райдугі». Але саме останні з вищезгаданих робіт вважаються шедеврами вітчизняного кіно.

Євдокія Козлова – не наскрізний головний образ фільму «Виборзька сторона» (режисери Г. Козінцев і Л. Трауберг), але без нього кінокартина багато б в чому втратила, а можливо, і зовсім не «вистрелила» б.

Й. Кисельов так проаналізував цю роль артистки: «Покірливість і виклик, морок отупіння і перші проблески свідомості, приреченість і ледве вловима тривога за майбутнє», а також відчуття своєї провини, – все це можна було прочитати у погляді солдатки, про що так красномовно розповідали сухі, відверті очі Євдокії. Вже цього єдиного епізодичного кадру, який так глибоко розкривав душу Євдокії було достатньо, бо Ужвій не потрібно ніяких додаткових сцен, щоб скласти повне і ясне уявлення про цю героїню, яка «поступово звільняється від усього старого, похмурого і страшного», вона поверталася до життя.

Цей епізод давав можливість глядачеві дізнатись і про історію характеру героїні, її поведінки, і про її складні душевні переживання, і про перспективи розвитку кінообразу Н. Ужвій.

Широковідоме, як прихильно був зустрінутий відомий радянський кінофільм «Виборзька сторона» і акторська гра майже всіх учасників стрічки, включаючи й Н. М. Ужвій. Її партнер по фільму, популярний російський актор тих часів М. Жаров – виконавець ролі Димби – дуже високо оцінив роботу, пророблену Наталією Михайлівною над своєю героїнею. Він називав Н. Ужвій «актрисою величезної сили», і згадував її, як водночас чуйного партнера в дуетних сценах. Актора захоплювало, як Ужвій невеликою кількістю виражальних засобів створила надзвичайно складний і живий образ Дусеньки. За його словами, солдатка переповнена відчаєм, а «у її красивих голубих очах стільки було туги і покори», що жінки з масовки не могли повірити, що це грала актриса.

Іноді все ж особливості театральної гри актриси помітно впливали на процес зйомок, як приклад в одній із сцен, за словами Н. Ужвій їй кілька разів довелося репетирувати сцену так званого «суду над погромниками», яку режисер розбив на плани. Але не міг прийти до остаточного рішення. На одній з репетицій актриса попросила Козінцева дати їй можливість програти сцену єдиним шматком, щоб простежити процес становлення світогляду героїні. Коли режисер погодився спробувати, на моє прохання, в павільйоні запанувала тиша, і вона почала сцену, шукаючи співчуття в очах акторів масовки, які сиділи тоді в «залі суду». Коли вона закінчила, режисер встав і мовчки вийшов із павільйону, а наступного ранку приїхав до неї в готель. «Прошу вибачити моє раптове зникнення, – сказав він, – але це було так здорово, що я не міг говорити»».

Видатним художнім явищем того часу стала і кінострічка «Райдуга», в якій Н. М. Ужвій зіграла одну з головних ролей – партизанку Олену Костюк, яка проявила героїзм, мужність і стійкість жінки-патріотки. Події фільму розгортались під час війни. Катина була відзнята за сценарієм Ванди Василевської, яка була автором повісті «Райдуга».



Однією з найстрашніших і найвражаючих сцен фільму є та, в якій героїня Ужвій – Олена йдучи на старту, притискує до грудей мертву дитину, «яку вбили людоненависники в касках, вбили, бо мати відмовилася стати зрадницею», своїх «товаришів по зброї».

Кінофільм «Райдуга» зустрів одностайне схвалення від глядача і критиків, і не лише вітчизняних, він увійшов у фонд кращих надбань світового кінематографу. Відомий французький дослідник Жорж Садуть в «Історії кіномистецтва» написав: «Марк Донської закінчив свій потрясаючий фільм, «Райдуга» розповіла про життя одного окупованого села, на прикладі якого ми можемо спостерігати всі жахи війни».

Якщо в попередніх фільмах яскрава емоційність актриси тільки додавала картині ще більше шарму, то в цього разу Н. Ужвій не вистачало стриманості, що і відбилось на знімальному процесі, про що свідчить такий випадок, що коли актриса хотіла «передати жар почуттів, що кипіли в душі Олени», режисер вимагав стримуватися. Пам'ятаючи про свій успіх у «Виборзькій стороні», вона попросила дати можливість їй зіграти так, як вона відчуває. Режисер дозволив, і коли наступного дня він показав їй відзнятий матеріал, актриса зрозуміла, що режисер правий і потрібно стримувати гнів і сльози, «лише максимальна внутрішня зосередженість примусить очі мої дивитися в душу Олени».

Зйомки фільму проходили в Ашхабаді, де на місцевому стадіоні було спеціально побудовано макет українського села, яке було назване «Нова Лебедівка». Картина дістала широке міжнародне визнання у критиків і глядачів, а також провідних майстрів кіно всього світу. Йому була присуджена премія американської кіноакадемії «Оскар», що вкрай рідко вдавалось вітчизняним кінострічкам, особливо українським.

«Творчу насолоду» отримала артистка від роботи над кінофільмом про Сергія Єсеніна «Співай пісню, поете!», де Н. М. Ужвій грала роль матері поета. Коли актриса приїхала на запрошення режисера Сергія Урусецького до рідного села Єсеніна – в Костянтиново, вона спочатку подумала, що її викликали на проби. В свою чергу, режисер фільму одразу ж несподівано запропонував їй зніматися і запевнив: «Ви народна не лише за званням, а й за природою свого таланту».

Як висновок можемо констатувати що Наталія Михайлівна Ужвій у своєму житті опанував школу театру «Березиль», класичного театру ім. І.Франка повністю розкрилася як актриса театру і кіно та дійсно стала народною не за званням, а більше за любов'ю людей до її творчості.

Джерела.

1. Авдієва І. Про найкращу людину, яку я знала в юнацькі роки: збірка. / за ред. В.С.Василька. Лесь Курбас. Спогади сучасників. Київ: Мистецтво, 1969.
2. Анеєва В. Екзистенційні мотиви у драматургії Миколи Куліша // Наукові записки На УКМА. Т.4. Філологія. Київ: Academia, 1998.
3. Бобшко Ю. Гнат Юра. Київ: Мистецтво, 1980.
4. Бондарчук С. Театральні замітки. Про Молодий театр Леся Курбаса. Перспективи // Київ: Мистецтво, 1919. №3.
5. Бучма А. М. З Глибин душі: статті і спогади. Київ: Державне видав. образотворчого мистецтва і музичної літератури, 1959.
6. Василько В. С. Лесь Курбас: збірка. / за ред. В. С.Василька. Лесь Курбас. Спогади сучасників. – Київ: Мистецтво, 1969.
7. Верхацький М. Скарби великого майстра : збірка. / за ред. В. С. Василька. Лесь Курбас. Спогади сучасників. К.- Мистецтво, 1969.
8. Веселовська Г. Український театральний авангард. К.: Фенікс, 2010.
9. Водяний Х. Лесь Курбас, якого я знав з юнацьких літ // Рукопис: український альманах спогадів, щоденників, листів, документів, світлин. В 2 т. Т. 1.; під заг. ред. І. Дзюби. К.: Криниця, 2004.
10. Гіряк Й. До недовитків «Березоля». Київ : Сучасність, 1974.
11. Гладішева А. О. Сценічна мова. Дикційна та орфоепічна нормативність: підручник. Київ, 2007.
12. Смілянська С. Лесь Курбас і театр ляльок // Укр. театр. 1989. №3.
13. Гудран Ж. «Седі» в «Березолі» // Нове мистецтво. 1926. № 29.
14. Гудран Ж. «Король бавиться» в «Березолі» // Н. Мистецтво. 1927. № 12
15. Ігнатюк Г. Г. Про future: збірка. / за ред. В. С.Василька. Лесь Курбас. Спогади сучасників. Київ: Мистецтво, 1969.
16. Єрмакова Н. Березильська культура. Київ: Фенікс, 2012.
17. Кисельов Й. Поетеса української сцени: Життя і творчість нар. артистки СРСР Н.М. Ужвій. – 2 вид. Київ: Мистецтво, 1978.
18. Коломієць Р. Г. Лесь Курбас. Харків: Фоліо, 2016.
19. Крига І. Самобутній педагог: збірка. / за ред. В.С.Василька. Лесь Курбас. Спогади сучасників. Київ: Мистецтво, 1969.
20. Кузякіна Н. П'єси М. Куліша. Київ: Радянський письмен., 1970.
21. Курбас Л. Березиль. Київ: Дніпро, 1988.
22. Курбас Л. Театральні закони і акценти / уклад. Б.Козак. Львів, 1996.
23. Курбас Л. Філософія театру / Л. Курбас; упоряд. М. Лабінський; ред. М. Москаленко. Київ: Основи, 2001.
24. Макарик І. Перетворення Шекспіра: Лесь Курбас, український модернізм і радянська культурна політика 1920-х років; авториз. пер. з англ. М.Климчука. Київ : Ніка-Центр, 2010.
25. Мельник К. Актор і театр. Йосип Гіряк – мистецьке об'єднання «Березиль». Клівленд: Рідна Школа, 1983.
26. Партола Я. Авангардний театр і глядач: рух назустріч чи ліній, що не перетинаються // Лесь Курбас в контексті світової та вітчизняної культури: Матеріали міжнарод. наук. конф.: до 125-річчя від дня народження Леся Курбаса, 14-15 березня 2012 р. / Х.: Нац. центр театрального мистецтва ім. Леся Курбаса, 2012.
27. Піскун І. Український радянський театр. Київ: Державне видавництво образотворчого мистецтва і музичної літератури УРСР, 1957.
28. Прокопенко Т.М. Проблеми сценічної мови у творчості Л. Курбаса // Вісник Харківської державної академії культури: Культура України: Культура України: зб. наук. пр. Харків, 1999. Вип. 5.
29. Ревуцький В. Нескорені Березильці: Йосип Гіряк і Олімпія Добровольська. Нью-Йорк : Слово, 1985.
30. Рулін П. На шляхах революційного театру. Київ: Мистецтво, 1972.
31. Самійленко П. Незабутні дні горнів. Київ: Мистецтво, 1970.
32. Свідчення Л. Дубовика. Цит. За: Довбищенко Г., Лабінський М. На сцені «Гайдамаки». Київ: Мистецтво, 1989.
33. Сердюк О. Кілька зауважень з приводу книжки про М.Крушельницького // Укр. Театр. 1975. №1.
34. Скалій Р. Митець і влада: долі Леся Курбаса і Гната Юри // Лесь Курбас в контексті світової та вітчизняної культури: Матеріали міжнарод. наук. конф. : до 125-річчя від дня народження Леся Курбаса, 14-15 березня 2012 р. / Х.: Нац. центр театрального мистецтва ім. Леся Курбаса, 2012.
35. Стещенко І. Про навчителя мого і друга : збірка. / за ред. В. С. Василька. Лесь Курбас. Спогади сучасників. Київ: Мистецтво, 1969.
36. Танюк Л. Талант і талант Леся Курбаса // Лесь Курбас в контексті світової та вітчизняної культури: Матеріали міжнарод. наук. конф.: до 125-річчя від дня народження Леся Курбаса, 14-15 березня 2012 р. / Х.: Нац. центр театрального мистецтва ім. Леся Курбаса, 2012.
37. Тягно Б. Людиною він був у всьому : збірка. / за ред. В.С.Василька. Лесь Курбас. Спогади сучасників. Київ : Мистецтво, 1969. Ужвій Н. Любити тільки його: В гостях у Наталії Михайлівни Ужвій / розповідь записав О.Тарасенко // Культура і життя. К., 1983.
38. Ужвій Н. Дорога до серця // Театр. життя. 1974. №3.
39. Федорцева С. В. Я вибираю «Березиль...»: збірка. / за ред. В. С. Василька. Лесь Курбас. Спогади сучасників. Київ: Мистецтво, 1969.
40. Черкашин Р. Фоміна Ю. Ми – Березильці. Театральні спогади. Харків: Акта. 2008.
41. Шевченко І. Молодий Театр: Його роль та робота // Барикади театру. К., 1923. №2/3.
42. Шерех Ю. Лесь Курбас у Харкові // Сучасність. К., 1993. №12.

Герман Вікторія Василівна

Кандидат філологічних наук, доцент

ORCID: 0000-0002-2915-7330

Сумський державний педагогічний університет імені А. С. Макаренка

Кириленко Надія Іванівна

Кандидат філологічних наук, доцент

ORCID: 0000-0002-5982-7227

Сумський державний педагогічний університет імені А. С. Макаренка

2.3. Порівняння як синтаксична категорія: семантика, структура, функції

Осмислено і комплексно проаналізовано порівняння як синтаксичну категорію. Досліджено проблемні аспекти порівняльних синтаксем із точки зору їх формально-граматичної та семантико-синтаксичної організації. З'ясовано лінгвістичний статус порівняльних синтаксем, окреслено їх місце в системі синтаксичних одиниць, вироблено критерії їх класифікації та комплексного аналізу з урахуванням семантичних взаємозв'язків порівняльної конструкції і змісту речення. Окреслено порівняння як синтаксичну структуру, що складається з двох компонентів, суб'єкта і об'єкта порівняння, пов'язаних показниками процесу уподібнення. Констатовано, що порівняльною синтаксемою (порівняльним зворотом) кваліфікується синтаксичний засіб вираження порівняльної модальності в простому реченні, окремий різновид члена речення, який через порівняння характеризує певну дію, стан та має диференційні ознаки (семантичні, граматичні, формальні). Доведено, що порівняльні синтаксеми розгалужені численними формами морфологічного вираження й різноманітні структурно. При розмежуванні порівняльних синтаксем і неповних підрядних порівняльних речень враховано внутрішнє семантичне наповнення й зовнішнє синтаксичне вираження порівняльної конструкції. Виявлено диференційні ознаки порівняльних синтаксем і підрядних порівняльних речень та подано їх структурний і морфолого-синтаксичний аналіз. Здійснено спробу усунути значні розбіжності в поглядах синтаксистів щодо оцінки, потрактування, опису взаємозв'язків і відмінностей у системі порівняльних конструкцій. Ключові слова: компаративний предикат, підрядне порівняльне речення, порівняльна конструкція, порівняльна модальність, порівняльна синтаксема, порівняння, порівняльний зворот, трансформація.

Вступ. Порівняння вивчається дослідниками у філософському, логічному, лінгвістичному та інших аспектах. Порівняння – процес пізнання, результат відображення дійсності, бо допомагає людині з'ясувати тотожність, відмінність або подібність явищ, ознак, предметів тощо.

Мовознавці розглядають порівняння як об'єкт, лексикології, фразеології, ономаціології, стилістики, синтаксису тощо. У сучасній лінгвістиці залишається дискусійним питання про порівняння як синтаксичну категорію: немає системного комплексного дослідження структурно-граматичних типів (видів) порівняльних одиниць як членів речення (синтаксем) і предикативних компонентів складних речень та їх функціонально-семантичних особливостей. Немає єдиних і чітких загальноприйнятих критеріїв розмежування порівняльних зворотів і неповних підрядних порівняльних речень тощо.

Тому надзвичайно важливим і актуальним є питання взаємозв'язку порівняльних синтаксем і підрядних порівняльних речень з точки зору формально-граматичної і семантико-синтаксичної структури речень, з'ясування перетворень у системі порівняльних одиниць як результату синтаксичної деривації, транспозиції порівняльних форм тощо. Отже, *актуальність* нашої розвідки пов'язана з відсутністю узгодженого лінгвістичного підходу до широкого кола теоретичних проблем щодо статусу, структурно-граматичної організації, функціональної семантики порівняння як синтаксичної категорії.

Мета дослідження – наукове осмислення і комплексний аналіз порівняння як синтаксичної категорії, яку спробуємо реалізувати через виконання таких завдань: характеристика лінгвістичного статусу поняття «порівняння»; виявлення диференційних ознак порівняльних синтаксем (зворотів) і підрядних порівняльних речень; їх структурний і морфолого-синтаксичний аналіз. Здійснимо спробу усунути значні розбіжності в поглядах синтаксистів щодо оцінки, потрактування, опису взаємозв'язків і відмінностей у системі порівняльних конструкцій.

1. Порівняння як синтаксична категорія у лінгвістиці. Синтаксичні аспекти порівняльних конструкцій висвітлено в працях М. Заборної, І. Кучеренка, О. Марчук, О. Межова, Г. Могильницької, Л. Прокопчук, С. Рошко, Н. Шаповалової, Л. Шитик та ін. Аналіз поглядів науковців на семантику, структуру, функції порівняння засвідчує неузгодженість, а інколи й протилежність у синтаксичних концепціях. З'ясуємо особливості потрактування терміна «порівняння» в сучасній лінгвістиці.

Як стилістичну фігуру, виражену різними синтаксичними конструкціями, що відображають мисленнєву операцію поєднання двох предметів, явищ, ситуацій, ознак на основі уподібнення, установлення аналогій між

ними трактує порівняння О. Селіванова¹.

Л. Мацько кваліфікує порівняння як фігуру мови, що полягає в зображенні особи, предмета, явища чи дії через найхарактерніші ознаки, які є органічно властивими для інших; «... в основі порівняння лежать логічні операції виділення найсуттєвішої ознаки описуваного через пошук іншого, для якого ця ознака є виразнішою, зіставлення з ним і опис»; у порівнянні розрізняють об'єкт, суб'єкт і ознаку, за якою один предмет порівнюється з іншим².

Як різновид категорії модальності, яка полягає в тому, що відношення вираженого до дійсності визначається не прямо, а опосередковано, через подібність чи відмінність, – порівняльний компонент, визначає порівняння М. Каранська, переконуючи, що порівняльна модальність властива простому й складному реченням³.

Отже, трактуємо порівняння як синтаксичну структуру, що складається з двох компонентів, суб'єкта і об'єкта порівняння, пов'язаних показниками процесу уподібнення.

З'ясуємо лінгвістичний статус порівняльних конструкцій, окреслимо їх місце в системі синтаксичних одиниць, виробимо критерії класифікації та комплексного аналізу з урахуванням семантичних взаємозв'язків порівняльної конструкції і змісту речення.

Порівняння репрезентовано порівняльними конструкціями в простому й складному реченнях. Тому увагу привертає багатоманіття засобів і форм їх мовної матеріалізації. Логічним видається виходити з уявлення про порівняльну конструкцію як про ціле, що містить обов'язкову частину – порівняльний член, у ролі якого може вживатися *компаративний предикат, порівняльний зворот, підрядне порівняльне речення* та ін.

У наукових джерелах фіксуємо різні підходи до *класифікації* порівняння. Так, наголошується, що потрібно розрізняти стилістичні (образні, художні) порівняння від логічних (поняттєвих) які оперують поняттями, що належать до одного класу, з метою встановлення їх подібності чи відмінності. Образне порівняння зазвичай виключає всі якості об'єктів за винятком одного, яке є спільним для них. Серед образних порівнянь виділяють традиційні для української мови, що створюють її національний колорит, художньо-символічне світобачення (*дівчина як калина, поле як море, очі як зорі*) та індивідуально-авторські, що відображають художні смаки майстрів слова: *Сніг як сміх...*, *сніг як сум на зеленому листі* (М. Ткач)⁴.

У дослідженнях, присвячених образним порівнянням, виділяється декілька типів порівняння: 1) порівняння, в якому експліцитно виражено суб'єкт і об'єкт порівняння, і останній виступає предикативним членом; функція порівняння такого типу – виражати шляхом співставлення двох предметів комплекс ознак предмета, що є темою порівняння; 2) порівняння, виражене сполученням «А + субстантивна група», яку можна розглядати як підрядне речення з опущеним підметом; 3) порівняння, в яких порівнюються ситуації; вони зазвичай виражаються двома чи декількома реченнями та ін.⁵

Н. Слухай слушно розмежовує ситуативне і предметне порівняння. На співставленні двох дискретних предметів за певною спільною ознакою будуються предметні порівняння як образні засоби мови. На співставленні двох розгорнутих ситуацій створюються ситуативні порівняння. Різниця між ними полягає в тому, що предметне порівняння виражається лексемами, а ситуативне – словосполученнями та реченнями⁶.

М. Каранська, трактуючи порівняння як різновид категорії модальності, виокремлює 4 різновиди:

1) метафоричне порівняння, що виникає внаслідок заміни прямої мови на опосередковану, характерне для головних і другорядних членів речення, додає порівняльної модальності, є предикативним членом: *Тануть сльози тихі на покосах житніх* (Т. Прутькова);

2) заперечно-протиставне метафоричне порівняння, що функціонує в реченнях, де підмет і присудок виражені іменною частиною мови або інфінітивом: *Кров людська – не водиця* (М. Стельмах); у реченнях із двома однорідними присудками: перший із них – заперечний, а другий – стверджувальний і є порівняльною метафорою: *Педагогіка – не наука, а мистецтво*;

3) сполучниковий порівняльний зворот: *Не розгуби ягнят, як учора* (М. Коцюбинський);

4) сполучникове порівняння при однорідних членах речення: а) порівняння тотожності (як...так і; так само, як і, такий самий, як і); б) порівняння-заперечення тотожності (не так, як); в) порівняння-зіставлення кількості, міри, якості; г) порівняння-протиставлення (не те що..., а навіть; не те що..., а й): *Ставка більша, ніж життя* (А. Збих)⁷.

Грамматичну класифікацію порівняння докладно подає Л. Мацько:

¹ Селіванова О. Сучасна лінгвістика : термінологічна енциклопедія. Полтава : Довкілля-К, 2006. С. 475.

² Українська мова : Енциклопедія / В. М. Русанівський, О. О. Тараненко (співголови); М. П. Зяблюк та ін. Київ : Укр. енцикл, 2000. С. 469.

³ Каранська М. Синтаксис сучасної української літературної мови. Київ: НМК ВО, 1992. С. 179.

⁴ Українська мова : Енциклопедія / В. М. Русанівський, О. О. Тараненко (співголови); М. П. Зяблюк та ін. Київ : Укр. енцикл, 2000. С. 470.

⁵ Гапченко О. Стереотипи у комунікативній діяльності мовної особистості. *Мовні і концептуальні картини світу*. № 9. Київ : Київський національний університет імені Тараса Шевченка, 2003. С. 64-67.

⁶ Слухай Н. В. Сучасні лінгвістичні теорії концепту як мовно-культурного феномену. *Мовні і концептуальні картини світу*. № 7. Київ : Київський національний університет імені Тараса Шевченка, 2002. С. 462-470.

⁷ Каранська М. Синтаксис сучасної української літературної мови. Київ: НМК ВО, 1992. С. 179-183.

1) порівняльний зворот (непоширений і поширений) зі сполучниками *як, мов, немов, наче, неначе, неначебто, ніби, нібито, немовби, немовбито* і безсполучникові: *Щоки червоніли, як червоні яблучка, губи були повні та червоні, як калина* (І. Нечуй-Левицький);

2) форма орудного відмінка: *Червонобоким яблуком достиглим скотився день* (М. Рильський);

3) підрядне речення: *Спливло життя, як листя за водою* (Л. Костенко);

4) конструкція з формами ступенів порівняння прикметників і прислівників типу *кращий, ніж...; вище, ніж...: Чистіша від слези вона хай буде* (М. Рильський);

5) описові порівняльні конструкції: *Ой ти дівчино, з горіха зерна* (І. Франко);

6) речення порівняльної структури, в яких об'єкт порівняння охоплює всю предикативну частину: *Кров твоя – рубін коштовний, Кров твоя – зоря світання* (Леся Українка)⁸.

О. Донік вважає, що імпліцитно порівняння може бути виражене також за допомогою прикладок: *Бабусі-всезнайки на лавочках біля під'їзду вже з самого ранку теревенять, незважаючи на сиру погоду, йде обмін інформацією* (Дара Корній); прислівників із префіксом по- та суфіксами -ому, -ему (-ему), -и, -е: *Ліпше б вона кричала, а не шипіла отак, по-зміному* (Дара Корній)⁹.

Отже, трактуючи порівняння як синтаксичну структуру, що складається з двох компонентів, суб'єкта і об'єкта порівняння, пов'язаних показниками процесу уподібнення, та зважаючи на те, що порівняльна модальність характерна простому і складному реченням, класифікаційно виокремлюємо в синтаксичному аспекті такі його різновиди: *компаративний предикат, порівняльний зворот, порівняльне підрядне речення*. Найбільш дискусійним залишається питання про розмежування порівняльних конструкцій, а саме: порівняльних зворотів (у яких об'єктом порівняння є називний відмінок іменника чи субстантивованого словами із залежними слова чи без них) і неповних підрядних порівняльних речень.

Проаналізуємо й уточнимо погляди вчених, окреслимо авторську позицію в цьому проблемному питанні.

2. Семантико-синтаксична організація порівняльного звороту. Порівняльна модальність характерна простому і складному реченням. Відсутність чітких критеріїв розмежування порівняльного звороту і неповного підрядного порівняльного речення призводить до класифікаційної невизначеності цих порівняльних одиниць. Спробуємо багатоаспектно підійти до аналізу лінгвістичної сутності зазначених різновидів порівняння з урахуванням їх семантико-синтаксичної, формально-граматичної організації.

Згідно з традиційним підходом *порівняльний зворот (порівняльна синтаксема)* є синтаксичним засобом вираження порівняння в простому реченні, становить окремий різновид члена речення. Морфолого-синтаксичною своєрідністю кожного порівняльного звороту є вживання сполучників *як, мов, немов, наче, неначе, ніби* тощо.

На думку Л. Прокопчук, «порівняльний зворот – це сполучення слів, яким через порівняння, здебільшого образно, характеризується певна дія, стан будь-кого чи будь-чого»¹⁰.

Такої ж позиції дотримується І. Вихованець: порівняльний зворот – частина простого речення, яка складається з порівняльного сполучника та повнозначного слова і виражає значення порівняння...; наприклад: *Я втомлена, як квітка восени* (Л. Костенко), *Дні проходять, як риба по темному дні* (Є. Маланюк). Сполучники вказують на три основні функції порівняння: 1) спол. *як* – власне порівняльну: *Бачив я очі, як сонячні повені* (Д. Павличко); 2) спол. *мов, немов, мовби, немовби, немовбито, наче, неначе, неначебто, ніби, нібито, буцім, буцімто* і под. – модально-порівняльну: *В садках кохалися, цвіли, Неначе лілї, дівчата* (Т. Шевченко); 3) спол. *ніж, аніж* – порівняльно-об'єктивну: *І прозорість стигне у небеснім плесі тонша і ясніша, ніж гострїнь меча...* (Т. Осьмачка)¹¹.

Змушує замислитися погляд І. Кучеренка, який вважав, що порівняльні конструкції на кшталт «*Дві чорні брови, мов дві чорні п'явки, повпивалися над очима, «...і вона солодка, як мед»* є неповними порівняльними підрядними реченнями¹².

Цілком погоджуємося з твердженням Л. Шитик, що для порівняльної синтаксеми характерні семантичні (не виконує комунікативної функції; не містить твердження чи повідомлення, а лише називає предмет, із яким порівнюють); граматичні (відсутність предикативності та інтонаційної завершеності); формальні (стрижневе слово – іменник, дієприкметник, прикметник, прислівник, дієприслівник, фразеологізм; позиція в реченні – біля того слова, яке пояснює, конкретизує) *диференційні ознаки*. Л. Шитик вважає, що порівняльний зворот можуть становити такі граматичні утворення: 1) непоширений/поширений безприсудковий порівняльний член, що уводиться порівняльним сполучником і виконує функцію відокремленого другорядного члена речення;

⁸ Українська мова : Енциклопедія / В. М. Русанівський, О. О. Тараненко (співголови); М. П. Зяблюк та ін. Київ : Укр. енцикл, 2000. С. 469-470.

⁹ Донік О. М. Порівняльний зворот як синтаксичний засіб вираження порівняння у простому реченні. *Науковий вісник Міжнародного гуманітарного університету*. Серія : Філологія 019. № 39. Т. 1. С. 19.

¹⁰ Прокопчук Л. Категорія порівняння та її вираження в структурі простого речення : автореф. дис. ... канд. філол. наук : 10.02.01. Київ, 2000. С. 8.

¹¹ Слухай Н. В. Сучасні лінгвістичні теорії концепту як мовно-культурного феномену. *Мовні і концептуальні картини світу*. № 7. Київ : Київський національний університет імені Тараса Шевченка, 2002. С. 467.

¹² Кучеренко І. Порівняльні конструкції мови в світлі граматики. Київ : Вид-во КДУ, 1959. 106 с.

2) порівняльний предикативний зворот з модальною часткою, що виконує функцію іменної частини складеного іменного, простого дієслівного ускладненого типу присудка, головного члена односкладного безособового речення¹³.

Проаналізувавши синтаксичні праці, погоджуючись і частково не погоджуючись із думками мовознавців, констатуємо такі *структурно-граматичні різновиди* порівняльних зворотів:

1) предикативний порівняльний зворот (*компаративний предикат*), що становить поєднання сполучника-частки (порівняльний сполучник у функції предикативної зв'язки переходить у частку порівняльної модальності – *наче, ніби, мов, немов, немовби, неначе* й под.) і повнозначного слова, що виконує функцію іменної частини складеного іменного присудка (іменника у формі називного, родового, місцевого відмінків; прикметника), простого дієслівного присудка ускладненого типу чи головного члена односкладного безособового речення: *А невісточка як веселка* (Ю. Збанацький); *Ямка на потилиці наче гніздечко* (Олесь Гончар); *Темрява – як чорний дим* (В. Барка); *Марія для мене як рідна* (С. Гуцало); *Берізки – мов живі безмовні люди...* (Д. Луценко); *Дівчина що калина в лузі* (Нар. тв.); *Йому (Чіпці) стало немов легше од такої прохолоди* (Панас Мирний); *Чорні жилаві руки були наче з заліза* (М. Коцюбинський); *І день – як колос наливний* (В. Сосюра); *Тиша як у сніговій пустелі* (І. Цюпа); *Табір – мов на долоні* (Ю. Збанацький); *Голова без уму як ліхтар без свічки* (Нар. тв.); *А хата – як старенька рукавичка* (Л. Костенко); *Люди як люди. У кожного своя біда* (О. Довженко); *Моя любов як море, що висохнуть не може* (В. Сосюра); *Вона чиста-чиста та ніби аж срібна* (С. Васильченко); *Невістка – як з хреста знята. Тільки Чіпка – як води у рот набрав* (Панас Мирний); *...він був мов кедр на вершині гори, негнучкий перед вітром* (Леся Українка).

У компаративному предикаті порівняльна частка іноді опускається, що, на нашу думку, посилює експресію, увиразнює подібність: *...в неї очі – коштовні рубіни. Нагірний сніг – се жалоці твої. ...сльози – коштовні перли* (Леся Українка). Порівняльний зворот у синтаксичній ролі іменного складеного присудка може бути тавтологічним, повторюваним щодо підмета. Таке сполучення слів є частково фразеологізованим, слугує одним із засобів вираження значеннєвої тотожності – за умови, якщо зміст речення розкривається в подальшому контексті: *День як день: сповнений малих дріб'язкових турбот*¹⁴. В аналізованих порівняльних конструкціях стверджується, що предмет думки такий, яким він і має бути за своєю природою; у них наголошується на основному значенні підмета, а присудки виражають тотожність окремого явища, події, факту з еталоном, у ролі якого виступає окрема особа або її поведінка;

2) непередикативний порівняльний зворот, що складається зі сполучника та повнозначного слова й виконує функцію другорядного члена речення. Стрижнєве слово такого порівняльного звороту може бути виражене:

- прикметником (окремим/із залежними словами): *З краю неба насувались білі, наче молочні, хмари* (М. Коцюбинський); *Устина не плакала, але була, сумна, наче хвора, й обличчя у неї все потемніло* (І. Багряний); *Між м'якими, ніби оксамитовими, берегами в'ється гадюкою Растваця* (І. Нечуй-Левицький); *І земля тоді теж дивилася на нього, як жива* (М. Стельмах); *Мальовані очі, мов справді живі, йому відмовляють...* (Леся Українка);

- дієприкметником (окремим або із залежними словами): *Сидить він весь час у машині, наче засватаний* (Люко Дашвар); *Дерева, як закидані шапками, стоять у гронах ще порожніх гнізд* (Л. Костенко); *Степи лежать, мов зачаровані, залиті сльивою голубим* (М. Луків); *Я тільки що знов прочитала Ваш дужий, неначе у крицю закований, міцно озброєний вірш* (Леся Українка); *Мов підтята гострою косою, полягла мені до ніг, марніла* (Леся Українка);

- дієприслівником (одиничним/дієприслівниковим зворотом порівняльної семантики): *Вона зіскакує з кладки, стає на берег і рівно, мов закам'янівши, тримає голову перед ним* (М. Стельмах); *Максим нагнувся, ніби поправляючи щось на ногах* (І. Багряний); *Сонце, немов утопившись, стало сідати...* В. Винниченко);

- прислівником: *Біля заводських воріт видно, як удень* (Г. Тютюнник); *Гайвороння чорне, як ніколи, шматочок сонця ділить у полях* (Л. Костенко); *Щастя! Воно прийшло, як завжди, неждано-негадано* (Олесь Гончар); *Все записуй в серці молодому, буд це як знахідка тобі, коли в старість прийдеши, як додому* (М. Рильський);

- іменником у непрямих відмінках: *В сльозах, як в жемчугах, мій сміх* (О. Олесь); *... хатка спокійно собі стояла біля свіжовиритої димлячої вирви, мов біля могили* (І. Багряний); *Небо ніколи не буває таке хрустально-голубе, як у серпні* (М. Хвильовий); *Свіжий перший сніг украв гори й долини ніби тонким дорогим полотном* (І. Нечуй-Левицький); *Зима ніби килимом вкрила землю, тепло їй під снігом* (І. Цюпа); *Поволі повертаємось у землю, як в колицку* (Б.-І. Антонич); *Зорі мигтіли, як перед дощем* (Олесь Гончар); *Тії співи та*

¹³ Шитик Л. В. Синкретичні порівняльні конструкції в українській мові. *Вісник Черкаського університету*. Серія «Філологічні науки». Черкаси, 2003. Вип. 46. С. 64-66.

¹⁴ Прокопчук Л. Категорія порівняння та її вираження в структурі простого речення : автореф. дис. ... канд. філол. наук : 10.02.01. Київ, 2000.18 с.

квіти ясні, **наче казку дивну, пригадаю** (Леся Українка); *Я тебе музикою своєю скував, зв'язав, немов залізним нутом* (Леся Українка);

- фразеологізмом: *Микола раптово пішов, а Марія залишилась стояти, як вкопана* (В. Підмогильний); **Як божевільний, побіг він до заводу** (М. Хвильовий); *Дарма й дівчаток потопили, мов кошенят* (О. Лук'яненко); *Посипався як з решета наглий краплистий дощ, а далі полив як з відра* (І. Нечуй-Левицький); *І стоїть Україна перед нашим духовним зором у вогні як неопалима купина* (О. Довженко); *О, де порятунку шукати мені, коли я один мов перст* (Б. Олійник); *Люди мучились, як у пеклі, пан втішався, як у раю* (Леся Українка); *Навколо все спить, як в могилі* (Леся Українка).

Порівняльні синтаксеми, утворені поєднанням іменника в називному відмінку з порівняльним сполучником, кваліфікуються і як порівняльний зворот, і як неповне підрядне порівняльне речення, бо «порівняльні семантико-синтаксичні відношення... передають сукупність двох власне-семантичних відношень у трансформованому (зауальованому, сконденсованому) вигляді»¹⁵. Близькість таких конструкцій до складних речень визначається тим, що приєднана сполучником частина речення є потенційно предикативною. Предикативність виявляється при умові, якщо ця частина конструкції не стосується до присудка¹⁶.

Розглянемо думки вчених.

На думку І. Кучеренка, речення типу *Сива паморозь блищала на землі, як сіль* (Г. Тютюнник) можна трактувати як неповне підрядне порівняльне речення, бо пропущений присудок легко відновлюється: *Сива паморозь блищала на землі, як блищить сіль*. Проте речення в таких випадках «стають громіздкими, переобтяженими словами, втрачають живість і влучну безпосередність»¹⁷. Таке повторення є зайвим дублюванням.

Н. Шаповалова кваліфікує такі порівняльні конструкції як порівняльний зворот, тому що «граматична форма «відновлюваного» присудка не може бути точно встановленою»¹⁸. Мовознавиця класифікує порівняльні звороти, утворені поєднанням іменника в називному відмінку з порівняльним сполучником, на нестійкі сполуки різних моделей та стійкі фразеологічні сполуки зі статичною ознакою в основі порівняння.

У багатьох працях зазначається, що значну роль при розмежуванні порівняльного звороту й неповного підрядного порівняльного речення відіграє семантика іменника з порівняльним сполучником. Як зазначає Л. Прокопчук, в українській мові назви деяких предметів є уособленням якоїсь однієї ознаки, властивості: крейда – білий колір; мак – червоний колір; стріла, вихор – швидкість; лід – холод; скеля – міцність тощо. Такі лексеми в поєднанні зі сполучником вказують на образну характеристику дії: *Вона зблідла, як крейда, мовчить* (Марко Вовчок); *Танула вона, як свічка* (Марко Вовчок). У таких реченнях певною мірою нівелюється порівняльне значення, натомість виражається відношення мовця до словесно позначуваних явищ та предметів. Вони містять колективну оцінку тих чи інших явищ об'єктивної дійсності, оцінку, вироблену колективним досвідом народу¹⁹. Отже, на думку мовознавиці, такі речення містять порівняльні звороти, а не підрядні порівняльні частини.

Якщо іменник є назвою не конкретного предмета як носія комплексу ознак, властивостей, а предмета взагалі як виразника однієї типової ознаки, то такі іменники не виконують ролі підмета у неповному підрядному порівняльному реченні; тому порівняльна конструкція є другорядним членом речення. Отже, йдеться про порівняльний зворот. Такі іменники з порівняльним сполучником виконують роль обставини: *За півгодини дурної забави Стас змерз, як цуцик* (Люко Дашвар); *...директор почервонів як варений буряк* (Люко Дашвар); означення: *Двері відчинила молода, кругла, як сонце, жінка з рум'яними щоками* (Люко Дашвар).

Називний відмінок іменника виконує роль підмета неповного підрядного порівняльного речення з пропущеним присудком за умови, якщо означає конкретний предмет, з яким порівнюється інший: *Платон – неймовірний. І такий же красивий, як мама* (Люко Дашвар); *Камінь красивий... Синій, як твої очі* (Люко Дашвар).

На думку дослідників (М. Заборна²⁰, О. Межов²¹, Г. Могильницька²², С. Рошко²³), якщо однослівні порівняння у формі називного відмінка легко трансформуються у форму орудного відмінка, це доводить їхню належність до порівняльних звортів, а не до неповних підрядних порівняльних речень: *В'їлися в мене злидні, як п'явки!* (Люко Дашвар) (п'явками); *...пузате золоте сердечко валялося на підлозі, як непотріб* (Люко Дашвар) (непотребом).

¹⁵ Вихованець І. Р. Граматика української мови : Синтаксис. Київ : Либідь, 1993. С. 79.

¹⁶ Прокопчук Л. Категорія порівняння та її вираження в структурі простого речення : автореф. дис. ... канд. філол. наук : 10.02.01. Київ, 2000. 18 с.

¹⁷ Кучеренко І. Порівняльні конструкції мови в світлі граматики. Київ : Вид-во КДУ, 1959. С. 30.

¹⁸ Шаповалова Н. П. Функціонально-семантичний статус порівняльних конструкцій у сучасній українській мові : автореф. дис. ... канд. філол. наук : 10.02.01. Дніпропетровськ, 1998. С. 12.

¹⁹ Прокопчук Л. Категорія порівняння та її вираження в структурі простого речення : автореф. дис. ... канд. філол. наук : 10.02.01. Київ, 2000. 18 с.

²⁰ Заборна М. Складнопідрядні порівняльні речення в сучасній українській мові : автореф. дис. ... канд. філол. наук : 10.02.01. Харків, 1997. 18 с.

²¹ Межов О. Г. Порівняльні синтаксеми і підрядні конструкції в поетичних творах Лесі Українки. *Леся Українка і сучасність* : зб. наук. пр. Т. 3. Луцьк : Волин. обл. друк., 2006. С. 291-301.

²² Могильницька Г. Розрізняймо порівняння, порівняльні звороти і підрядні речення з порівняльним змістом. *Дивослово*. 2010. № 11. С. 2-8.

²³ Рошко С. Трансформаційні процеси в системі порівняльних конструкцій сучасної української мови. *Науковий вісник Ужгородського університету*. 2014. С. 23-27.

Отже, порівняльний зворот (порівняльну синтаксему) кваліфікуємо як синтаксичний засіб вираження порівняльної модальності в простому реченні, окремий різновид члена речення, який через порівняння характеризує певну дію, стан, має диференційні ознаки (семантичні, граматичні, формальні). Порівняльні звороти розгалужені численними формами морфологічного вираження й різнотипні структурно: предикативний (компаративний предикат), що становить поєднання частки-сполучника *наче, ніби, мов, немов, немовби, неначе* й под. і повнозначного слова у функцію іменної частини складеного іменного присудка (іменника у формі називного, родового, місцевого відмінків; прикметника), простого дієслівного присудка чи головного члена односкладного безособового речення, і непередикативний порівняльний зворот, стрижневе слово якого може бути виражене прикметником, дієприкметником, дієприслівником, прислівником, іменником у непрямих відмінках, фразеологізмом.

3. Критерії розмежування порівняльних зворотів і неповних підрядних порівняльних речень.

Неповні підрядні порівняльні речення досить часто майже тотожні структурно з порівняльними зворотами як членами простого речення. З'ясуємо критерії розмежування цих порівняльних одиниць.

Так, Н. Шаповалова основними критеріями *розрізнення* порівняльних зворотів і неповних підрядних порівняльних речень вважає такі: наявність / відсутність предиката; загальний зміст компаративеми: доцільність / недоцільність відновлення присудка; можливість встановлення граматичної форми присудка²⁴.

На думку Д. Баранника, порівняльна конструкція є неповним підрядним порівняльним реченням тільки за умови, якщо вона становить певне твердження, повідомлення і може бути співвіднесеною з окремим судженням: *І молода зоря золоторога сіда, як птиця, в шумні явори* (А. Малишко); порівняння *як птиця* є підрядним реченням, бо можна домислити присудок *як сідає птиця*. А в реченні *Вова прийшов у школу, мов важка чорна хмара* (О. Копиленко) мисленнєве доповнення не можливе без порушення композиції всього висловлення, тому це не підрядне речення, а порівняльний зворот²⁵.

Г. Довженко також вважає, що за наявності в складі порівняльної конструкції другорядних членів, залежних від присудка, навіть за його відсутності, можемо стверджувати про функціонування неповного підрядного порівняльного речення. У таких реченнях пропущений присудок легко встановлюється з головного речення. Легко встановлюватися може й пропущений підмет: *...червоні вуста ворушилися, наче кров'ю бризкали* (Люко Дашвар); *Ада скривилася, мов лимонів обжержлася, кивнула* (Люко Дашвар).

Н. Шаповалова неповними підрядними порівняльними реченнями вважає такі структури:

1) з пропущеним підметом, який легко можна відновити з головної частини: *Він жадібно ковтав зеленувату воду, так жадібно, мов березовий сік пив* (В. Кириченко);

2) з відновлюваним присудком, який обов'язково має чіткі граматичні характеристики: *Світанок застиг, наче вираз страждання на сірім, як постіль шпитальна, лиці* (О. Забужко);

3) до складу яких входять придієслівні поширювачі (обставини, додатки): *Отут ти вибродиш, немов діжа на хмелі* (В. Стус)²⁶.

Л. Прокопчук доводить, що ознаками неповного підрядного порівняльного речення є такі:

1) іменник зі значенням носія певної дії: *Гуляйдень, як і всі подорожні, ночував, де трапиться* (Н. Рибак); *Він, як усі короткозорі, задумливо мружив проти сонця свої красиві сірі... очі* (Ю. Збанацький);

2) займенник із сполучником *як*; займенник вказує на конкретний предмет, з яким за певною однаковою дією порівнюється інший: *Але сотник, як і вони, дивився у бік лісу* (Н. Рибак);

3) повнозначне слово в ролі обставини чи додатка, яким конкретизується, уточнюється, доповнюється значення дієслова-присудка: *Тане, люта і шалена, як туман над склом ріки* (В. Сосюра); *Тепер вони слідували за його рукою, як оркестр за паличкою диригента* (Олесь Гончар)²⁷.

Якщо пропущені підмет або присудок, лексично однакові з головним реченням, легко відновити, крім того, якщо в складі підрядного речення, крім підмета, є додатки чи обставини (а іноді навіть підрядні частини), залежні від присудка граматично й за змістом, то йдеться вже не про зворот, а неповне підрядне порівняльне речення: *Він відчував наближення матері, як птахи близьку грозу, і як Вербицькі не намагалися знайти тому пояснення, – його не було* (Люко Дашвар); *Іветта поглядом, наче факір вогнем, накреслила у повітрі: «Обережно»...* (Люко Дашвар); *...коли Ліда з'явилась у вітальні з великим порцеляновим тарелем, на якому розляглася фарширована щука, Стас видавався радісно-здивованим і навіть приголомшеним, як той волоцюжка, що порпався у смітті та знайшов скарб* (Люко Дашвар); *Між горами старий Дніпро, неначе в молоці дитина, красується, любить на всю Україну* (Т. Шевченко).

²⁴ Шаповалова Н. П. Функціонально-семантичний статус порівняльних конструкцій у сучасній українській мові : автореф. дис. ... канд. філол. наук : 10.02.01. Дніпропетровськ, 1998. С. 13.

²⁵ Баранник Д. Х. Порівняльні конструкції в українській мові. Дослідження з граматики і граматичної стилістики української мови : зб. наук. праць. Дніпропетровськ : ДДУ, 1980. С. 8-9.

²⁶ Шаповалова Н. П. Функціонально-семантичний статус порівняльних конструкцій у сучасній українській мові : автореф. дис. ... канд. філол. наук : 10.02.01. Дніпропетровськ, 1998. 18 с.

²⁷ Прокопчук Л. Категорія порівняння та її вираження в структурі простого речення : автореф. дис. ... канд. філол. наук : 10.02.01. Київ, 2000. 18 с.

Таким чином, при розмежуванні порівняльних зворотів і неповних підрядних порівняльних речень необхідно брати до уваги як внутрішнє семантичне наповнення, так і зовнішнє синтаксичне вираження порівняльної конструкції. Існування предикативності (наявність підмета або присудка) у неповному підрядному порівняльному реченні є вирішальною ознакою для кваліфікації такої синтаксичної одиниці. Інший головний член повинен легко відтворюватися з контексту. Якщо до підрядного речення входять додатки, обставини, підрядні частини, залежні від присудка граматично й за змістом, то таку порівняльну конструкцію кваліфікуємо як неповне підрядне порівняльне речення.

4. Класифікаційна характеристика складнопідрядних порівняльних речень. Традиційно складнопідрядними порівняльними вважають такі речення, підрядна частина яких пояснює шляхом порівняння, що ґрунтується на будь-яких асоціаціях, зміст усього головного речення; відповідає на питання *як?* (С. Бевзенко²⁸, І. Вихованець²⁹, М. Каранська³⁰) і поєднується з головною частиною за допомогою сполучників *як, мов, немов, наче, неначе, ніби* й под., сполучним словом *як*. Згідно з логіко-граматичною класифікацією складнопідрядні порівняльні розглядаються в синтаксичній науці як один із різновидів обставинних складнопідрядних речень способу дії або як окремий різновид. З формально-граматичного погляду такі порівняльні одиниці співвідносяться за синтаксичними функціями з різними типами підрядних речень.

У більшості синтаксичних праць складнопідрядні порівняльні чітко на підтипи не поділяються, а характеризуються за сполучниками, при цьому звертається увага на наявність чи відсутність корелята *так*, повноту чи неповноту підрядної частини, реальний чи ірреальний відтінок у значенні.

Так, С. Рошко класифікує такі конструкції на підрядні порівняльні підметові, присудкові, обставинні, додаткові, означальні³¹. Серед підрядних порівняльних обставинних мовознавиця виділяє обставинні способу, міри й ступеня дії, які описує за структурно-семантичними особливостями таким чином: 1) підрядні порівняльні обставинні способу дії зі співвідносно-вказівними словами (*так, так само, отак*) і факультативні підрядні порівняльні речення, що вживаються без співвідносно-вказівних слів і відносяться до змісту головного речення в цілому; 2) підрядні порівняльні обставинні міри й ступеня, в межах яких визначає три структурно-семантичні різновиди: підрядні речення обставинні міри й ступеня зі сполучником *ніж*; підрядні порівняльні обставинні міри й ступеня зі співвідносно-вказівними словами, зокрема прислівниками *так, так само* та займенником *такий* (-а, -е, -і) у головній частині речення; підрядні порівняльні міри й ступеня, що вживаються без співвідносно-вказівних слів і відносяться до якісно-означальних прислівників та якісних прикметників у головній частині речення. У межах підрядних порівняльних означальних С. Рошко виділяє підрядні означальні зі співвідносно-вказівним словом *такий* (-а, -е, -і) і без співвідносно-вказівних слів³².

І. Слинько, Н. Гуйванюк, М. Кобилянська поділяють порівняльні речення залежно від значення на такі:

1) зі значенням вірогідного порівняння, якщо явище в підрядній частині подається як реальний або загальновідомий факт. Основний спосіб оформлення – сполучник *як* (*Враз очі невідомого починають світлішати, як світлішає світання, вириваючись із темного лона ночі*). Присудок підрядної частини може набувати узагальненого значення, особливо зі словами *буває, завжди, належить* чи з часткою *це* (*Сонце привітно світило і гріло, як воно завжди гріє восени*);

2) значення невірогідного порівняння, тобто уподібнення до уявного, а не справжнього явища. Сполучник *як* можуть замінити *мов, немов, наче, неначе, буцім* (*Щемить серце, наче на ньому перекручують розпечені обручі*). Оскільки такі сполучники означають уявне порівняння, вони легко сполучаються з частками *би і то*, набуваючи вигляду *мовби, немовби, начебто, нібито*. Посилюється значення неточності, припущення, гаданості (*Голоси було виразно чути, мовби це було всього за кілька кроків*). Порівняльні речення з диференційованими сполучниками *мов, немов, неначе* і под. можуть набувати різних відтінків значення – порівняльно-умовного, порівняльно-причинного, порівняльно-цільового, порівняльно-допустового³³.

М. Заборна поділяє підрядні порівняльні речення на два семантико-синтаксичні класи – реального й ірреального порівняння³⁴. Такої ж класифікація дотримується й С. Рошко, яка доводить, що із функціонально-семантичного погляду такі підрядні структури можуть бути реальними чи ірреальними порівняннями. Засобом зв'язку підрядних порівняльних речень реального порівняння з головною частиною є сполучник/сполучне слово *як*, сполучникові єдності *так...як, так само...як, подібно до того...як* тощо, а засобами зв'язку в структурах ірреального порівняння слугують сполучники *мовби, немовби, неначеб, неначебто, ніби, мовби*,

²⁸ Бевзенко С. П. Сучасна українська мова : Синтаксис. Київ : Вища школа, 2005. 270 с.

²⁹ Вихованець І. Р. Граматика української мови : Синтаксис. Київ : Либідь, 1993. 389 с.

³⁰ Каранська М. Синтаксис сучасної української літературної мови. Київ: НМК ВО, 1992. 327 с.

³¹ Рошко С. М. Функціонально-структурні типи (види) порівнянь як семантичні різновиди підрядних речень. *Сучасні проблеми мовознавства та літературознавства* : зб. наук. праць. Ужгород, 2000. № 2. С. 186-191.

³² Рошко С. М. Функціонально-структурні типи (види) порівнянь як семантичні різновиди підрядних речень. *Сучасні проблеми мовознавства та літературознавства* : зб. наук. праць. Ужгород, 2000. № 2. С. 186-191.

³³ Слинько І. І., Гуйванюк Н. В., Кобилянська Н. Ф. Синтаксис сучасної української мови : проблемні питання. Київ, 1994. 667 с.

³⁴ Заборна М. Складнопідрядні порівняльні речення в сучасній українській мові : автореф. дис. ... канд. філол. наук : 10.02.01. Харків, 1997. 18 с.

мовбито й под. та сполучникові єдності *так...мовби, так...ніби* й под.³⁵.

Вважаємо підрядні порівняльні речення окремим різновидом складнопідрядних структур розчленованого типу й виділяємо такі їх *структурно-семантичні різновиди*:

1) повні, з обома головними членами, в яких зіставляються різні дії різних осіб, істот, предметів тощо: *Сивина блищить у чорному чубі, наче озимина взялась інесь на осінньому полі* (С. Гуцало); *Моєму серцю сниться ти, як морю сняться урагани* (Л. Костенко); якщо в головній предикативній частині вживається співвідносне слово *так* у функції обставини, то підрядна поширює цю обставину; за відсутності співвідносного слова підрядна частина поширює головну в цілому: *Так яблуками пахне у хатинці, як пахнуть хати тільки восени* (М. Бажан); *Мій час пливе собі так тихо-тихо, як по ставку пливе листок сухий* (Леся Українка);

2) неповні, з одним головним членом:

а) в яких присудок спільний із головною частиною, зіставляється одна дія двох різних осіб, істот, предметів тощо (порівнюється виконання однієї дії різними підметами): *Містечкова площа шуміла, наче морський прибіє на березі* (О. Довженко); *Думка запала у ваші душі й лежала там, як зернина в ласкавій землі* (Ю. Яновський); *Мигтіли дні, як п'яти марафонця* (Л. Костенко); *Двір заріс споришем та зеленів, неначе лука повесні* (М. Коцюбинський); *Мовби далеко хмара на обрії, синіє серед сліпучого степу Асканія* (Олесь Гончар); *Чотири літа пролетіло, як сірі птахи за лани* (А. Малишко); *Надо мною в'ються хмари, як над чайкою орли* (О. Олесь); *У книги люди, наче бджоли в соти, знесли духовний, чародійний мед* (Д. Павличко); *Ніч обгорнула біленькі хати, немов маленьких діточок мати* (Леся Українка); *Коса затріпотіла в стеблі, мов блискавиця поміж хмарами* (М. Стельмах); *Стояли ми на темній оболоні, немов два дерева в однім гіллі* (Д. Павличко);

б) в яких підмет спільний із головною частиною, зіставляються різні дії однієї особи, істоти, предмета тощо (порівнюються різні дії, що виконує одна особа): *Спить Дунай, немовби й не тече* (П. Воронько); *Летиться море, плеще в берег, б'ється в сірі скелі, мов з кайданів хоче вийти на степи веселі* (О. Олесь); такі складнопідрядні речення є односуб'єктивними конструкціями, їм властиві модальні відтінки гіпотетичності, ймовірності (тому переважно вживаються сполучники *ніби, наче, неначе* й под.): *На сході сонця вже займалось полум'я, ніби було наготові спалахнуть і запалати на весь світ* (І. Нечуй-Левицький); *Над голубими вітряками плів журавлиний караван, неначе кликав у дорогу* (В. Сосюра); *На новому місці хлопці почувалися так, неначе вилізли з чорної нори на світло денне* (І. Багряний); *Вітерець весняний тихесенько дише, немов діток тих до сну колише* (Леся Українка).

Погоджуємося з твердженням О. Межова, що «неповний порівняльний підрядний компонент складнопідрядного речення зберігає модель якогось простого речення, бо вона підтримується усім змістом головної частини і тими її членами, які не повторюються у підрядному компоненті, але розуміються в його складі. У неповній порівняльній частині є один із головних членів або такі другорядні члени (хоч один), що своїм значенням допомагають встановити пропущений член, бо вони змістом пов'язані з головними членами основної частини складного речення»³⁶.

За структурно-семантичними особливостями складнопідрядні порівняльні найбільше співвідносні:

1) зі складнопідрядними реченнями способу, міри та ступеня дії (зі співвідносно-вказівними словами *так, так само, отак*, займенником *такий* (-а, -е, -і) в головній частині та без них: *І ряхтить, і сяє світло тес дрібне, як вогонь палає* (Леся Українка); *Прокидалась край неба зірниця, мов над озером тихим, глибоким лебідь сплескував білим крилом* (Леся Українка); *Бажаю так скінчити я свій шлях, як починала: з співом на устах!* (Леся Українка); інколи до способу дії додається відтінок причини: *Ранком зимовим діброва мовчала, наче замерла сумна* (Леся Українка); *На картоплю в погнутому відерку з проржавілим дном скочили, ніби вовки на телячу печінку* (В. Барка);

2) зі складнопідрядними означальними реченнями зі співвідносно-вказівним словом *такий* (-а, -е, -і) та без нього, в яких порівняльна модальність має гіпотетичний характер, що розглядається як можлива, бажана, уявна ознака: *Но сей служивий таку веремію підняв, як чорт в лотоках* (І. Котляревський); *А кругом радного колеса крик і гомін такий, мов Чорне море грає* (П. Куліш); *Устим і справді був гарний, неначе з якоїсь картини зійшов* (М. Стельмах).

5. Граматичні функції порівняльних синтаксем. У межах речення порівняння різних структурних типів за своїм функціональним навантаженням можуть виконувати синтаксичну роль головного й другорядного члена речення, із семантико-синтаксичного боку порівняння представлені різними типами порівняльних синтаксем, що зумовлені семантикою й позицією в реченні (що й описано вище).

У нашій розвідці виділяємо такі граматичні функції порівняльних синтаксем:

³⁵ Рощко С. М. Формально-граматична і функціонально-семантична структура порівняльних синтаксем і підрядних речень у сучасній українській мові : автореф. дис. ... канд. філол. наук : 10.02.01. Ужгород, 2001. 21 с.

³⁶ Межов О. Г. Порівняльні синтаксеми і підрядні конструкції в поетичних творах Лесі Українки. *Леся Українка і сучасність* : зб. наук. пр. Т. 3. Луцьк : Волин. обл. друк., 2006. С. 299-300.

1. Порівняння-присудки різних структурних типів:

а) іменна частина складеного присудка (такі складені іменні присудки побудовані за моделлю дієслово-зв'язка «бути», «здаватися», «вважатися» і под. або нульова зв'язка + іменник у формі орудного, називного, родового, місцевого відмінків відмінка + модально-порівняльна частка *як, мов, немов, ніби, наче, неначе* й под.), напр.: *Табір – мов на долоні* (Ю. Збанацький); *А зморшки ті – як рани на щоці* (В. Кобець);

б) простий дієслівний присудок ускладненого типу: *Гнат наче впірнув у море білого світла* (М. Коцюбинський); *Море наче здійсмається вгору* (Леся Українка); *У мене розум наче потьмарився* (Леся Українка); *По пищенці теплий вітер хвилями гуляє, молодую пищенченьку неначе гойдає* (Б. Глібов).

2. Порівняння-означення (безсполучникові й сполучникові, узгоджені й неузгоджені, поширені й непоширені, препозитивні й постпозитивні, виражені іменниками/прикметниками/дієприкметниками): *Навіть козачки, ніби заохочені Мотриним танцем, пускалися й собі по блискучій долиці* (Б. Лепкий); *Драна, ніби подірвана, хустина світилась наскрізь, як решето* (І. Нечуй-Левицький); *В душі моїй пісень і мрій моря, жага жадань і спомини, мов квіти...* (В. Сосюра); *До луку, як квітник, помчала машина з дівчатами* (М. Стельмах); *Слаба, мов тіло, в котрім серця вже нема* (Леся Українка); *Світиться залив з далекими, як мрія, кораблями* (М. Рильський); *Ви щасливі, холодні зорі, ясні, тверді, неначе з кристалю* (Леся Українка); *Міцний, як дуб кремезний, слов'янин покірно руки склав в кайданах паперових* (Леся Українка); *Між м'якими зеленими, ніби оксамитовими, берегами в'ється гадюкою Раставиця...* (І. Нечуй-Левицький); іменники в називному відмінку в ролі означення, які найчастіше живаються в постпозиції до атрибутивних синтаксем, ускладнюють формально-синтаксичну й семантико-синтаксичну структури речення; прикметники як порівняльні атрибутивні синтаксеми конкретизують атрибутивні відношення.

3. Порівняння-обставини (найтипівша синтаксична функція порівняння в простому реченні) характеризують дію, стан, процес в порівнянні з іншою дією, станом, процесом; виражаються іменником у формі називного, родового, давального, знахідного, орудного, місцевого відмінків; прикметником, дієприкметником, дієприслівником, прислівником. Порівняння у функції обставини способу дії – найпоширеніший функціональний типів серед членів речення. Порівняння-обставини міри й ступеня, причини, мети – менш уживані. Проаналізуємо різнотипні обставини з урахуванням розгалуженості форм морфологічного вияву.

Виділяємо такі структурні типи порівнянь-обставин способу дії:

а) порівняння-обставини способу дії, виражені іменниками в називному відмінку з порівняльними сполучниками, наприклад: *Ліс трепетав, тривожився, як велика, стомлена людина* (В. Чемерис); *Я плакав, як дитина...* (О. Кобилянська); *Вже пролетів, немов пташка зальотна, весняний той час...* (Леся Українка); *Радісна, тиха надія, мов квітка лілеї, розквітла* (Леся Українка);

б) порівняння-обставини способу дії, виражені іменниками в непрямих відмінках з порівняльними сполучниками або без них: *Летять на землю груші, як з рогаток* (Л. Костенко); *Коні рвонувались уперед, як ляльку, підкинули знесилоного Бондаря* (М. Стельмах); *Тесляр на наймичку свою, неначе на свою дитину, теслу, було, і струг покине та й дивиться...* (Т. Шевченко); *Хлопчак вихопив з криги шпень і почав ним, як веслом, підганяти крижину до берега* (М. Стельмах); *Арена звіром заревла* (Т. Шевченко); *На його обличчі не було ні кровинки, лише округлі очі сяяли, як у сови* (Ю. Збанацький); *В цім тайнику було глухо й тихо, як у домовині* (І. Багряний); на думку С. Рошко, непоширені порівняння зазначеного виду з семантико-синтаксичного погляду є трансформами об'єктних синтаксем, що утворилися внаслідок редукції складнопідрядних порівняльних речень, а поширені становлять сполучення атрибутивних і об'єктних синтаксем; орудний відмінок іменників у порівняльних конструкціях із семантико-синтаксичного погляду становить морфологічний варіант об'єктної синтаксеми, семантичний варіант якої залежить від природи предиката³⁷;

в) порівняння-обставини способу дії, виражені прикметниками, дієприкметниками та дієприкметниковим зворотами, які в простому реченні є вторинними предикатними синтаксемами й у межах дієприкметникового звороту сполучаються з об'єктними синтаксемами; такі порівняльні конструкції синтезують три відтінки синтаксичних відношень (атрибутивного, предикативного, способу дії); інколи на основне значення способу дії накладається додатковий відтінок причини: *Тіло боліло, як попечене...* (Панас Мирний); *Кінь, ставши дибки, зупинився, як вкопаний* (М. Зарудний); *Забувши про все на світі, мати, як безумна, кинулась до сина...* (А. Шиян);

г) порівняння-обставини способу дії, виражені прислівниками (у тому числі прислівниковою формою з по-): *Мати, як завжди, читає йому Нечуя-Левицького* (В. Шевчук); *Сонце осіннє по-літньому блиска...* (М. Рильський); *Батько, як і раніш, крутиться перед гурту на своїй інвалідницькій дощечці з коліщатами* (Олесь Гончар); *В корчмі було мирно, як щонеділі* (М. Коцюбинський); з семантико-синтаксичного погляду такі

³⁷ Рошко С. Трансформаційні процеси в системі порівняльних конструкцій сучасної української мови. *Науковий вісник Ужгородського університету*. 2014. С. 24.

синтаксеми є похідними морфологічними варіантами порівняльних субстанціональних суб'єктних синтаксем, що утворилися внаслідок редукції колишніх складнопідрядних порівняльних речень;

д) порівняння-обставини способу дії, виражені дієприслівниками та дієприслівниковими зворотами; таким порівняльним синтаксемам властива додаткова предикативність, бо, очевидно, це редуковані утворення зі складних порівняльних речень [17, с.161-165]: *Се було саме збіжжя Івоніки, через яке йшла стежкою і яке час від часу гладила верхи рукою, мов голублячи його до себе* (О. Кобилянська); *Непомітно, наче скрадаючись, ступала обережно* (Н. Рибак).

Порівняння-обставини міри й ступеня найчастіше виражаються називним відмінком іменників, рідше – субстантивованими займенниками та прикметниками з порівняльними сполучниками *як, мов, ніж* або непрямыми відмінками іменників у сполученні з порівняльними сполучниками; відносяться до прикметників (дієприкметників) у ролі іменних частин присудків: *Була бистра і скоро, мов дика коза* (О. Кобилянська); *У Кочубеевих сінах зробилося сумно, як на поминках* (Б. Лепкий); *Маєте шанс нарешті позбутися такої прикrostі, як я, тим наче що зараз і я цього прагну навіть більше, ніж ваша дружина* (Дара Корній). Найчастіше такі порівняльні синтаксеми є уточнювальними до предикатів.

Порівняння-обставини причини й мети розмежувати в більшості випадків буває дуже важко, а іноді навіть неможливо, що пояснюється подібністю засобів їх вираження, взаємодією семантико-синтаксичних відношень причини й мети в одній порівняльній синтаксемі. У такій синтаксичній ролі вживаються ірреальні порівняння зі сполучниками *мов, немов, мовби, ніби* тощо, виражені найчастіше дієприслівниковими зворотами, зрідка – дієприкметниковими зворотами, іменниками в непрямих відмінках: *... вона сиділа бліда, залюкана, мов винувати якимсь важким гріхом...* (І. Франко); *Неначе засоромлений, перескочив вузький шанець... і відійшов скоро* (О. Кобилянська); *І замовк у тиші, наче роздумуючи, а чи зрозуміло йому самому те, що він сказав* (М. Стельмах); *І вона потай від своїх побігла, немов за ділом, до Кандзюбихи* (М. Коцюбинський); *... немов із холоду, ягнятко на руки полізло* (П. Тичина). Ймовірно, що такі порівняльні синтаксеми становлять похідні утворення зі складнопідрядних конструкцій причини або мети, «являють собою віддзеркалення причиново-наслідкових відношень у структурі складного речення, яке для ускладненого простого речення базовою (вихідною) одиницею»³⁸.

Отже, з формально-граматичної точки зору порівняльні синтаксеми, що утворилися в основному внаслідок трансформаційних процесів – редукції повних підрядних порівняльних речень (а отже, при визначення і синтаксичної ролі в межах простого речення доречно співвідносити з вихідною підрядною частиною), характеризуються різноманітністю синтаксичних функцій головних і другорядних членів речення: присудки (іменна частина складеного присудка, простий дієслівний ускладнений присудок); означення (безсполучникові й сполучникові, узгоджені й неузгоджені, поширені й непоширені, препозитивні й постпозитивні, виражені іменниками / прикметниками / дієприкметниками); обставини способу дії, міри й ступеня, причини й мети.

Висновки. З'ясовано лінгвістичний статус порівняльних конструкцій, окреслено їх місце в системі синтаксичних одиниць, вироблено критерії їх класифікації та комплексного аналізу з урахуванням семантичних взаємозв'язків порівняльної конструкції і змісту речення.

Порівняння трактуємо як синтаксичну структуру, що складається з суб'єкта і об'єкта порівняння, пов'язаних показниками процесу уподібнення. У синтаксичному аспекті класифікаційно виокремлюємо такі різновиди порівняльних конструкцій: компаративний предикат, порівняльний зворот, порівняльне підрядне речення.

Порівняльним зворотом (порівняльною синтаксемою) вважаємо синтаксичний засіб вираження порівняльної модальності в простому реченні, окремий різновид члена речення, який через порівняння характеризує певну дію, стан. Порівняльна синтаксема має семантичні, граматичні, формальні диференційні ознаки; характеризується розгалуженими формами морфологічного вираження й різнотипністю структури: компаративний предикат як поєднання частки-сполучника *наче, ніби, мов, немов, немовби, неначе* й под. і повнозначного слова у функції іменної частини складеного іменного присудка, простого дієслівного присудка чи головного члена односкладного безособового речення; непередикативний порівняльний зворот, стрижневе слово якого виражене прикметником, дієприкметником, дієприслівником, прислівником, іменником у непрямих відмінках, фразеологізмом.

З формально-граматичної точки зору порівняльні синтаксеми різноманітні за синтаксичними функціями: присудки (іменна частина складеного присудка, простий дієслівний ускладнений присудок); означення (безсполучникові й сполучникові, узгоджені й неузгоджені, поширені й непоширені, препозитивні й постпозитивні, виражені іменниками / прикметниками / дієприкметниками); обставини способу дії, міри й ступеня, причини й мети.

³⁸ Вихованець І. Р. Граматика української мови : Синтаксис. Київ : Либідь, 1993. С. 273.

При розмежуванні порівняльних зворотів і неповних підрядних порівняльних речень враховуємо внутрішнє семантичне наповнення й зовнішнє синтаксичне вираження порівняльної конструкції. Предикативність, легка відтворюваність з контексту іншого головного члена, наявність другорядних членів, залежних від присудка граматично й за змістом, є вирішальними ознаками для кваліфікації неповного підрядного порівняльного речення.

Вважаємо підрядні порівняльні речення окремим різновидом складнопідрядних структур розчленованого типу й виділяємо такі їх структурно-семантичні різновиди: повні й неповні; співвідносні зі складнопідрядними реченнями способу, міри та ступеня дії та означальними.

Таким чином, порівняльні конструкції (синтаксеми і підрядні порівняльні речення) становлять розгалужену лексико-семантичну, морфологічну і формально-синтаксичну систему в сучасній українській мові.

Джерела.

1. Баранник Д. Х. Порівняльні конструкції в українській мові. *Дослідження з граматики і граматичної стилістики української мови* : зб. наук. праць. Дніпропетровськ : ДДУ, 1980. С. 6-16.
2. Бевзенко С. П. Сучасна українська мова : Синтаксис. Київ : Вища школа, 2005. 270 с.
3. Вихованець І. Р. Граматика української мови : Синтаксис. Київ : Либідь, 1993. 389 с.
4. Вихованець І. Р., Городенська К. Г., Русанівський В. М. Семантико-синтаксична структура речення. Київ : Наукова думка, 1983. 219 с.
5. Гапченко О. Стереотипи у комунікативній діяльності мовної особистості. *Мовні і концептуальні картини світу*. № 9. Київ : Київський національний університет імені Тараса Шевченка, 2003. С. 64-67.
6. Довженко Г. Я. Неповні підрядні речення і другорядні члени речення, виражені порівняльними конструкціями. *Українська мова і література в школі*. 1973. № 6. С. 31-35.
7. Донік О. М. Порівняльний зворот як синтаксичний засіб вираження порівняння у простому реченні. *Науковий вісник Міжнародного гуманітарного університету*. Серія : Філологія 019. № 39. Т. 1. С. 18-21.
8. Заборна М. Складнопідрядні порівняльні речення в сучасній українській мові : автореф. дис. ... канд. філол. наук : 10.02.01. Харків, 1997. 18 с.
9. Каранська М. Синтаксис сучасної української літературної мови. Київ : НМК ВО, 1992. 327 с.
10. Кучеренко І. Порівняльні конструкції мови в світлі граматики. Київ : Вид-во КДУ, 1959. 106 с.
11. Марчук О. І. Структурно-типологічні параметри порівняльних конструкцій в ідіостилі М. М. Коцюбинського : автореф. дис... канд. філол. наук : 10.02.01. Одеса, 2002. 20 с.
12. Межов О. Г. Порівняльні синтаксеми і підрядні конструкції в поетичних творах Лесі Українки. *Леся Українка і сучасність* : зб. наук. пр. Т. 3. Луцьк : Волин. обл. друк., 2006. С. 291-301.
13. Могильницька Г. Розрізняймо порівняння, порівняльні звороти і підрядні речення з порівняльним змістом. *Дивослово*. 2010. № 11. С. 2-8.
14. Прокопчук Л. Категорія порівняння та її вираження в структурі простого речення : автореф. дис. ... канд. філол. наук : 10.02.01. Київ, 2000. 18 с.
15. Рошко С. М. Формально-граматична і функціонально-семантична структура порівняльних синтаксем і підрядних речень у сучасній українській мові : автореф. дис. ... канд. філол. наук : 10.02.01. Ужгород, 2001. 21 с.
16. Рошко С. М. Функціонально-структурні типи (види) порівнянь як семантичні різновиди підрядних речень. *Сучасні проблеми мовознавства та літературознавства* : зб. наук. праць. Ужгород, 2000. № 2. С. 186-191.
17. Рошко С. Трансформаційні процеси в системі порівняльних конструкцій сучасної української мови. *Науковий вісник Ужгородського університету*. 2014. С. 23-27.
18. Селіванова О. Сучасна лінгвістика : термінологічна енциклопедія. Полтава : Довкілля-К, 2006. 716 с.
19. Слинько І. І., Гуйванюк Н. В., Кобилянська Н. Ф. Синтаксис сучасної української мови : проблемні питання. Київ, 1994. 667 с.
20. Слухай Н. В. Сучасні лінгвістичні теорії концепту як мовно-культурного феномену. *Мовні і концептуальні картини світу*. № 7. Київ : Київський національний університет імені Тараса Шевченка, 2002. С. 462-470.
21. Українська мова : Енциклопедія / В. М. Русанівський, О. О. Тараненко (співголови); М. П. Зяблюк та ін. Київ : Укр. енцикл, 2000. 752 с.
22. Шаповалова Н. П. Функціонально-семантичний статус порівняльних конструкцій у сучасній українській мові : автореф. дис. ... канд. філол. наук : 10.02.01. Дніпропетровськ, 1998. 18 с.
23. Шитик Л. В. Синкретичні порівняльні конструкції в українській мові. *Вісник Черкаського університету*. Серія «Філологічні науки». Черкаси, 2003. Вип. 46. С. 63-68.

Розділ третій
Публічне управління, адміністрування, право,
політологія, міжнародні відносини

Іващенко Сергій Миколайович

Доцент, полковник

ORCID: 0000-0001-6846-7422

Військово-юридичний інститут

Національного юридичного університету імені Ярослава Мудрого

Чалий Михайло Григорович

Полковник

ORCID: 0000-0003-2182-3455

Військово-юридичний інститут

Національного юридичного університету імені Ярослава Мудрого

**3.1. Правові засади зберігання, поповнення та обліку військового майна
у збройних силах України**

Наведена праця присвячена ґрунтовному дослідженню правових засад логістичного забезпечення Збройних Сил України в контексті обліку, зберігання та поповнення запасів військового майна. Здійснено ґрунтовний аналіз ключових законодавчих та підзаконних актів, які регламентують ці процеси, зокрема, Закону України «Про правовий режим майна у Збройних Силах України» та Положення про порядок обліку, зберігання, списання та використання військового майна у Збройних Силах. Послідовно та детально висвітлюються правила та процедури обліку військового майна, забезпечення належних умов його зберігання, порядок поповнення запасів та списання. Розкрито особливості обліку різних видів військового майна, зокрема, озброєння, боєприпасів, пально-мастильних матеріалів тощо. Відповідну увагу приділено питанням інвентаризації та контролю за станом і наявністю військового майна. Ключові слова: Збройні Сили України, логістичне забезпечення, військове майно, облік, зберігання, поповнення запасів, списання, правове регулювання, воєнний стан.

Ефективне функціонування Збройних Сил України (ЗС України) неможливе без налагодженої системи зберігання, поповнення та обліку військового майна. Ключовими елементами цієї системи є правильна організація процесів зберігання, своєчасного поповнення запасів та належного обліку військового майна. Оскільки ЗС України утримуються за рахунок державного бюджету та використовують суспільні ресурси, питання правової регламентації управління військовим майном набуває особливого значення. Чітке та вичерпне нормативне визначення усіх аспектів логістичного забезпечення ЗС України не лише сприяє підтриманню їх боєздатності, але й гарантує прозорість, підзвітність та ефективність використання оборонних видатків [1].

Фундамент нормативно-правового регулювання логістичного забезпечення ЗС України становить Закон України «Про правовий режим майна у Збройних Силах України». Саме цей законодавчий акт визначає основні засади поводження з військовим майном. Згідно зі ст. 2 Закону, військове майно поділяється на дві категорії: 1) озброєння, боєприпаси, бойова та інша техніка, пально-мастильні матеріали та інші матеріальні засоби; 2) об'єкти військової інфраструктури. Наведене майно закріплюється за військовими частинами на праві оперативного управління (ст. 3 Закону), що означає, що командири несуть повну відповідальність перед державою за збереження, раціональне використання та належний облік усього ввіреного їм військового майна. Більш детальний порядок обліку, зберігання та використання військового майна регламентується «Положенням про порядок обліку, зберігання, списання та використання військового майна у Збройних Силах». Дія даного Положення поширюється не лише на ЗС України, але й на інші військові формування та Державну службу спеціального зв'язку та захисту інформації України. Положення є комплексним підзаконним актом, який визначає загальні правила та процедури управління військовим майном на усіх етапах його життєвого циклу. Крім вищенаведених нормативно-правових актів, правову основу логістичного забезпечення ЗС України становлять також численні накази Міністерства оборони України, інші підзаконні акти, а також стандарти та технічні регламенти. Всі ці документи в сукупності формують розгалужену систему правового регулювання військово-логістичних процесів, яка дозволяє забезпечити як оперативні потреби ЗС України, так і стратегічні завдання розбудови оборонного потенціалу держави [10].

Згідно з п. 7 Положення про порядок обліку військового майна, обліку підлягає абсолютно усе закріплене за військовими частинами майно, незалежно від джерел його надходження. При цьому облік має бути своєчасним, достовірним і точним. Положення визначає мету обліку як отримання вичерпних даних про наявність, рух, технічний стан та вартість кожної облікової одиниці [12].

Облік здійснюється у кількісних, якісних, номерних та вартісних показниках, що дозволяє всебічно охарактеризувати кожен об'єкт військового майна та здійснювати ефективний контроль за його станом і використанням. Для різних видів військового майна можуть встановлюватися особливі правила обліку. Так, наприклад, облік боєприпасів ведеться у специфічних одиницях (постріли, патрони тощо), паливно-мастильних матеріалів – у метричних тоннах, військової техніки – за номерами агрегатів і вузлів. Відомості про кожну одиницю військового майна підлягають внесенню до системи облікових документів військової частини. Такими документами є: книги, картки обліку, а також автоматизовані бази даних. У передбачених випадках облікова документація може мати відповідний гриф секретності. Відповідальність за ведення правильного обліку несуть відповідні посадові особи військових частин, які зобов'язані забезпечувати повноту, достовірність та актуальність облікової інформації. Особливим видом обліку є інвентаризація військового майна. Вона проводиться для звірки фактичної наявності цінностей з даними бухгалтерського обліку. Інвентаризація може бути плановою (проводиться щорічно) або позаплановою (за рішенням командування). За результатами інвентаризації здійснюється списання втраченого або зіпсованого майна, а у разі виявлених нестач – притягнення винних осіб до передбаченої відповідальності [12].

Забезпечення належних умов зберігання військового майна є одним з ключових обов'язків посадових осіб військових частин. Усе майно повинно зберігатися у спосіб, який відповідає вимогам експлуатаційної документації та виключає можливість його псування чи втрати. Місця зберігання мають бути спеціально обладнані та відповідати усім нормативам безпеки та збереження. Особлива увага приділяється зберіганням боєприпасів, пального, продовольства, медикаментів та інших чутливих категорій майна. Для їх зберігання облаштовуються спеціальні сховища з необхідним температурним режимом, вентиляцією, захистом від вологи. Регулярно проводиться контроль за дотриманням умов зберігання та якістю товарно-матеріальних цінностей. Терміни зберігання встановлюються відповідно до спеціальних норм і стандартів. В Положенні окремо наголошується на необхідності підвищеного контролю за зберіганням військового майна непорушних запасів, майно, яке зберігається довготривало і призначене для використання під час особливого періоду. Забезпечення його постійної готовності та збереження є критично важливим завданням. Для непорушних запасів встановлені особливо жорсткі правила інвентаризації та перевірок [12].

Своєчасне та повне поповнення запасів військового майна є необхідною передумовою підтримання боєготовності ЗС України. Згідно з Положенням, поповнення здійснюється планово, на підставі встановлених табелів і норм постачання. Щороку Міністерство оборони України розробляє план поставок – документ, в якому визначаються обсяги та терміни поставок військового майна на наступний рік. При цьому враховуються як загальні потреби ЗС України, так і специфічні запити окремих військових частин.

Поставки військового майна здійснюються централізовано, через систему центрів постачання та складів. Відповідальність за повноту та своєчасність забезпечення військових частин усіма видами матеріально-технічних засобів несуть начальники центральних служб забезпечення видів ЗС України та оперативних командувань. Військові частини зобов'язані дбайливо та ошадливо використовувати військове майно. Витрачання матеріальних засобів здійснюється суворо відповідно до встановлених норм. Щомісяця військові частини звітують перед вищим командуванням про рух та залишки усіх видів військового майна [3].

Окрема увага приділяється резервуванню найбільш критичних видів матеріальних засобів на випадок кризових ситуацій. Для цього створюється система недоторканих та оперативних запасів, які можуть бути використані лише за спеціальним розпорядженням командування. Обсяги та номенклатура таких запасів визначаються з урахуванням імовірних сценаріїв розвитку безпекової ситуації. Положення чітко визначає підстави для списання військового майна, серед яких виділяються: непридатність майна внаслідок закінчення строків служби, зносу чи пошкодження; втрата майна під час транспортування, зберігання або бойового застосування; нестача, виявлена під час інвентаризації; розукомплектування зразків озброєння і військової техніки з метою використання їх складових частин; а також використання майна для потреб військового виробництва, навчальних та господарських цілей.

Процедура списання є багатоетапною і детально регламентованою. Вона передбачає ретельне документування факту непридатності майна, визначення конкретних причин списання, з'ясування можливості подальшого використання окремих комплектуючих. Право приймати рішення про списання мають командири та начальники відповідно до встановлених для них лімітів вартості [12].

Якщо військове майно було втрачене або передчасно стало непридатним внаслідок недбалості чи зловживань, винні особи притягуються до матеріальної та дисциплінарної відповідальності. Розмір стягнень визначається на підставі відповідного розслідування. Якщо ж майно було втрачене або знищене внаслідок бойових дій, стихійного лиха чи інших незалежних від військовослужбовця обставин – збитки відносяться на рахунок держави. У таких випадках списання здійснюється на підставі інспекторських посвідчень.

Важливим напрямком розвитку нормативного забезпечення військової логістики та збереження військового майна є посилення механізмів контролю та юридичної відповідальності за порушення правил обліку, зберігання, використання та списання військового майна. В умовах ведення активних бойових дій проти

російських окупантів питання збереження кожної одиниці озброєння та тилового майна набуває критично важливого значення, адже від цього безпосередньо залежить боєздатність відповідної військової частини та країни в цілому. На жаль, випадки недбалого ставлення до ввіреного майна, його розкрадання чи нецільового використання не є поодинокими навіть в умовах воєнного стану. Подолання цих ганебних явищ вимагає не лише невідворотного притягнення винних осіб до відповідальності, але й посилення превентивних механізмів, закріплених на рівні нормативно-правових актів [9].

Йдеться, зокрема, про перегляд розмірів матеріальної відповідальності військовослужбовців та працівників ЗС України за шкоду, завдану державі внаслідок втрати чи пошкодження військового майна. Діюче законодавство передбачає стягнення завданих збитків у повному обсязі лише у випадку умисних дій, тоді як недбале ставлення до матеріальних засобів тягне за собою обмежену матеріальну відповідальність. Доцільним є розширення кола суб'єктів, на яких покладається така відповідальність, зокрема, за рахунок відповідних посадових осіб військових частин. На теперішній час вони несуть переважно дисциплінарну, або адміністративну відповідальність за неналежну організацію обліку та контролю військового майна, тоді як загроза солідарної матеріальної відповідальності стала б додатковим стимулом посилити контрольні функції та механізми логістичного забезпечення, до динамічних умов сьогодення [13].

Поряд з оновленням Положення про військово господарство, на порядку денному стоїть і розробка інших керівних документів у сфері тилового та технічного забезпечення ЗС України, зокрема, нові редакції настанов з організації речового, продовольчого, квартирно-експлуатаційного забезпечення як в стаціонарних, так і в польових умовах, порядку забезпечення військових частин і підрозділів паливом та мастильними матеріалами, регламенти роботи складів, баз та арсеналів в умовах особливого періоду тощо. Важливо, щоб ці документи були максимально конкретними, передбачали та враховували реальні потреби військ та особливості поточної воєнно-стратегічної ситуації у країні. Розробка якісних керівних документів тактичного та оперативного рівня неможлива без залучення безпосередніх суб'єктів системи тилового забезпечення – командирів логістичних підрозділів, начальників родів військ та служб, працівників центрів та баз постачання. Саме їх практичний досвід, набутий в ході бойових дій та навчань, повинен лягти в основу нових стандартів і регламентів військово-логістичної діяльності. Тільки через практичну складову можливо забезпечити дієву нормативно-правову бази, що відповідає реальним викликам та потребам військ [14].

Підсумовуючи слід зазначити, що розвиток нормативно-правового забезпечення військової логістики є одним з ключових факторів зміцнення боєздатності Збройних Сил України. В умовах триваючої збройної агресії проти нашої держави, лише побудувавши ефективну та адаптивну систему тилового забезпечення, здатну гнучко реагувати на весь спектр воєнних загроз в умовах обмежених ресурсів, наша держава зможе зберегти свій суверенітет та територіальну цілісність.

Джерела.

1. Бахрах, Девід С.; Бахрах, Девід С. Матеріальна реальність логістики. Війни в середньовічній Європі, 2017, с. 400.
2. Бойченко М. Проблеми транспортної логістики вантажних перевезень в Україні. Вісник економічної науки України. 2018. № 2. С. 22-26.
3. Гаврилюк І., Мацько О., Дашковський В. Концептуальні основи управління потоками в системі логістичного забезпечення Збройних Сил України. Сучасні інформаційні технології у сфері безпеки та оборони. 2019. №34. С. 37-44. DOI: <https://doi.org/10.33099/2311-7249/2019-34-1-37-44>
4. Грицина Л. Сучасний стан та перспективи розвитку транспортної логістики в Україні. Світове господарство і міжнародні економічні відносини. Інфраструктура ринку. 2018. Випуск 18. С. 11-18.
5. Іванов С. В. Транспортно-логістичні кластери в контексті розвитку транспортної системи України та окремо взятого економічного району. Економічний вісник Донбасу. 2018. № 1(51). С. 15-22.
6. Іванський В. М., Баранов А. М., Баранов Ю. М. Проблеми логістичного забезпечення Збройних Сил України. Інформаційні технології: наука, техніка, технологія, освіта, здоров'я. 2020. Ч. V. С. 104.
7. Калюжна Н.Г., Шеремет А.С. Логістична система України: актуальні проблеми та пріоритети відновлення. *БІЗНЕСІНФОРМ*. 2022. № 4. С. 90-96
8. Кивлюк В., Ткач М., Лойшин А., Ганненк Ю. Удосконалення освітньої діяльності з метою розвитку системи логістики у Збройних Силах України. Соціальний розвиток і безпека. 2019. № 9(6), С. 112-124. DOI: <http://doi.org/10.33445/sds.2019.9.6.9>
9. Киш Л. Транспортна логістика в аграрному секторі: реалії та перспективи розвитку. Економіка. Фінанси. Менеджмент: актуальні питання науки і практики. Логістика і транспорт. 2018. № 8. С. 55-67.
10. Наказ № 81 від 29.03.2021 Про затвердження Порядку списання. *Аналітично-правова система ZakonOnline*. URL: https://zakononline.com.ua/documents/show/496980___770708
11. Про затвердження Інструкції з обліку військового майна у Збройних Силах України. *Офіційний вебпортал парламенту України*. URL: <https://zakon.rada.gov.ua/laws/show/z1192-17#Text>
12. Про основи національного спротиву: Закон України від 16.07.2021 р. № 1702-IX : станом на 20 черв. 2024 р. URL: <https://zakon.rada.gov.ua/laws/show/1702-20#Text>
13. Про правовий режим майна у Збройних Силах України : Закон України від 21.09.1999 р. № 1075-XIV : станом на 21 черв. 2024 р. URL: <https://zakon.rada.gov.ua/laws/show/1075-14#Text>
14. Ролін І., Купрієнко Д., Марущенко В. Концептуальний підхід до планування та ведення сухопутних операцій за стандартами НАТО. Збірник наукових праць Національної академії Державної прикордонної служби України. Серія : військові та технічні науки. Хмельницький : Вид-во НАДПСУ, 2022. № 1-2(87). С. 142-168.

Курочкін Павло Святославович
Класичний приватний університет

Науковий керівник: Тягушева Олена Георгіївна, кандидат наук з державного управління, доцент,
 Класичний приватний університет

3.2. Механізм державного регулювання антикорупційної діяльності в Україні

Корупція є однією з найгостріших проблем, що перешкоджають розвитку демократичного суспільства, створенню справедливої правової системи та ефективного управління державою. Україна не є винятком, і в умовах сучасних політичних та економічних викликів антикорупційна політика набуває особливого значення. У зв'язку з цим актуальним стає аналіз державних механізмів, що регулюють антикорупційну діяльність, а також пошук шляхів їх вдосконалення відповідно до міжнародних стандартів та передового досвіду.

Виявлення особливостей та аналіз ефективності механізмів державного регулювання антикорупційної діяльності в Україні, а також розробка рекомендацій щодо їх удосконалення є головною метою дослідження, основними з яких є:

1. Дослідити теоретичні основи антикорупційної діяльності та державного регулювання у сфері боротьби з корупцією.
2. Проаналізувати законодавчу та інституційну базу України, що регулює антикорупційну діяльність.
3. Оцінити ефективність державних антикорупційних механізмів через призму наявних практик та результатів діяльності відповідних органів.
4. Визначити фактори, що сприяють або перешкоджають ефективному державному регулюванню у сфері боротьби з корупцією.
5. Провести порівняльний аналіз міжнародного досвіду у сфері антикорупційної політики та можливості його застосування в Україні.
6. Розробити рекомендації щодо вдосконалення механізмів державного регулювання антикорупційної діяльності в Україні.

Об'єктдослідження: Система державного регулювання антикорупційної діяльності в Україні. Для досягнення поставлених цілей використовувалися загальнонаукові та спеціальні методи: системний підхід, порівняльний аналіз, аналіз документів, статистичні методи, експертні опитування.

Новизна даного дослідження полягає в комплексному аналізі сучасних механізмів державного регулювання антикорупційної діяльності в Україні, зокрема через призму їх ефективності та відповідності міжнародним стандартам. Особливу увагу приділено дослідженню діяльності Національного агентства з питань запобігання корупції (НАЗК), Національного антикорупційного бюро України (НАБУ), Спеціалізованої антикорупційної прокуратури (САП) та інших органів, відповідальних за боротьбу з корупцією.

Отримані результати можуть бути використані для вдосконалення антикорупційної політики України, формування нових підходів до державного регулювання у цій сфері, а також для підготовки аналітичних матеріалів щодо реформування антикорупційної системи.

На основі проведеного дослідження було виявлено, що, незважаючи на значні кроки, зроблені Україною у напрямку боротьби з корупцією, існуючі механізми державного регулювання потребують подальшого вдосконалення. Для підвищення їх ефективності необхідно посилити координацію між антикорупційними органами, забезпечити більшу незалежність відповідних інституцій та адаптувати кращі міжнародні практики. Важливими аспектами також є підвищення рівня прозорості та підзвітності, а також вдосконалення системи правового регулювання.

Джерела.

1. Закон України «Про запобігання корупції» від 14 жовтня 2014 року № 1700-VII.
2. Закон України «Про Національне антикорупційне бюро України» від 14 жовтня 2014 року № 1698-VII.
3. Національне агентство з питань запобігання корупції (НАЗК) – офіційний сайт. <https://nazk.gov.ua>
4. Transparency International. Corruption Perceptions Index 2023.
5. Організація економічного співробітництва та розвитку (OECD) – Рекомендації щодо боротьби з корупцією в державному секторі, 2021.
6. Стратегія та звіти НАБУ щодо антикорупційної діяльності за 2022-2023 роки.
7. Європейська Комісія. Щорічні звіти щодо виконання Україною антикорупційних зобов'язань у рамках євроінтеграції.
8. Вишняков О. М. Механізми державного управління антикорупційною політикою в Україні: теоретичні та практичні аспекти // Науковий вісник НУК, 2022.

Hachkevych Andrii
 Candidate of Legal Sciences, Docent
 ORCID: 0000-0002-8494-1937
 Lviv Polytechnic National University

3.3. Legal Nihilism in Ukrainian Science and Counter Nihilistic Perspective on International Law

This chapter is devoted to the importance of international law as a field of study and a legal system for Ukraine in the face of the war with Russia. The study examines some theoretical and methodological aspects of legal nihilism in Ukrainian science and highlights the phenomenon of international legal nihilism. The study expands the understanding of the role of international law beyond preventing and stopping wars. It also addresses the European integration of Ukraine, human rights protection, accountability for war criminals, military alliances, and public diplomacy. Keywords: international law, legal nihilism, distortion of legal consciousness, international legal nihilism, European integration of Ukraine, human rights protection, military alliances, public diplomacy.

Introduction. Before Russia invaded Ukraine, there had been strong doubts about the effectiveness of international legal frameworks and the entire system of international law. These doubts were further reinforced after February 24, 2022. The idea of denying international law has become commonplace, especially among the public in Ukraine, which we consider a dangerous factor in the long run. It might contribute to the shaping of the belief that the peaceful coexistence of sovereign states should be less valuable for the government than the desire to secure national interests at the expense of others, devaluing the essential principles of international law.

The primary objective of this study is to explain the concept of legal nihilism in Ukrainian science and demonstrate the relationship between counter nihilistic perspective that gives value to international law, encompassing both a system of norms for interstate relations and a field of knowledge, and Ukraine's interests, which have been changing since the onset of the full-scale invasion. Several aspects of international law efficiency, in which we depend for the European integration of Ukraine, compensation for wartime damages and punishment of war criminals, protection of human rights, and strengthening of regional and international security, illustrate the potential dangers of nihilistic attitudes towards international law.

Ultimately, rejecting international law means failing to acknowledge it and leverage the tools it provides.

Results. A brief literature review examining some works of Ukrainian scholars on legal nihilism gives us insight into this phenomenon. It helps us understand its likely causes in the context of international law. This review also clarifies the essence of legal nihilism, often oversimplified as denying the law.

While Ukrainian scholars currently concentrate on legal nihilism in a general context, emphasizing its consequences mainly in criminal law, too little attention is paid to its implications in international law. In Ukraine, international treaties are legally defined by Article 9 of the Constitution as a part of the national legislation of Ukraine, providing some grounds for the relevance of this study. Legal nihilism manifests differently in international law than domestic law, as the state can use force to address (or prevent) unlawful behavior in the latter. Nevertheless, in domestic law, nihilism leads to increased crime and threats to public safety. In international law, nihilistic attitudes have more noticeable consequences if widespread among top-level politicians, judges, law enforcement officers, and other officials.

Legal nihilism *can be defined* as a complete rejection or disregard for law, legal norms and generally accepted legal values, and a disdain for legal principles and traditions³⁹. Legal nihilism is caused by a neglective or dismissive attitude towards the law, even if there is compliance without respect for legal ideals. It implies devaluing values such as peace, security, human rights, and interstate cooperation in international law. As suggested earlier, international legal nihilism becomes particularly problematic when held by those in positions of authority. Legal nihilism is also considered the antithesis of legal culture, which gives rise to offences, including crimes⁴⁰. In our opinion, international legal culture refers to a profound understanding of the norms and principles of international law, as well as the overall system of international law. It involves individuals showing respect for the values protected by international law and supporting their implementation.

O. Druchek used a systematic method to explain legal nihilism, characterizing it based on *different approaches*. Firstly, the etymological approach defines it as actions that lead to “nothing” (denial, rejection, ignoring, disbelief). Secondly, the psychological or empirical approach identifies it as a certain (particularly pathological) state of legal consciousness, characterized by the desire not to be under the control of the law. Thirdly, the ideological or axiological approach is grounded on the direction of socio-political thought and beliefs about the role of law as a regulator of social relations. Fourth, the phenomenological approach explains legal nihilism as a unique, complex, and holistic

³⁹ Shemshuchenko, Yu. (Ed.). (1996). *Legal dictionary and reference book*. Femina [in Ukrainian]. P. 508.

⁴⁰ Ibid.

phenomenon. Finally, the integration approach combines the previous ones and is considered the most appropriate by the author⁴¹.

D. Strilko argues that legal nihilism is a widespread distortion of legal consciousness. He points out that legal nihilism is prevalent among various groups of people, including legal professionals, and the public in general. He also distinguishes it from legal negativism and criticism of the law. To *address legal nihilism*, he suggests several recommendations, such as promoting legal awareness, enhancing the cultural level of the population, first and the foremost legal, improving current legislation, preventing offences, providing legal education, conducting mass legal education, ensuring freedoms and human rights, training highly qualified lawyers, etc.⁴²

N. Pilgun recognizes the *causes of legal nihilism* in Ukraine, some of which might possibly contribute to the dismissive attitude towards international law. They include among others: negative perception and attitude towards legal culture, leading to citizens being irresponsible and careless about their rights and their protection; rejection of economic and other reforms by certain segments of the population; inadequacy of national legislation to encompass modern rules of life in the country; incompetence, politicking, and cynicism of responsible for decision-making individuals, as well as the struggle for power and ambition. The author emphasizes that legal nihilism is a product of social relations and is influenced by various factors, which approaches to the integration approach⁴³. In considering the role of reasons for international legal nihilism, we question whether they may be the same as for legal nihilism, if related to the behaviour of decision-makers in the field of international law, from heads of state to law enforcement officers who detain foreigners.

The last source in our review is O. Makarova's PhD thesis on "Legal Nihilism: Theoretical and Legal Mechanisms". She explains legal nihilism as a dismissive attitude (open or hidden) formed in the mass, group, or individual consciousness toward the law as a regulator of social relations. It involves the denial of the importance of the law in the socio-political life of the state and the rejection or ignoring of its provisions. The *forms of expression* of legal nihilism can be categorized based on criteria such as the level of legal consciousness (everyday, professional, of officials), the number of subjects-carriers, the source of origin (primary and acquired), and the degree of openness (open and hidden). The author believes that the primary cause of legal nihilism in Ukraine is the deformation of legal consciousness, which *follows after* legal infantilism, legal demagoguery, legal conformism, legal amateurism and legal idealism. Additionally, the author proposes a set of measures to reduce the overall level of legal nihilism⁴⁴.

There are other valuable sources that can be utilized in the future for exploration of international legal nihilism. These sources include M. Burdonosova, M. Liakhovych, Ya. Pavlovych-Seneta, M. Cherkas, I. Chukhrai, and O. Volosheniuk, who authored another dissertation on this topic⁴⁵.

The concept of international legal nihilism is not well studied in Ukrainian science. However, we believe that this needs to change especially in the face of the war with Russia.

Firstly, we are convinced that nihilism in international law is closely related to legal nihilism in general, but the relationship between the two is as complex as the relationship between international and domestic law. Secondly, the perception of international law, even among the academic community, is often marked by the belief that it is not fully legal in nature. This perception strengthens nihilistic perspective. The assertion that international law is merely positive international morality or exists only in collections of international treaties puts international law in a separate category in the minds of those who are used to perceiving the law from the standpoint of domestic law (such as criminal or civil). Thirdly, the attitude towards international law is influenced by the degree of development of society and its commitment to certain values. This was previously demonstrated to some extent by an ideological or axiological approach. This degree had been described as a level of civilization in the first half of the 20th century, and it originates from the ideas of natural law, which are based on certain value-related frame of reference. Modern international law, to the greatest extent, embodies the ideals of the common good for all mankind, as seen in the UN Charter. This requires finding a balance between conflicting interests, as well as respect for human rights and the inadmissibility of war, aggression, genocide, apartheid, ecocide, etc.

At this stage, international law determines how much of Ukraine's national interests can be protected. We are presenting our vision of these interests, emphasizing that their realization is contingent upon international agreements and other elements of the international legal order.

1. The process of Ukraine joining the European Union has been greatly supported by the Ukrainian people, with 84% of respondents in government-controlled areas expressing their support in February 2024 (the Razumkov

⁴¹ Druchek, O. (2009). Legal nihilism: approaches to the understanding. *Forum prava*, 2, 140-144. [in Ukrainian].

⁴² Strilko, D. (2021). Legal nihilism and ways to overcome it in modern conditions. *Entrepreneurship, Economy and Law*, 3, 216-220. <https://doi.org/10.32849/2663-5313/2021.3.35> [in Ukrainian].

⁴³ Pylhun, N. (2020). Legal nihilism in modern Ukraine: concept, causes and methods of overcoming. *Legal Herald*, 56(3), 67-73. <http://dx.doi.org/10.18372/2307-9061.56.14893> [in Ukrainian].

⁴⁴ Makarova, O. (2010). *Legal Nihilism: Theoretical and Legal Mechanisms*. Dissertation for the degree of Candidate of Law (Specialty 12.00.01: Theory and History of State and Law; History of Political and Legal Doctrines). National Pedagogical Dragomanov University. [in Ukrainian].

⁴⁵ Volosheniuk, O. (2000). *Legal Nihilism in Post-Soviet Society*. Dissertation for the degree of Candidate of Law (Specialty 12.00.01: Theory and History of State and Law; History of Political and Legal Doctrines). University of Internal Affairs. [in Ukrainian].

Center)⁴⁶. To become a full member, following a crucial milestone of the Association Agreement in 2014, Ukraine needs to sign further international agreements and align its legislation with the EU *acquis*, which necessitates the completion of the adaptation in various areas. This process is governed by international law and considers expertise in EU law (the sources of which include international treaties, such as the Maastricht Treaty and the Treaty of Amsterdam).

2. Since the beginning of the full-scale aggression, NGOs and humanitarian missions have been active in Ukraine, working on noble tasks and helping to minimize the impact of the war on the population. Their activities align with international human rights standards and will likely continue during the post-war reconstruction. Ukraine also collaborates with international intergovernmental organizations that perform by international treaties to achieve their goals. Unfortunately, some international organizations' reputations have suffered, but that doesn't mean they should be completely disregarded. Even the United Nations, despite its Security Council's inability to stop the aggression against Ukraine, encompasses a system of organizations that contribute to improving living standards, addressing critical issues such as the pandemic, environment protection and poverty.

3. Given the significant number of Ukrainian citizens living abroad, various legal issues arise concerning the safeguarding of their rights and interests. Conflict-of-laws rules play a crucial role in regulating matters such as inheritance, marriage and family relations, labor relations, property rights, transportation. Clarity on the rights and obligations of Ukrainians abroad is also provided by relevant international treaties, which have gained increasing importance since the beginning of the Russia-Ukraine war. International law also deals with the status of refugees, temporary protection of war refugees along with EU law, and the protection of internally displaced persons, to some extent drawing on the principles from the protection of refugees. The concept of refugees and international legal frameworks for their protection stemmed from the 1951 Refugee Convention, adopted by nearly 150 states.

4. International law contributes to the strengthening of regional and international security. For Ukraine, new guarantees following the unfulfilled Budapest Memorandum could come from military alliances formed through international agreements with France, Germany, the United Kingdom, the United States, etc. These agreements might cover intelligence sharing, cybersecurity cooperation, military training, the development of the defense industry and other areas of cooperation.

Current provisions of both international treaties and the internal law of international organizations especially aim to counteract aggression in the information sphere, receiving increasing attention among others from NATO over the past decade. International law serves two important functions in ensuring international security: it establishes a framework for cooperation between states; and restricts or prohibits certain actions, which are implemented or enforced through available legal means.

5. The aggression of the Russian Federation will likely result in substantial claims for compensation for damages, based on international law and civil law principles. These claims may occur at both the interstate and individual level. There will also be a focus on holding war criminals accountable through international criminal responsibility mechanisms, similar to the Nuremberg Tribunal or *ad hoc* tribunals (e.g. International Criminal Code). International law will help to define war crimes outlined in the Criminal Code of Ukraine.

Among other national interests not as obvious as the previous ones in times of the Russia-Ukraine war, we note the development of public diplomacy. The Ukrainian Ministry of Foreign Affairs has officially declared public diplomacy as a priority due to its Strategy for 2021-2025⁴⁷. This means that Ukrainian state bodies while representing their state should focus on engaging with foreign public to create and uphold a positive international image. These efforts are expected to comply with international legal frameworks and draw on the public diplomacy experiences of countries such as China, Japan, the United Kingdom, the United States and others known for their effective engagement with foreign audiences. Currently, there is a need for further research to explore the relationship between public diplomacy and international law. This research might be useful for developing the future of international relations and diplomacy. As public diplomacy continues to gain prominence as a tool for foreign affairs, its practices with international law.

Conclusions. The study's findings demonstrate that legal nihilism remains a pressing issue for Ukrainian science. Despite more than a quarter of a century passing since the publication of a legal dictionary with authoritative up to this day definition, the problem of its negative impact persists. Scholars have approached the topic of legal nihilism from various angles, exploring its understanding, causes, consequences, forms, and correlation with other legal culture antitheses. They have also sought means to counteract and reduce its prevalence.

Unfortunately, there has been limited research on legal nihilism within the context of international law, despite

⁴⁶ The Razumkov Center (2024). Citizens' evaluation of the government's foreign policy, the effectiveness of international assistance, and the impact of foreign policy factors on Ukraine (January 2024). URL: <https://razumkov.org.ua/napriamky/sotsiologichni-doslidzhennia/otsinka-gromadianamy-zovnishnoi-polityky-vlady-efektyvnosti-mizhnarodnoi-pidtrymky-ta-vplyvu-zovnishnopolitychnykh-chynnykiv-na-ukrainu-sichen-2024r> [in Ukrainian].

⁴⁷ Ministry of Foreign Affairs of Ukraine (2021). Ministry of Foreign Affairs of Ukraine's Public Diplomacy Strategy 2021-2025. URL: <https://mfa.gov.ua/storage/app/sites/1/%D0%A1%D1%82%D1%80%D0%B0%D1%82%D0%B5%D0%B3%D1%96%D1%97/public-diplomacy-strategy.pdf> [in Ukrainian].

its significant influence on Ukrainian society, particularly following the full-scale invasion. This chapter provides a superficial overview of the concept of international legal nihilism, characterized by criticism of the legal nature of international law and a lack of direct correlation between societal attitudes and deviations from international legal order. Moreover, a nihilistic perspective toward international law by authorities may jeopardize the effective safeguarding of Ukraine's national interests, as international law provides tools for their protection.

Based on the findings, a preliminary list of crucial national interests has been summarized, emphasizing their importance in times of war and focusing on giving value to international law by decision-makers representing Ukraine in international affairs. These *national interests include* the protection of the rights of Ukrainians abroad, the formation of military and political alliances, collaboration with international organizations to address global issues, the prosecution of war criminals, and compensation for damages resulting from the invasion, full accession to the EU and NATO, influencing foreign public opinion, and creating and upholding a positive image in the world.

Research on legal nihilism in Ukrainian science has facilitated the development of theoretical and methodological provisions for understanding international legal nihilism. This includes a comparative analysis with related to legal culture undesirable phenomena, the identification of causes and prediction of consequences, the generalization of its manifestations, and the understanding of the concept of legal consciousness distortion within the context of international law.

References

1. The Razumkov Center (2024). Citizens' evaluation of the government's foreign policy, the effectiveness of international assistance, and the impact of foreign policy factors on Ukraine (January 2024). URL: <https://razumkov.org.ua/napriamky/sotsiologichni-doslidzhennia/otsinka-gromadianamy-zovnishnoi-polityky-vlady-efektyvnosti-mizhnarodnoi-pidtrymky-ta-vplyvu-zovnishnopolitychnykh-chynnykiv-na-ukrainu-sichen-2024r> [in Ukrainian].
2. Druchek, O. (2009). Legal nihilism: approaches to the understanding. *Forum prava*, 2, 140-144. [in Ukrainian].
3. Makarova, O. (2010). Legal Nihilism: Theoretical and Legal Mechanisms. Dissertation for the degree of Candidate of Law (Specialty 12.00.01: Theory and History of State and Law; History of Political and Legal Doctrines). National Pedagogical Dragomanov University. [in Ukrainian].
4. Ministry of Foreign Affairs of Ukraine (2021). Ministry of Foreign Affairs of Ukraine's Public Diplomacy Strategy 2021-2025. URL: <https://mfa.gov.ua/storage/app/sites/1/%D0%A1%D1%82%D1%80%D0%B0%D1%82%D0%B5%D0%B3%D1%96%D1%97/public-diplomacy-strategy.pdf> [in Ukrainian].
5. Pylhun, N. (2020). Legal nihilism in modern Ukraine: concept, causes and methods of overcoming. *Legal Herald*, 56(3), 67-73. <http://dx.doi.org/10.18372/2307-9061.56.14893> [in Ukrainian].
6. Shemshuchenko, Yu. (Ed.). (1996). *Legal dictionary and reference book*. Femina [in Ukrainian].
7. Strilko, D. (2021). Legal nihilism and ways to to overcome it in modern conditions. *Entrepreneurship, Economy and Law*, 3, 216-220. <https://doi.org/10.32849/2663-5313/2021.3.35> [in Ukrainian].
8. Volosheniuk, O. (2000). Legal Nihilism in Post-Soviet Society. Dissertation for the degree of Candidate of Law (Specialty 12.00.01: Theory and History of State and Law; History of Political and Legal Doctrines). University of Internal Affairs. [in Ukrainian].

Курочкін Павло Святославович

Класичний приватний університет

Науковий керівник: Тягушева Олена Георгіївна, кандидат наук з державного управління, доцент,
Класичний приватний університет

3.4. Цифрові інструменти у боротьбі з корупцією: український та міжнародний досвід

Корупція є значною перешкодою на шляху до демократичного розвитку та економічного зростання багатьох країн, включаючи Україну. У боротьбі з корупцією зростає роль цифрових інструментів, які забезпечують прозорість, ефективність та відкритість публічних процесів. Використання таких технологій, як електронне урядування, цифрові платформи для державних закупівель, блокчейн та аналітичні системи моніторингу, є ключовим кроком на шляху до зниження корупційних ризиків та підвищення рівня довіри до державних інституцій.

Дослідження та аналіз цифрових інструментів боротьби з корупцією в Україні та світі, оцінка їхньої ефективності, а також розробка рекомендацій щодо подальшого впровадження цих технологій у державному управлінні України – є метою проведеного дослідження.

Основні завдання дослідження:

1. Проаналізувати теоретичні засади застосування цифрових інструментів у сфері боротьби з корупцією.
2. Вивчити міжнародний досвід використання цифрових технологій для запобігання корупції.
3. Дослідити впровадження та ефективність основних цифрових інструментів в Україні (ProZorro, e-Declaration, Diia тощо).
4. Визначити основні проблеми та виклики, пов'язані з впровадженням цифрових антикорупційних механізмів.
5. Розробити рекомендації щодо підвищення ефективності застосування цифрових інструментів у боротьбі з корупцією в Україні.

В роботі використовувалися загальнонаукові методи дослідження (аналіз, синтез, порівняння) та спеціальні методи, зокрема системний аналіз і метод порівняльних досліджень. Також залучались дані статистичних звітів та експертні опитування.

Наукова новизна полягає в комплексному аналізі цифрових інструментів боротьби з корупцією та оцінці

їхнього впливу на зниження корупційних ризиків. Особливу увагу приділено вивченню системи ProZorro, платформи електронних декларацій (e-Declaration), додатку Diia та інших ініціатив. Досліджено досвід таких країн, як Естонія, Сінгапур, Грузія, які успішно інтегрували цифрові технології для зниження рівня корупції.

Результати дослідження можуть бути використані для подальшого вдосконалення цифрових антикорупційних інструментів в Україні, а також для адаптації міжнародного досвіду в українських умовах. Це сприятиме підвищенню прозорості та підвітності державних органів, що, в свою чергу, знижує корупційні ризики.

На основі проведеного аналізу встановлено, що цифрові інструменти є ефективним засобом для зниження рівня корупції. Впровадження системи електронних закупівель ProZorro забезпечило прозорість у державних тендерах, що значно низило корупційні ризики. Платформа електронних декларацій (e-Declaration) дозволила контролювати доброчесність державних службовців, а цифрові послуги через додаток Diia сприяли спрошенню взаємодії громадян з державними органами, мінімізуючи корупційні схеми. Однак впровадження цифрових рішень стикається з такими викликами, як необхідність удосконалення технічної інфраструктури, підвищення рівня цифрової грамотності та забезпечення кібербезпеки. Для України важливо не лише розширювати цифрові рішення, але й враховувати міжнародний досвід для подальшого розвитку антикорупційних технологій.

Джерела

1. ProZorro – Офіційний портал публічних закупівель України. <https://prozorro.gov.ua>
2. Система електронних декларацій НАЗК. Офіційний сайт. <https://public.nazk.gov.ua>
3. Diia – Офіційний сайт державних послуг України. <https://diia.gov.ua>
4. Transparency International. Corruption Perceptions Index 2023.
5. Digital Governance in Estonia. OECD Report, 2022.
6. World Bank. "Digital Tools in Anti-Corruption: Best Practices." 2021.
7. UNODC. "The Use of Blockchain Technology in the Fight Against Corruption." 2020.
8. Сідоренко І.М. Цифрові технології в публічному управлінні: український досвід та міжнародні перспективи // Вісник державної служби, 2023.

Розділ четвертий
Менеджмент, маркетинг, підприємництво, торгівля

Volodymyr Y. Filippov

Professor, Doctor of Economic Sciences

ORCID: 0000-0003-4429-7582

Odesa Polytechnic National University

4.1. Review and analytical document on global experiences in risk management of skilled personnel during the post-war recovery period

The Russian aggression against Ukraine, which began in 2014 and escalated into a full-scale war in 2022, has caused significant damage to the country's economy, infrastructure, and social sphere. One of the most critical challenges Ukraine faces during the war and in the future post-war period is the loss and shortage of skilled labor. The war has led to mass migration, loss of life, destruction of businesses, and considerable destabilization of the labor market.

The recovery of the economy and the building of a resilient society after the war will require effective risk management, particularly through the development of strategies for preserving and developing a skilled workforce. The global experience of post-war reconstruction in various countries, such as Germany, Japan, and others, demonstrates that managing the risks associated with skilled labor is a key element in the recovery process. This document aims to analyze global experience on this issue and provide recommendations for Ukraine in its unique circumstances.

A critical aspect of this process is cooperation with vocational education institutions (VET), which will allow for the rapid retraining of workers according to the needs of the labor market. Utilizing the existing infrastructure of colleges and technical schools to establish new vocational training centers can significantly improve the personnel situation in the country. Furthermore, engaging women in traditionally male-dominated, in-demand professions through retraining will help balance the workforce shortage in sectors such as construction, logistics, and mechanical engineering. This approach will not only ensure employment but also enhance gender equality in the labor market.

Personnel management in the context of post-war recovery should be based on the principles of synergy, reasonable sufficiency, preservation of human capital and resources, as well as the integration of circular economy and recycling principles. These approaches not only allow for the effective use of available resources but also lay the foundation for sustainable development. They contribute to maximizing collective efforts, minimizing losses, and reusing resources, which is critical in the context of limited resources after the war.

The principles of lean production and prudent sufficiency also play an important role, as they enable the optimal utilization of personnel and the avoidance of excessive expenditures. At the same time, scientifically grounded approaches to human capital management will help build systems based on global best practices, adapted to the needs of Ukraine.

For the study of personnel management in the post-war period in Ukraine, there are several publications that address current challenges and solutions under wartime conditions. For example, authors Marina Derkach and Olga Mizina, in their 2022 work [1], analyze the issues of personnel management in enterprises during war, particularly amidst destruction and the forced migration of the economically active population. They propose measures for retaining staff, including remote work and psychological support programs, which contribute to maintaining qualified personnel within enterprises.

Delving deeper into the issue, M. Derkach, in her publication as part of the All-Ukrainian Scientific Conference, examines specific challenges that arise in personnel management within enterprises during wartime [2]. The author emphasizes the necessity of adapting management strategies to ensure the stability of enterprises. The main challenges include mass migration of employees, infrastructure destruction, and reduced productivity due to stress factors. Derkach also highlights the importance of retaining key personnel and utilizing remote work as one of the solutions to support economic activity.

Shatska Y. emphasizes the changes in personnel management strategies during the state of war, including the increasing role of psychological support and internal communication to maintain employees' morale [3]. She points out that adapting to new realities, such as transitioning staff to remote work and altering production processes, is essential for the survival of enterprises under challenging conditions.

O. O. Pshyk-Kovalska and O. I. Kovalsky investigate the specifics of personnel management during military conflicts and highlight that economic strategies must be based on flexibility and innovation [4]. These authors stress the necessity of implementing new technologies, optimizing human capital, and developing effective staff retraining programs to maintain the competitiveness of enterprises. They also note that effective communication between management and employees helps minimize the loss of human capital.

In the study by Serhiy Nazarko, Iryna Kantsur, and Iryna Poznanska, human capital management under wartime conditions is examined, with an emphasis on adapting management approaches to ensure the effective operation of companies during this period [5].

Analyzing publications related to personnel management under war conditions provides a better understanding of the key challenges faced by the Ukrainian economy and enterprises during this difficult period. Other domestic publications by Oliynyk D., Samoliuk V., Yepifanova I. [6], Chornodyda I., Vasyletsa N., Petrenko V. [7], Danyliuk D. [8], and Hmaliia I. [9], as well as foreign authors who study the risks of personnel management in the post-war period, such as Zulqarnain M., Munir S. [10], Sutherland L., Johnson K., Thompson A. [11], and Thompson R., Rodriguez M. [12], offer approaches that can be adapted for modern Ukraine in the context of post-war recovery.

The review of publications provides an important context for the research space and can serve as a foundation for further analysis of global best practices in personnel management during the post-conflict recovery period, acting as a universal tool.

The Helvetas 2022-2023 study, which pertains to the labor market in Ukraine, contains crucial information regarding the impact of the war on the economy, the labor market, and enterprises. According to these data, as of January 2023, approximately 26.5% of enterprises in the country had completely ceased their operations, while 50% had significantly reduced their production volumes [13]. The small and medium-sized enterprises (SMEs) sector was particularly affected, as it accounted for about 60% of employment and 20% of Ukraine's GDP before the war. These enterprises play a vital role in economic recovery but require active support to preserve jobs and adapt to new conditions.

The study also emphasizes the necessity of preserving jobs and restoring economic resilience through the implementation of programs aimed at supporting enterprises and enhancing the qualifications of workers, particularly in sectors that have been most severely impacted by the war.

Contemporary researchers, notably Kutsyk P. O. and Holovatska S. I., consider the management system as a complex of interacting elements, encompassing both controlling and controlled subsystems in the context of post-conflict recovery [14]. In this framework, the controlled subsystem covers all aspects of managing qualified personnel during the recovery period, while the controlling subsystem features a three-tier hierarchical structure. The upper level is represented by general personnel management at the strategic level, the middle level includes the management of the quality of HR processes, and the lower level consists of specific management mechanisms for individual aspects of HR activities.

Borysiak O. V., in his study, defines management as a process of influence exerted by relevant authorities on management objects to achieve the desired outcomes [15]. A schematic representation of the management system is presented in Figure 1.1.

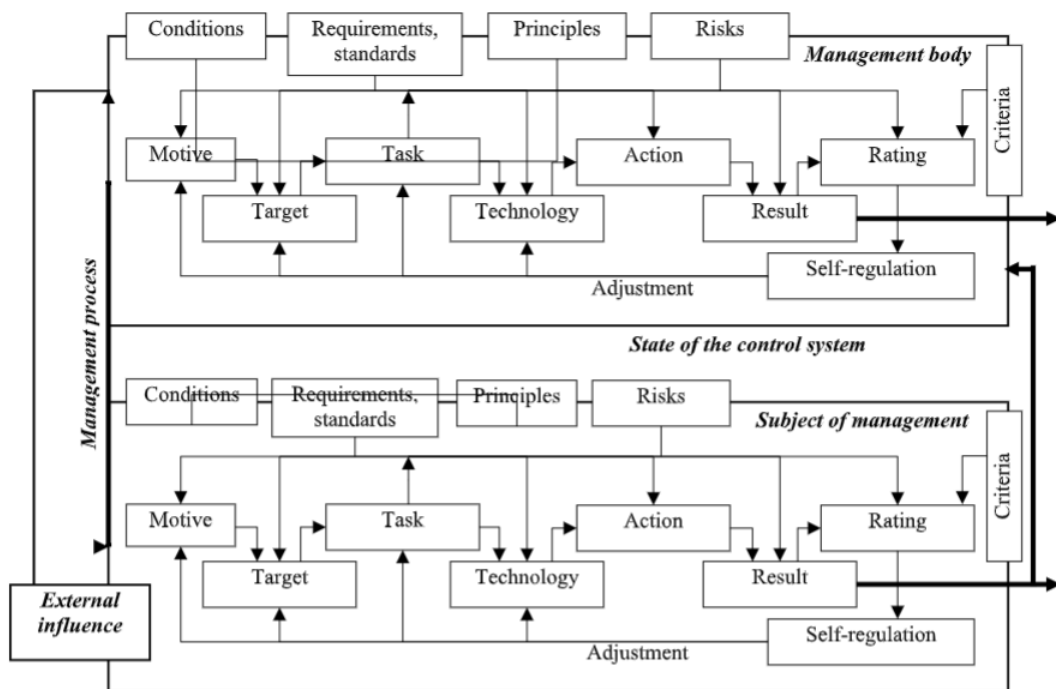

Figure 1. Enterprise management system considering potential risks
(Source: Compiled based on [14],[15])

Integration of human capital into the qualified personnel management system enhances higher efficiency and adaptability in post-conflict recovery processes

Integrating human capital into the qualified personnel management system contributes to achieving higher efficiency and adaptability in post-conflict recovery processes. Implementing modern approaches to personnel management and their development is critically important for realizing long-term goals in the country's recovery phase.

Within the presented framework, the management body is considered part of the external environment that influences it, with these influences being partially unpredictable.

Zapukhlak I. B. and his colleagues define the management system as a complex structure that ensures the collection, analysis, and processing of information to achieve maximum results within existing resource and other constraints. They note that the management system has the following characteristics [16]:

- holistic – ensures unity across all levels of the hierarchy;
- consists of hierarchically arranged elements;
- elements of the system are connected by direct and feedback links;
- maintains certain connections with the external environment.

The evaluation of the management system is conducted according to requirements that allow determining the level of organization of this system (see Table 1.1).

Table 1

Characteristics of the Modern Management System in an Enterprise

No.	Requirement for the Enterprise Management System	Positive Characteristic	Negative Characteristic
1	Determinism	Enhances the efficiency of interdepartmental interactions.	Dependency among departments complicates autonomy.
2	Dynamism	Ensures stability under adverse conditions.	Requires significant resources for maintenance.
3	Availability of a Controlling Parameter	Effective management of the enterprise and its departments.	Incorrect parameter selection can reduce efficiency.
4	Availability of a Supervisory Parameter	Reliable system control, prevention of errors.	Adds load to the system.
5	Availability of Feedback Channels	Accuracy and timeliness of decision-making.	Requires resources for information processing.
6	Formulation of Various Strategies and Selection of the Optimal One	Flexible management, finding the best solutions.	The strategy selection process can be resource-intensive.
7	Search for Alternative Development Paths	Innovation and adaptation to changes.	Resource dispersion, loss of focus.
8	Efficient Resource Allocation	Optimal use of resources.	Incorrect allocation can lead to losses.
9	Ability to Exist Under Uncertainty and High Risks	Increases resilience to changes and risks.	Requires significant resources for adaptation.
10	Use of a Systematic Approach Methodology	Comprehensive approach, increased efficiency.	Complexity of implementation and maintenance.
11	Integrity of the Management System	Coordination of actions, unity of the process.	Excessive centralization, loss of flexibility.
12	Customer Orientation	Increased customer satisfaction.	Costly continuous monitoring and adaptation.

Source: Compiled by the author based on [14], [15], [16]

Table 1 illustrates the requirements for the qualified personnel management system in the context of recovery, evaluating them in terms of positive and negative characteristics. It includes aspects such as determinism, dynamism, the presence of controlling and supervisory parameters, feedback channels, various management strategies, the search for alternative development paths, efficient resource allocation, the ability to operate under uncertainty, the use of a systematic approach methodology, the integrity of the management system, and customer orientation. Each of these requirements has its own advantages and disadvantages, which affect the efficiency and flexibility of personnel management.

Analysis of the management system requirements shows that each has both positive and negative aspects. This highlights the need to balance different requirements to achieve optimal efficiency in personnel management. Implementing these requirements should be carried out considering the specific conditions and resources of the organization to minimize negative impacts and maximize benefits. It is also important to consider the transformational processes of the management system in the context of the development of modern management theory.

Adhering to the aforementioned characteristics promotes the effective functioning and development of the personnel management system. Modern management systems are evolving from traditional models, where the management body influences the objects, to new models of interaction among subjects within the organization, which stimulates its self-development. These concepts include business processes and take into account globalization and integration processes in the global economy [17].

Some authors point out that modern organizations are also undergoing a transformation process, evolving into dynamic teams. Although these teams may be geographically dispersed, they maintain stable and effective communications [18].

This transformation allows organizations to adapt to modern conditions and remain competitive in a rapidly changing market. The restoration of skilled personnel in post-conflict environments is a complex process that requires detailed planning and the adaptation of successful global practices. Let us consider several key examples of countries that have experienced the restoration of labor resources after major conflicts.

Global experiences in risk management of skilled personnel after armed conflicts provide many valuable lessons for Ukraine. One of the most important examples is Europe after World War II, where countries such as Germany, France, and the United Kingdom faced a massive shortage of labor due to infrastructure destruction and population losses. The primary focus was on intensive training and retraining of personnel, which became a key factor in the rapid rebuilding of the economy. In Germany, for instance, a large-scale training program was launched, allowing critical gaps in the labor market to be quickly filled. This approach is particularly relevant for Ukraine, where the war has caused significant loss of specialists due to forced migration.

Southeast Asia, particularly Japan and South Korea, also actively utilized personnel retraining as a strategic tool for economic recovery after armed conflicts. Japan, which was significantly devastated after World War II, implemented unique training and skill development programs that effectively utilized existing human capital and incorporated new technologies. South Korea, which also faced substantial losses due to mid-20th-century wars, focused on educational reforms and investments in research and development institutions, enabling the rapid mobilization of human resources and transforming the country into one of the world's leading economies.

Examples from African countries, such as Rwanda and Liberia, illustrate another aspect of post-conflict recovery. After the genocide in Rwanda, the primary tasks included the return of displaced persons, the reintegration of refugees, and the retraining of personnel to restore basic economic functions. Although this process was slower compared to Europe and Asia, intensive work on educational programs and support from international organizations allowed the stabilization of the situation and the initiation of human capital recovery.

During armed conflicts and post-war recovery, states face a range of issues related to the loss of human capital, population migration, infrastructure destruction, and psychological impacts on the population. Effectively addressing these challenges requires a comprehensive approach that includes the use of tools to minimize risks and restore economic activity. Global experiences offer various methods to tackle such challenges, which can be adapted for Ukraine. The table below, Table 1.2, provides an overview of the main processes leading to problems in the post-war period, specific issues that arise, tools for their resolution, and examples of countries that have successfully implemented these approaches.

Table 2

Overview of War-Induced Problems and Their Solutions in Global Experience

Cause	Consequence	Tools	Countries
War conflict	Loss of skilled personnel, economic destruction	Personnel retraining programs, educational reforms	Germany, Japan, South Korea
Famine	Resource scarcity, productivity decline	International food aid, local agricultural programs	Ethiopia, Bangladesh, South Sudan
Migration	Flight of skilled personnel, labor shortage	Refugee reintegration programs, remote work	Rwanda, Liberia, Ukraine
Infrastructure destruction	Disruption of logistics and communications, loss of housing	Infrastructure restoration, government support	Germany, Japan, Iraq
Post-war depression	Psychological trauma, reduced labor efficiency	Psychological support, rehabilitation programs	Rwanda, USA, Israel

Source: Compiled by the author based on [17], [18]

The table shows that the main problems faced by countries after armed conflicts have much in common, regardless of geographical location. War conflicts, famine, migration, and infrastructure destruction lead to significant economic losses, a reduction in skilled personnel, and the need to restore economic and social stability. Tools such as retraining programs, refugee reintegration, infrastructure support, and psychological assistance prove effective in various contexts. However, their application must be adapted to the specific circumstances of each country.

Retraining personnel, supporting the reintegration of refugees, and investing in educational institutions play a key role in the post-war recovery process. These approaches need to be adapted to Ukrainian conditions considering the scale of human capital losses and the necessity for rapid economic recovery.

The main personnel risks faced by countries after conflicts are a significant challenge for economic recovery and the stable functioning of social institutions. For Ukraine, which is experiencing the consequences of the Russian

invasion, these risks become even more acute due to the scale of destruction and population displacement:

1. Loss of skilled personnel due to migration. One of the most serious personnel risks for Ukraine is the outflow of skilled personnel abroad. During the full-scale war, a significant portion of the population was forced to leave the country in search of safety and stability. A large number of Ukrainian specialists, including doctors, engineers, scientists, educators, and IT professionals, found employment outside Ukraine, creating a huge deficit in the labor market. This not only slows down economic recovery but also poses a threat of losing strategically important knowledge and skills necessary for building new infrastructure and developing national projects.

2. Destruction of educational and professional infrastructure. The destruction of universities, vocational-technical schools, research institutes, and other educational institutions is another critical risk to the country's human capital potential. Educational institutions that provided training and upskilling of the workforce were partially or completely destroyed, limiting opportunities for new generations to receive quality education. This process affects the long-term prospects for personnel development and industrial recovery. Additionally, many scientific projects and research were halted due to a lack of funding and safe conditions for conducting work.

3. Exhaustion of psychological and physical health of workers. The psychological consequences of war are another important factor affecting personnel efficiency. Many workers who remained in the country experience stress, depression, and other psychological disorders due to combat actions, the loss of loved ones, and uncertainty about the future. These consequences lead to reduced productivity, high levels of burnout, and decreased motivation to work. In some cases, workers also face physical injuries sustained from shelling or combat actions, complicating their ability to perform professional duties.

4. Deficit of Personnel in Strategic Sectors. A personnel deficit in key sectors of the economy is another threat facing Ukraine. Military actions and migration have led to a significant reduction in workers in the healthcare, construction, agricultural, and energy sectors. This is particularly true for highly qualified specialists, whose work is indispensable for rebuilding infrastructure and ensuring the basic needs of the population. The insufficient number of doctors and nurses, engineers, builders, and workers in critical industries threatens to delay the country's reconstruction processes.

5. Risk of Low Labor Mobility. Due to active combat operations in various regions of Ukraine, many workers are unable to relocate to other parts of the country to seek employment. This limited labor mobility creates additional problems for the labor market. Even when vacancies are available in safer regions, workers may not be able to take advantage of these opportunities due to logistical constraints, danger of movement, or lack of housing in new locations.

6. Loss of Professional Skills Due to Downtime and Production Stoppage. Another serious issue is the loss of professional skills due to prolonged downtime and the suspension of enterprise operations. Many Ukrainian companies were forced to halt their activities, resulting in workers losing the opportunity to maintain and improve their skills. This is more common in industrial enterprises and specialized sectors, where work interruptions can lead to the loss of specialists' qualifications.

7. Impact of Military Mobilization on the Labor Market. A significant personnel risk for Ukraine is the mass mobilization of workers into the armed forces. Military service, while necessary for the country's defense, creates a labor shortage in the civilian sectors of the economy. Many qualified specialists, including engineers, doctors, and technical experts, were mobilized or voluntarily joined military units, leading to an additional personnel shortage in the labor market. This process also increases instability within enterprises, as employers are forced to adapt their operations to conditions of reduced workforce, which can affect the pace of economic recovery and productivity levels in key industries.

8. Disqualification and Migration of Youth. An important factor affecting personnel risks in Ukraine is the disqualification and migration of youth abroad. A significant portion of young specialists who were about to obtain higher education or had just started their professional careers left the country due to the war. This creates a substantial gap in the reproduction of qualified personnel necessary for future recovery. The outflow of young specialists complicates the process of preserving human capital potential, as even after the war ends, the return of these workers to their homeland may be hindered by their integration into the new economic and social systems of other countries. Additionally, the disqualification of part of the youth who could not continue their education due to military actions reduces the future qualification level of new personnel, which is critically important for post-conflict recovery.

9. Increased Level of Informal Employment. Another risk arising in the post-war situation is the growth of informal employment. Due to the destruction of economic structures and problems with legal employment, part of the population may turn to unofficial employment, complicating labor market regulation and reducing the effectiveness of the tax system. Informal employment is often accompanied by lower social standards, insufficient worker protection, and a lack of stable income. This creates risks for the long-term stability of the workforce and complicates the implementation of effective economic reforms.

10. Problems with the Integration of Veterans into the Labor Market. After the war ends, another complex category emerges in the labor market – veterans. Integrating military personnel returning from the front becomes a significant challenge for society. Many veterans may have physical or psychological injuries that limit their

employability. Additionally, the need to adapt to civilian life after a prolonged period of military service can be a difficult process. Successful reintegration of veterans into the labor market requires special retraining programs, psychological support, and rehabilitation, which will allow this category of workers to successfully return to peaceful employment. Unresolved issues with the integration of veterans can create additional social and economic challenges for the country emerging from conflict.

11. Risks of Imbalance Between Labor Demand and Supply. After conflicts, there is also a risk of imbalance between the demand for qualified personnel and the available labor supply. The country's recovery requires specialists in certain fields such as construction, energy, healthcare, and education. However, due to losses caused by migration and mobilization, the labor market may not have a sufficient number of such personnel. At the same time, less prioritized sectors may experience an excess of labor, creating a need for retraining and labor mobility.

Post-war conflicts create significant challenges for managing the country's human capital. During the economic recovery process, a range of problems arises that affect the labor market, social stability, and enterprise productivity. These include reduced worker mobility, psychological and physical traumas, loss of specialists due to migration, as well as the destruction of educational and professional infrastructure. To overcome these challenges, it is necessary to apply various tools aimed at minimizing negative consequences and ensuring the effective reintegration of workers into the country's economic processes. The table below, Table 1.3, demonstrates the main problems that arise in countries after conflicts, the tools for overcoming them, and the assessment of the effectiveness of the corresponding measures.

Table 3

Personnel Challenges and Tools for Their Resolution in the Post-War Period

No.	Personnel Risks	Countermeasure/Prevention Tools	Level of Prevention
1	Loss of qualified personnel due to migration	Personnel return programs, diaspora engagement	High
2	Destruction of educational and professional infrastructure	Rebuilding educational institutions, support for online learning	Medium
3	Exhaustion of workers' psychological and physical health	Psychological support, rehabilitation programs	High
4	Deficit of personnel in strategic sectors	Retraining programs and attracting foreign specialists	Medium
5	Risk of low labor mobility	Improving logistics, support for worker relocation	Low
6	Loss of professional skills due to downtime and production stoppage	Organization of short-term training and skill updating	Medium
7	Impact of military mobilization on the labor market	Support for enterprises, adaptation of workplaces for reservists	Medium
8	Disqualification and migration of youth	Educational scholarships, programs for returning young specialists	Low
9	Increased level of informal employment	Support for small businesses, creation of new jobs	Low
10	Problems with integration of veterans into the labor market	Reintegration and retraining programs for veterans	High
11	Risks of imbalance between labor demand and supply	Retraining personnel, development of worker mobility	Medium

Source: Compiled by the author based on [13]

Based on the presented analysis, it can be concluded that personnel challenges after armed conflicts require a comprehensive approach to overcome them. The loss of qualified specialists, destruction of educational infrastructure, and psychological trauma are only part of the problems facing Ukraine and other countries after conflicts. Tools such as retraining programs, reintegration of displaced persons, psychological assistance, and state support demonstrate a high level of effectiveness in some cases. However, for more successful economic recovery, it is necessary to combine various approaches and invest in long-term strategies for the development of human capital.

Methods and strategies for minimizing personnel risks in post-war recovery conditions should be oriented towards comprehensive support for workers and creating conditions for their reintegration into economic processes. One of the key approaches is the implementation of retraining programs, which allow workers who have lost their jobs or been forced to change their field of activity to acquire new knowledge and skills. This is especially important for industries that have suffered significant losses of qualified personnel. Educational programs can be aimed at supporting workers in strategically important sectors such as construction, healthcare, and information technology. These industries will play a leading role in

the country's reconstruction, so it is important to ensure they have the appropriate personnel resources.

An important strategy is the support of displaced persons and refugees who are returning to the country or relocating within the state. Creating conditions for their reintegration into the labor market will help reduce the personnel deficit in regions where there is a need for workers. Support programs should include assistance in finding housing, employment, and retraining. A crucial element here is the development of infrastructure that will facilitate labor mobility, promoting the even distribution of personnel across regions.

Psychological assistance is also an important tool in minimizing the risks of personnel loss. After a conflict, many workers face emotional and psychological consequences that affect their ability to return to normal work. Implementing psychological support and rehabilitation programs will allow them to gradually adapt to new work conditions, increasing their productivity and overall motivation.

Additionally, investing in the restoration of educational and professional infrastructure is a necessary step to ensure the training of new personnel. The destruction of educational institutions and research centers during the war limits the opportunities for reproducing qualified personnel. Therefore, efforts should be focused on rebuilding these institutions and implementing programs for youth and adults that allow them to receive quality education and professional training.

An interesting method is the engagement of the diaspora and the international community. Many qualified specialists who left the country during the war have the potential to return and contribute to the country's recovery. Creating conditions for their return, including providing incentives for starting businesses or participating in large infrastructure projects, can significantly reduce the personnel deficit in the most affected sectors.

Minimizing personnel risks requires a comprehensive approach that includes retraining workers, reintegration of displaced persons, psychological support, restoration of educational institutions, and engagement of the diaspora. These strategies will enable an effective response to current challenges and ensure the stable development of Ukraine in the post-war period.

Returning to global experiences in managing personnel risks after armed conflicts can be adapted for Ukraine, taking into account its unique social and economic conditions. A key aspect of this process is the implementation of a comprehensive approach that combines various tools aimed at restoring human capital and ensuring the sustainable development of the country.

One important element is the use of retraining programs, but in the Ukrainian context, such programs should be oriented not only towards modern technologies and production processes but also towards the specific needs of the country's recovery, such as construction, energy, and the agricultural sector. For example, the approaches used in Germany after World War II, where training and employment programs for construction workers were actively implemented, can be applied in Ukraine to rapidly rebuild the destroyed infrastructure.

The integration of veterans into the labor market is another aspect where global experience can be useful. Veterans returning from war often require not only employment but also psychological support and assistance in adapting to civilian life. Examples from countries such as the USA and Israel show that rehabilitation and retraining programs for veterans can be successful provided they include an individualized approach and consider the needs of each person. For Ukraine, this means the necessity to develop specialized programs that will help veterans not only return to work but also find motivation to develop new skills and participate in the country's reconstruction.

The experience of countries like Japan can be used to form new strategies in the field of education and science. Japan, which after the war focused on scientific research and innovation, was able to engage a significant portion of the population in economic development by creating new jobs in high-tech sectors. For Ukraine, this could become an important step in the rebuilding process, as the integration of innovations and support for scientific projects will contribute to the recovery of the economy at a modern level.

The international experience also indicates that engaging the diaspora is an effective tool in overcoming the loss of personnel. In the case of Ukraine, a large number of qualified specialists who went abroad could become an important resource for recovery. By adapting global practices, Ukraine can create conditions for the return of these workers through economic incentives, business support, and creating opportunities for their professional realization in their homeland.

Another important area is the restoration of infrastructure and worker mobility. Ukraine can adapt the experiences of countries that successfully restored their transportation and logistics systems after conflicts, which will allow for quicker integration of the population into the economic life of the country and reduce regional disparities in employment.

In the context of the current war that Ukraine is experiencing due to aggression from Russia, adapting global experiences in managing post-conflict personnel risks becomes an extremely challenging task. Although examples of countries recovering after World War II or regional conflicts in Africa and Asia provide important lessons, the specifics of the current situation in Ukraine differ significantly from past events. One of the key differences is that modern war has entirely different scales, dynamics, and impacts on the economy and society.

Ukraine is in a state of war that involves the use of the most modern weapons, where technologies, information warfare, and cybersecurity play key roles. This is not just a conflict in a certain territory, but a full-scale war that covers large parts of the country, causing massive destruction of infrastructure, displacement of millions of people, and

significant losses of qualified personnel. Unlike World War II, when economic recovery was based on industrial approaches and simple economic incentives, modern challenges require more flexible and technologically advanced solutions. At the same time, the social and economic infrastructure that needs to be restored in Ukraine is much more complex and dependent on global processes and modern technologies.

An additional complication is that Ukraine is a large country with a multi-sectoral economy, where regional characteristics play a key role. On such a scale, managing personnel and recovering the economy require very different approaches for different parts of the country. The western regions, which remain relatively safe, face completely different problems compared to the frontline areas in the east and south. This multifaceted context complicates the implementation of unified solutions that would be effective for the entire country.

Besides, the involvement of the international community in supporting Ukraine makes this conflict extremely important in the global context. International aid, including financial resources, weapons, and sanctions against the aggressor, helps Ukraine maintain its position. At the same time, the world teeters on the brink of escalating the conflict to the level of a third world war, as the war in Ukraine affects the interests of many countries, including leading global powers. Such global involvement distinguishes this war from other conflicts, where the scale of intervention was significantly smaller.

Therefore, while global experience can be useful for developing general strategies, its full implementation under Ukraine's circumstances is extremely challenging. It is crucial to consider the unique circumstances of the current war, the specific features of the national economy and society, as well as the global political situation. Ukraine's recovery requires innovative approaches that have no precedent in world history, as this is a war encompassing the full spectrum of modern technologies, the global economy, and international politics.

Due to these factors, Ukraine finds itself in a unique situation where its experience of maintaining the economy and social stability during a prolonged, intense war becomes a point of interest for other countries. Despite the destruction, mass migration of the population, and enormous economic losses, Ukraine has managed not only to keep key sectors of the economy functioning but also to continue adapting its institutions to new realities. This has drawn the attention of the international community, which seeks to study Ukraine's experience for potential application in other crisis situations, especially in the context of global instability.

Of particular importance is Ukraine's ability to maintain the functioning of the financial system, retain control over the national currency, and sustain a certain level of social services despite military actions. The Ukrainian government, with the support of international partners, has been able to implement a number of measures aimed at ensuring macroeconomic stability and supporting the most vulnerable segments of the population. This includes both short-term anti-crisis measures and long-term programs aimed at rebuilding the country after the war.

It is also essential to highlight the significant financial support provided to Ukraine by international partners. Global powers, international financial institutions, and various organizations are allocating substantial funds to support Ukraine's economy. This helps not only to maintain the country's financial system but also to ensure the functioning of vital sectors such as healthcare, energy, and education. Many European countries, the USA, Canada, and other donors are actively financing projects aimed at stabilizing the situation in Ukraine. This financial support is crucial for avoiding economic collapse and preserving essential social structures.

Moreover, the number of grant programs aimed at developing entrepreneurship, rebuilding destroyed infrastructure, and supporting civil society is increasing. These programs stimulate economic activity, support new initiatives, and help adapt Ukraine's economy to new conditions. Such grant initiatives help small and medium-sized businesses survive in wartime, preserve jobs, and grow despite challenging circumstances. At the same time, international grant programs provide vital financial support for implementing projects in healthcare, education, human rights, and other key sectors, contributing to social stability.

The situation Ukraine faces is unique not only due to the challenges it encounters but also because its experience of resilience and adaptation in wartime draws the attention of the global community. Other countries are studying this experience for potential application in their own crisis situations, and significant international financial aid and grant programs play a crucial role in preserving and rebuilding Ukraine's economy.

The war that continues in Ukraine due to Russia's invasion has caused one of the largest forced displacement crises in Europe in recent decades. More than 10 million people have been forced to leave their homes, with over 6.3 million seeking refuge outside Ukraine. This mass population displacement has led to significant humanitarian challenges. As of May 2023, about 4.8 million people have returned to their usual places of residence in Ukraine after prolonged displacement. Of these, approximately 1 million people (22%) returned from abroad, with the majority coming from European Union countries.

This unprecedented flow of migrants and displaced persons has caused significant disruptions in the economic structure of the country, the labor market, and the livelihood sectors. Key sectors of the economy, such as agriculture, industry, and services, have suffered major losses. Infrastructure destruction, combined with the mass displacement of workers, has led to a substantial decrease in production capacity and job losses. According to forecasts by the National Bank of Ukraine, the unemployment rate in 2023 will remain high – around 26%, more than double the unemployment

rate before the full-scale invasion (9.8% in 2021).

This significant rise in unemployment and the reduction in the labor force reflect the deep impact of the war on Ukraine's labor market, which requires urgent recovery measures. Important sectors such as agriculture and industrial production, where there is significant potential for technological renewal, market growth, and development of international trade, have been particularly affected. This creates opportunities to adapt global experiences in managing skilled personnel risks to Ukraine's realities but also requires unique approaches that consider the scale and specifics of the current situation in the country.

The labor market assessment for 2023 revealed significant changes in labor demand resulting from business relocation from the east to the west of the country, increased mortality and migration, as well as fluctuations in regional unemployment levels and gender inequality. This was particularly evident in key sectors such as manufacturing, trade, construction, and education. The shift in the geographic demand for labor during wartime presents another serious challenge for Ukraine's economy. The war with the Russian Federation has led to massive humanitarian, economic, and political consequences, including the destruction of businesses and infrastructure, rising unemployment, and economic instability. The sharp rise in unemployment has left many families without a stable source of income, while millions of Ukrainians were forced to leave their homes, resulting in lost employment opportunities and income security.

Internally displaced persons (IDPs) and returnees also face numerous challenges. Their displacement has not only impacted their emotional and social well-being but also significantly limited their employment opportunities and the ability to maintain their businesses. Often, IDPs found themselves in communities unprepared for their integration into the local economy, which worsened the situation. Meanwhile, host communities experienced strain on their resources and services due to the sudden influx of new residents. This intensified competition for jobs and added pressure to an already difficult economic environment.

The impact of internal displacement had a ripple effect on the country's business environment. Business activity in regions affected by the fighting nearly ceased entirely, with the greatest negative impact on small and medium-sized enterprises (SMEs). This sector accounted for approximately 60% of employment and 20% of GDP before the war. According to a labor market study conducted by Helvetas in 2023, as of January 2023, about 26.5% of businesses had completely stopped operations, while 50% were forced to reduce production volumes [13].

Additionally, the 2023 study by the European Investment Bank confirmed the urgent need for economic recovery, particularly through job preservation and the creation of conditions for the sustainable development of a self-sufficient economy.

On December 15, 2023, the Cabinet of Ministers of Ukraine adopted Resolution No. 1315 "On Approval of the Main Forecast Macroeconomic Indicators for Ukraine's Economic and Social Development for 2024-2026" [18].

The forecast data were determined by the Ministry of Economy of Ukraine with the participation of the relevant central executive authorities. This will make it possible to outline the key development prospects for the country. Let's examine the key indicators (Figures 2-5).

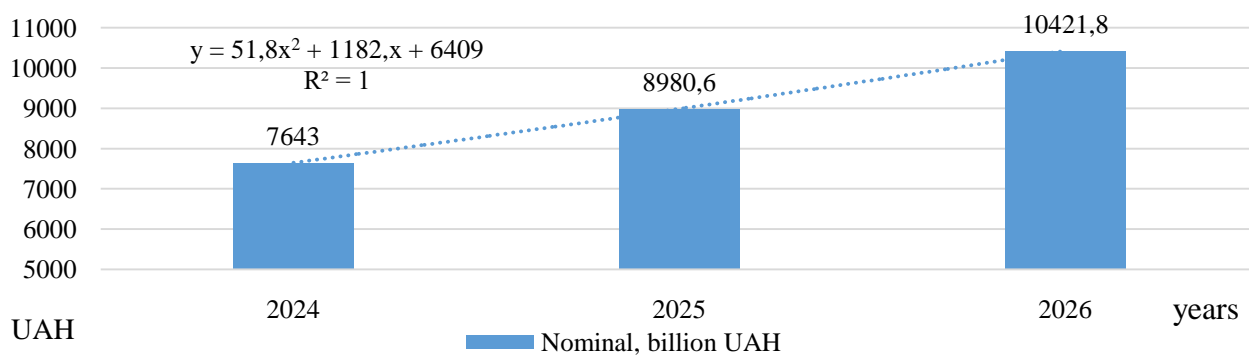

Figure 2. Level of Nominal GDP (Forecast until 2026)
(Source: constructed based on [18])

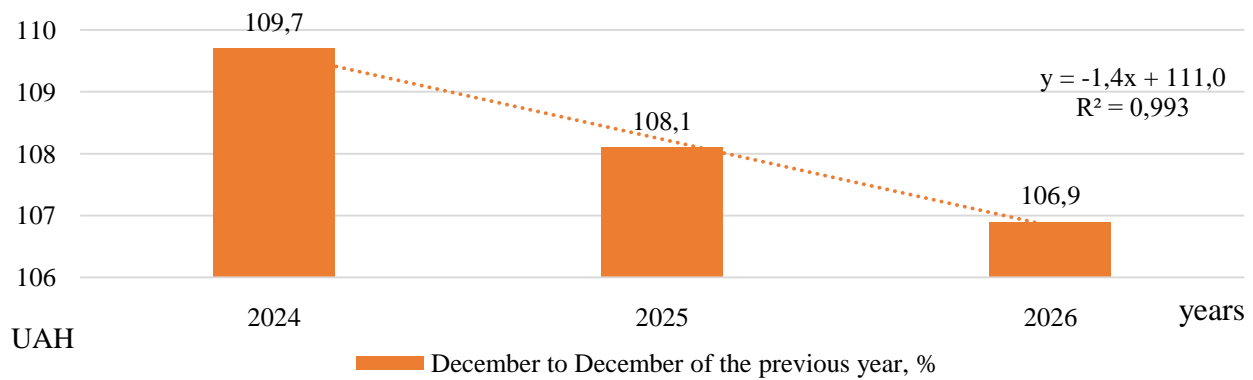

Figure 3. Consumer Price Index (Forecast until 2026)
(Source: constructed based on [18])



Figure 4. Unemployment Rate of the Population Aged 15-70 (Forecast until 2026)
(Source: constructed based on [18])

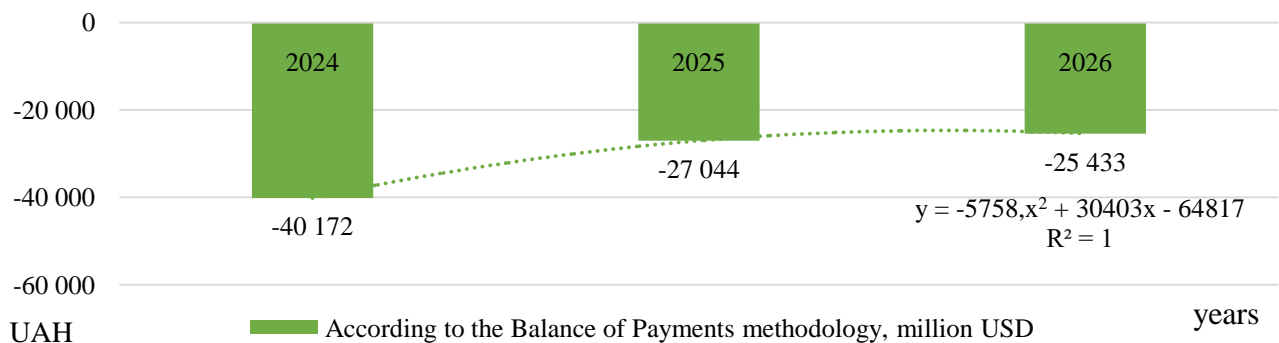

Figure 5. Trade Balance Surplus (Forecast until 2026)
(Source: constructed based on [18])

The forecast data takes into account the positive effect of the already adopted and implemented decisions in the state's economic policy. Specifically, this refers to several projects aimed at rebuilding energy and social infrastructure destroyed by Russian aggression, efforts to demine territories and return parts of the land to agricultural use, expansion of logistics capabilities via both land and sea transport through the functioning of the maritime corridor, increased support for businesses and the population by the state, and the implementation of programs such as "Affordable Loans 5-7-9," Army of Recovery, "eWork," and "eHousing."

Considering the positive shifts in economic policy and the implemented state programs, it is important to note that, despite these achievements, Ukraine's economy remains vulnerable to many war-related factors. In addition to the obvious physical destruction, significant challenges arise due to a shortage of qualified personnel, population migration, and mobilization. Under these circumstances, solutions aimed at long-term recovery strategies become particularly important, encompassing not only material aspects but also human capital management.

These factors make the Ukrainian economy extremely vulnerable, while also creating unique challenges for

managing skilled labor risks during the recovery period, requiring the implementation of effective solutions at both national and international levels.

One of the key directions for minimizing labor risks during the war and post-war recovery could be expanding opportunities for vocational education. In the context of the skilled labor shortage caused by mass migration, mobilization, and infrastructure destruction, the creation of new training centers based on existing colleges and technical schools will be an essential tool for addressing this issue. Collaboration with large enterprises will ensure the training of personnel in line with the real needs of the labor market and stimulate economic activity.

The creation of new or the use of existing vocational centers based in colleges and technical schools could serve as a foundation for the rapid retraining of specialists and youth who are just starting their careers. These centers should be equipped with modern material-technical bases and methodological resources to prepare workers for specific industries such as construction, energy, IT, healthcare, and agriculture. This will enable the quick restoration of human resources in sectors critical to the country's economy.

One of the most effective ways to implement this strategy is through collaboration with large enterprises. Businesses can provide their technical equipment, experts, and specialists for training students and workers. Such partnerships will help adapt training programs to the specific needs of businesses, allowing enterprises to obtain qualified personnel immediately upon graduation. These training models have long been successfully implemented in developed countries, where businesses are actively involved in shaping educational programs.

An important step in the implementation of such centers is ensuring cooperation with military administrations. Given the high demand for qualified workers, particularly in strategic industries, it is necessary to create mechanisms for deferral from mobilization for students undergoing vocational and technical training. This would allow young people, who are a vital resource for the economy, to complete their education and become fully qualified professionals. Such cooperation should also include guarantees of job reservation at enterprises where these workers will be employed after their training. Ensuring these conditions will be a critical step in preserving the labor force needed for economic recovery in the post-war period.

Another advantage of this approach is that it will help minimize emigration tendencies among the youth. Engaging students in training and providing guaranteed employment opportunities in strategically important sectors will increase their motivation to stay in the country and contribute to its recovery. It is crucial that these vocational and technical centers are accessible across the country, including in regions most affected by the war. This will ensure balanced economic development and prevent the concentration of workforce in only a few regions.

The creation and development of vocational and technical education centers in close collaboration with businesses and military administrations is an important and promising way to mitigate personnel risks in Ukraine. This will not only address the issue of the shortage of qualified workers but also encourage greater youth involvement in rebuilding the country.

In the current conditions of war in Ukraine, the issue of retraining women for professions traditionally considered male is becoming increasingly relevant. Given the significant losses among the male population due to military actions and mobilization, many sectors of the economy, especially those requiring physical labor and technical specialization, are facing a workforce shortage. Therefore, retraining women for such professions could be an effective solution to this problem.

There are already sectors where women are actively playing key roles, particularly in construction, logistics, energy, and industrial production. These are professions traditionally associated with men, but the war has forced a reassessment of gender stereotypes. Retraining women will help fill vacancies in critical fields such as engineering, electrical installation, automotive mechanics, and equipment operation.

To support this process, it is necessary to create appropriate training programs and centers that provide women with the opportunity to learn new professions. Such an initiative will not only help reduce the labor shortage but also enhance gender equality in the labor market. The successful experience of retraining women for technical specialties has already taken place in countries that have experienced serious economic crises or wars. For example, during World War II, women in the US and the UK worked extensively in factories and performed technical tasks traditionally considered male.

An important aspect of this process is providing psychological and social support for women transitioning into new professions. Special motivation and adaptation programs can play a significant role in reducing stress and facilitating the retraining process.

Collaboration with businesses is also a key factor, as large enterprises can provide practical opportunities for training and internships, helping women gain real experience in new fields. This support will help women quickly adapt to new challenges and fill vacancies in critical sectors.

Thus, retraining women for high-demand professions is a strategically important step for the recovery of Ukraine's economy. This process will not only help alleviate the labor shortage but also offer women new opportunities for professional growth and enhance gender equality in the labor market.

Retraining women could be particularly beneficial for filling vacancies in high-demand professions, where

shortages have emerged due to military actions and mobilization. Such professions include:

- engineers and technical specialists – including mechanical engineering, electromechanics, and energy. The recovery of industry and infrastructure after the war will require qualified specialists capable of working with high-tech systems;

- automotive mechanics and equipment maintenance specialists – automotive mechanics, repair technicians, and specialists in maintaining agricultural and industrial machinery;

- construction workers and installation specialists – professions related to residential construction, infrastructure, and the repair and restoration of destroyed facilities. This may include specialties such as electricians, plumbers, and welders;

- logisticians and drivers – logistics operators and truck drivers who ensure the transport of goods within the country and abroad;

- heavy machinery operators – managing construction equipment, excavators, and cranes, which are critical for rebuilding infrastructure;

- welders – one of the most in-demand professions in the industry, often requiring highly skilled specialists to carry out complex technical tasks;

- specialists in the agricultural sector – the agricultural sector has also been affected by the war, and women can be retrained to work with modern agricultural technologies, for example, as agronomists or operators of agricultural machinery.

These professions, traditionally considered male-dominated, are now opening up opportunities for women through retraining programs and business support, as companies are willing to invest in training new personnel.

Summarizing the key ideas and proposals discussed above, with a focus on the overall theme of the research related to human resource management based on the principles of synergy, smart sufficiency, conservation, circular economy, lean production, and scientific rigor.

First of all, it was emphasized that the war in Ukraine has created unique challenges for the labor market and human resource management. One of the main aspects is the reduction of qualified personnel due to migration and mobilization, significantly complicating the country's recovery. While global experience provides useful examples, such as retraining personnel or engaging the diaspora, it cannot always be fully applied to Ukraine due to the scale and specifics of the current war. At the same time, international support, particularly through funding and grant programs, plays a key role in maintaining economic stability and restoring jobs.

The second important aspect is that addressing the labor shortage can be achieved by expanding opportunities for vocational and technical education. Creating training centers based on colleges and technical schools, in collaboration with large enterprises, will ensure the preparation of new qualified specialists who will help revive the economy. Cooperation with military administrations to defer mobilization and reserve jobs should also become an important tool in this process.

The third focus is on the potential for retraining women for high-demand professions. In a situation where a significant portion of men are involved in military actions, opening new opportunities for women in professions such as engineering, construction, mechanics, and logistics will not only fill vacant positions but also increase gender equality in the labor market.

The overall theme of the research, highlights the need to apply the principles of synergy, smart sufficiency, conservation, and circular economy. These approaches will allow Ukraine to effectively use available resources, preserve human capital, and minimize losses in conditions of limited access to resources. Lean production and circular economy could serve as the foundation for restoring the country's industrial sectors, ensuring not only economic stability but also environmental sustainability.

The final emphasis is on the use of innovative technologies in the process of human resource management. Information systems for personnel management, remote learning platforms, technologies for retraining workers, and business process automation could be decisive in building a new, more resilient economy in Ukraine. The country's recovery requires a comprehensive approach where educational, economic, and social factors are closely interconnected to achieve the common goal of sustainable economic development in the post-war period.

Sources.

1. Derkach, M. S., & Mizina, O. V. (2022). Urgent issues of personnel management at enterprises during wartime. All-Ukrainian Scientific Conference "Ukrainian Present – 2022: Realities of War and Prospects for the Country's Recovery." Lutsk, DonNTU, October 20-21, 2022, 212-214. [in Ukrainian]
2. Derkach, M. S. (2022). Urgent issues of personnel management at enterprises during wartime. In Collection of Materials of the All-Ukrainian Scientific Conference "Ukrainian Present – 2022: Realities of War and Prospects for the Country's Recovery." Lutsk, DonNTU, October 20-21, 2022, 209-211. [in Ukrainian]
3. Shatska, Z. Y. (2022). Current approaches to enterprise personnel management under martial law. Formation of Market Relations in Ukraine, (10), 100–105. URL: <https://er.knutd.edu.ua/handle/123456789/20577> [in Ukrainian]
4. Psyk-Kovalska, O. O., & Kovalsky, O. I. (2022). Features of personnel management under martial law. Management and Entrepreneurship in Ukraine: Stages of Formation and Development Problems, (2), 88–92. DOI: 10.23939/smeu2022.02.088 [in Ukrainian]
5. Nazarko, S., Kantsur, I., & Poznanska, I. (2022). Human capital management in wartime conditions. Economy and Society, (41). DOI: 10.32782/2524-0072/2022-41-32 [in Ukrainian]
6. Yepifanova, I. Y., Pankova, V. D., & Tkachuk, L. M. (2021). Strategic risk management in the personnel management system. Bulletin of Khmelnytskyi National Technical University. Series: Economic Sciences, (6), 12-15. [in Ukrainian]
7. Chornodid, I. S., Vasylets, N. M., & Petrenko, V. M. (2022). Features of personnel management under martial law. Problems of Modern Transformations. Series:

- Economy and Management, (6). DOI: 10.54929/2786-5738-2022-6-04-08 [in Ukrainian]
8. Danylyuk, D. O. (2023). Methods of personnel management during wartime. Bulletin of the Student Scientific Society of Vasyl StusDonNU. Vol. 2. No. 15. URL: <https://jvestnik-sss.donnu.edu.ua/article/view/14699> [in Ukrainian]
 9. Hamaliy, I. (2022). Over 9 million Ukrainians have left since the start of the war (UN). lb.ua. URL: https://lb.ua/society/2022/07/14/523112_ponad_9 mln_ukraintsiv_viihali_z_kraini.html [in Ukrainian]
 10. Zulqarnain, M., & Munir, S. (2023). In human resources exploring the multidimensional factors influencing employee retention: A comprehensive study. Global Scientific Journals, 11(6), 1165–1181. URL: https://www.globalscientificjournal.com /researchpaper/In_Human_Resources_Exploring_the_Multidimensional_Factors_Which_Influencing_Employee_Retention_A_Comprehensive_Study_.pdf
 11. Sutherland, L., Johnson, K., & Thompson, A. (2023). Examining the relationship between employee engagement and retention in the hospitality industry. Journal of Hospitality and Tourism Management, 99(1), 46–62.
 12. Thompson, R., & Rodriguez, M. (2021). The role of organizational culture and management practices in retaining engaged employees in the education sector. Educational Administration Quarterly, 77(2), 190–208.
 13. Sudakov, M., & Lisohor, L. (2023). Helvetas: Labour market of Ukraine 2022-2023: state, trends, and prospects. Food Security Cluster / Sector, 141 p. URL: https://fsccluster.org/sites/default/files/documents/labour_market_of_ukraine_2023_en42.pdf
 14. Kutsyk, P. O., & Holovatska, S. I. (2017). Evaluation of controlling effectiveness in the enterprise management system. Economic Analysis, 27(2), 145–155. [in Ukrainian]
 15. Borysiak, O. V. (2018). Optimization challenges in the personnel management system of enterprises. Economic Bulletin of Zaporizhzhya State Engineering Academy, (1), 78–82. [in Ukrainian]
 16. Zapukhlyak, I. B., Zelinska, H. O., & Pobihun, S. A. (2018). Approaches, methods, and tools for managing changes in the enterprise development management system. Global and National Problems of the Economy, (23), 204–209. [in Ukrainian]
 17. Filippova, S. V., & Cherkasova, S. O. (2018). Monitoring and tools for assessing managerial competencies of personnel in the context of ensuring the competitiveness of industrial enterprises. Economic Development: Scientific Journal, 1(65), 87–93. [in Ukrainian]
 18. On the Approval of the Main Forecast Macroeconomic Indicators of Ukraine's Economic and Social Development for 2024-2026: Resolution No. 1315 dated 15.12.2023. Cabinet of Ministers of Ukraine. URL: <https://zakon.rada.gov.ua/laws/show/1315-2023-п> [in Ukrainian]
 19. Filippov, V. Y. (2023). Review and analytical document of the impact of the COVID-19 pandemic on labor resources. In Improving Directions for Ukraine's Development in Modern Global Conditions: Collective Monograph. (pp. 96–108). Kharkiv: SG NTM "New route". DOI: 10/61718/mon-2023-5
 20. Chernyshova, L. I. (2018). Modeling the key levers of human resource development in an enterprise. Economic Journal of the Odessa Polytechnic University, (2/4), 92–99. <https://economics.opu.ua/ejopu/2018/No2/92.pdf> [in Ukrainian]
 21. Filippov, V. Y., Bashynska, I. O., & Kondratyeva, L. S. (2023). Impact of the COVID-19 pandemic and martial law on the labor resources of the enterprise. Scientific Perspectives, 10(40), 498–509. DOI: 10.52058/2708-7530-2023-10(40)-498-509
 22. Sapotynska, N., & Kozak, V. (2023). Strategies for enhancing enterprise competitiveness and their synergy in the context of war. Transformational Economy, 2(02), 49–52. DOI: 10.32782/2786-8141/2023-2-9
 23. Zhosan, N. V., & Kyrychenko, H. V. (2022). Personnel management in the post-pandemic and martial law conditions in Ukraine. Tavriya Scientific Bulletin. Series: Economics, (12). <http://tnv-econom.ksauniv.ks.ua/index.php/journal/article/view/245/240> [in Ukrainian]
 24. Lyenko, A. V., & Shevchenko, O. L. (2008). The essence and analysis of enterprise personnel based on its efficiency indicators. State and Regions. Series: Economics and Entrepreneurship, (4), 111–116. [in Ukrainian]
 25. Hlushchenko, L., Pilyavoz, T., & Koval, N. (2022). Personnel management in the modern management structure of an enterprise. Economy and Society, (35). DOI: 10.32782/2524-0072/2022-35-41 [in Ukrainian]

Мороз Людмила Іванівна

Кандидат економічних наук, старший науковий співробітник

ORCID: 0000-0001-5806-0426

Національний університет «Львівська політехніка»

4.2. Питання матеріально-технічного забезпечення підприємства в діяльності менеджера-маркетолога

Розглянуті та узагальнені питання матеріально-технічного забезпечення підприємства і економії ресурсів з виділенням основних якісних функцій, кількісних залежностей та умінь, якими повинні володіти менеджери-маркетологи за своїм професійним спрямуванням. Ключеві слова: матеріально-технічне забезпечення, підприємство, менеджер-маркетолог, коефіцієнт забезпечення виробництва, потреба в матеріальних ресурсах, коефіцієнт використання матеріалів, економія матеріалів.

У сучасних умовах господарювання керівники підприємств повинні оточувати себе працівниками, які мають здібності до виконання своїх функціональних обов'язків.

Складність нових завдань, що спричинені війною в країні, наприклад, в системі маркетингу, спричиняються негайною потребою у принципово іншій управлінській підготовці працівників, професійна діяльність яких неможлива без знання того, що таке сучасний механізм управління і в чому він проявляється. У випадку, коли на робочому місці перебуває людина, яка немає здібностей до цього виду діяльності, неминуче виникають помилки та недоліки [1-3].

Відомо, що сьогодні менеджери-маркетологи будь-якого підприємства повинні мати високий рівень інженерно-економічних знань, а також мати якості традиційного менеджера і вченого-дослідника, бути кваліфікованими економістами, здатними оцінювати ефективність виробництва і розроблених інновацій. Так, операційні менеджери, які займаються питаннями матеріально-технічного забезпечення підприємства, забезпечують основне виробництво і його технічне обслуговування необхідними матеріалами і технічними ресурсами (сировина, основні і допоміжні матеріали, напівфабрикати, інструменти). До того ж в умовах воєнного стану на перший план діяльності підприємств висувається пошук можливостей і шляхів економії ресурсів, а також скорочення виробничих витрат. Тому в системі управління кожним підприємством, а також в специфіці діяльності менеджерів ці питання займають значне місце. Це обумовлює необхідність вдосконалення матеріально-технічного забезпечення підприємств з використанням, в першу чергу, сучасних науково-

практичних методів, так як вимоги сучасного бізнесу вимагають отримання якісної і кількісної інформації про роботу підприємств із замовниками, ринками і споживачами [4-6].

У сучасних умовах функціонування високотехнологічного виробництва, коли багато аспектів виробничо-господарської діяльності підприємств тісно переплітаються, розробка якісного плану матеріально-технічного забезпечення підприємства є складним завданням, рішення якого не може ефективно здійснюватися без кількісного підходу до вирішення і використання, наприклад, математичного інструментарію маркетингу. Так, вдосконалення нормування матеріально-технічного забезпечення має включати розширення сфери нормування, тобто розробку і поширення різних видів норм і нормативів за видами робіт, підвищення наукового рівня нормування і збільшення питомої ваги технічно обґрунтованих норм і впровадження галузевих нормативів.

Так, забезпечення цехів і дільниць підприємства матеріальними ресурсами передбачає виконання менеджерами наступних функцій:

- встановлення кількісних і якісних завдань з постачання підприємства матеріальними ресурсами;
- підготовку матеріальних ресурсів до виробничого використання;
- відпустку і доставку матеріальних ресурсів зі складів підприємства на місце їх використання або на склади цехів і дільниць;
- оперативне регулювання постачання матеріальними ресурсами;
- облік і контроль використання матеріальних ресурсів у виробничих підрозділах підприємства [7].

Планування потреби підприємства в матеріально-технічних ресурсах, необхідних для функціонування основних і допоміжних виробництв, а також участь в розробці організаційно-технічних заходів щодо економії матеріально-технічних ресурсів, заміні дефіцитної сировини і матеріалів менш дефіцитними можна вважати основними якісними і кількісними функціями операційних менеджерів підприємства.

Матеріально-технічне забезпечення підприємств планується на рік з розбивкою по кварталах і місяцях. При цьому річний план поставки врівноважує річну потребу підприємства в матеріальних ресурсах з можливостями її задоволення, а також необхідним обсягом децентралізованих заготівель. Квартальний план конкретизує річний план поставки по кварталах запланованого року і розшифровує його за номенклатурою необхідної сировини і матеріалів. Місячні плани розробляються у вигляді оперативних планів матеріального забезпечення виробництва і інших потреб підприємства в матеріальних ресурсах відповідно до виділених фондів і встановлених термінів поставки. Річний план матеріально-технічного забезпечення по номенклатурі планованої продукції розробляється в кілька етапів на всіх рівнях планування.

Відомо, що в умовах маркетингового підходу планування матеріально-технічного забезпечення підприємств включає:

- дослідження ринку сировини і матеріалів;
- визначення потреби в матеріальних ресурсах;
- складання плану закупівель матеріальних ресурсів з використанням вартісного аналізу заготівельної сфери.

Після дослідження ринку розраховується потреба підприємства в сировині та матеріалах плановим або витратним методами. Від правильного техніко-економічного обґрунтування потреби в сировині, матеріалах, паливі, устаткуванні, інструментах залежить виконання виробничої програми та ефективність роботи всього підприємства.

Рівень забезпеченості підприємства різними видами ресурсів (сировина, матеріали, паливо, енергія) характеризує коефіцієнт забезпечення виробництва ($q_{заб}$), який розраховується за формулою [6, 7]:

$$q_{заб} = \frac{M_{\phi}}{M_n}, \quad (1)$$

де M_{ϕ} – кількість ресурсів, що надійшли за даний період виробництва у відповідних одиницях виміру; M_n – необхідна (нормативна) кількість ресурсів у відповідних одиницях виміру, яка має надійти за цей період за планом.

У розрахунках необхідно диференціювати потреби підприємства в оборотних коштах на основне виробництво, капітальне будівництво, ремонт і експлуатацію, а також проведення інноваційних робіт і поповнення виробничих запасів.

Вихідними даними для розрахунку потреби в сировині і матеріалах плановим методом є: план виробництва продукції, конструкторські специфікації, норми витрат матеріальних ресурсів.

Загальна потреба в матеріальних ресурсах (M) для підприємства на плановий період визначається як алгебраїчна сума по кожному виду ресурсів за формулою [6]:

$$M = M_n + M_n + M_i + M_p + M_k + M_1 + M_0, \quad (2)$$

де M_n – потреба основного виробництва в даному виді матеріалу; M_n – потреба в даному виді матеріалу для виготовлення нової техніки; M_i – потреба в цьому виді матеріалу для виготовлення інструменту і оснастки; M_p – потреба в даному виді матеріалу для ремонтно-експлуатаційних потреб підприємства; M_k – потреба в даному виді матеріалу для потреб капітального будівництва, що здійснюється господарським способом; M_0 і M_1 – залишки даного виду матеріалу, відповідно, на початок і на кінець планованого періоду.

Потреба в кожному виді сировини або матеріалу (M_i) визначається шляхом множення запланованого обсягу виробництва продукції на норму витрат матеріалу за формулою:

$$M_i = \sum_i^n N_{ij} P_j, \quad (3)$$

де N_{ij} – норма витрати i -го матеріалу на виробництво одиниці j -ої продукції; P_j – програма виробництва j -ої продукції в плановому періоді; n – кількість видів продукції j , на виробництво якої використовується i -ий матеріал.

Витратний метод розрахунку потреби в матеріалах базується на обліку складських залишків матеріалів і постійного поповнення запасів шляхом регулювання термінів поставок або розмірів партій. Потреба в матеріалах визначається в натуральних одиницях шляхом множення норм витрати кожного матеріалу на обсяг виробленої продукції. Норма витрат матеріалу встановлюється в натуральних одиницях вимірювання в розрахунку на одну одиницю продукції, що випускається.

В умовах виконання основних кваліфікаційних функцій менеджери групи нормування витрат матеріалів розробляють:

- методи оптимізації використання ресурсів;
- нормативи витрат матеріальних і енергетичних ресурсів по основних об'єктах підприємства;
- матеріальні баланси.

На кожен виріб або одиницю обсягу робіт за укрупненою номенклатурою матеріалів розробляються зведені норми витрат, які використовуються для складання річних розрахунків і заявок. На кожен виріб і одиницю обсягу робіт в розгорнутій номенклатурі матеріалів розробляються специфіковані норми витрат, які використовуються при розрахунку потреби і розробці планів матеріально-технічного забезпечення підприємства, а також при розрахунку оперативних планів постачання цехів і складанні лімітів відпустки матеріалів у виробництво.

Важливим показником ефективності використання матеріальних ресурсів є коефіцієнт використання матеріалів ($K_{\text{вм}}$), який розраховується за формулою [7]:

$$K_{\text{вм}} = \frac{A_m}{N_{\text{дем}}}, \quad (4)$$

де A_m – корисна (чиста) витрата матеріалу на деталь; $N_{\text{дем}}$ – встановлена норма матеріалу на деталь.

Аналогічно визначається коефіцієнт використання матеріалу за його фактичними витратами на деталь (виріб). Співвідношення планового (нормативного) і фактичного коефіцієнтів використання матеріалів вказують на наявні резерви в економічному їх витрачанні. Чим вище коефіцієнт використання матеріалів, тобто чим ближче його значення до одиниці, тим краще використовується матеріал.

Сьогодні існує багато напрямків економії матеріальних ресурсів, до основних з яких на підприємстві належать:

- зменшення виробничих витрат і відходів;
- правильний вибір і підготовка сировини і матеріалів до виробничого використання;
- впровадження нової техніки і передових прогресивних технологічних процесів;
- підвищення рівня культури виробництва і ліквідація браку;
- утилізація відходів виробництва і комплексне використання сировини;
- повторне використання матеріалів і виробів (виробнича та експлуатаційна регенерація).

Регенерація – один з суттєвих чинників по виявленню резервів економії матеріальних і трудових ресурсів, а також фактор, який впливає на норму витрат цих ресурсів на одиницю продукції [8].

Важливим показником економії матеріальних ресурсів є також зниження матеріаломісткості продукції, яка характеризується часткою матеріальних витрат у собівартості одиниці продукції.

Планові (нормативні) витрати на матеріали розраховуються на основі встановлених норм і цін [9, 10]. Крім ціни придбання матеріалів враховують транспортно-заготівельні витрати (комісійні виплати торговим організаціям, плата за вантажно-розвантажувальні роботи, транспортування тощо). Від вартості матеріалів віднімаються відходи за ціною їх можливого використання або продажу. У формалізованому вигляді прямі витрати на матеріали розраховуються за формулою:

$$C_M = \sum_{j=1}^m M_{H_j} \cdot C_{M_j} \left(1 + \frac{P_{T3}}{100}\right) - \sum_{j=1}^m M_{B_j} \cdot C_{B_j}, \quad (5)$$

де C_M – планові (нормативні) прямі матеріальні витрати на певний виріб; m – кількість найменувань матеріалів, напівфабрикатів, комплектуючих виробів, необхідних для виготовлення виробу; M_{H_j}, C_{M_j} – відповідно норма витрат і ціна одиниці j -го матеріалу; P_{T3} – транспортно-заготівельні витрати по відношенню до вартості матеріалів (якщо вони не враховані у внутрішній ціні на матеріали), %; M_{B_j}, C_{B_j} – відповідно кількість зворотних відходів і ціна їх одиниці для j -го матеріалу.

Економія від зниження матеріальних витрат (сировина, матеріали, паливо, енергія) (E_n) визначається множенням різниці між нормами витрати даного виду матеріальних ресурсів на одиницю продукції до (H_1) і після проведення (H_2) організаційно-технічного заходу на ціну за одиницю цього виду ресурсів (C) і на кількість одиниць продукції, виробленої за певний період (I) за формулою [6]:

$$E_n = (H_1 - H_2) \cdot C \cdot I. \quad (6)$$

Сьогодні професійні менеджери-маркетологи повинні сконцентрувати увагу та інтереси співробітників на цілі підприємства, які скеровані на перемогу в війні.

Керівництво і підрозділи підприємства повинні управляти дослідженнями маркетингу, асортиментною політикою, провадженням нових товарів, збутом, рекламою і сервісом, щоб сьогодні і в перспективі товари і послуги підприємства купували за цінами, що забезпечують не тільки відшкодування витрат, але й можливості допомоги фронту.

Джерела.

1. Скібіцька Л. І. Організація праці менеджера. Навч. посібник. /Л. І.Скібіцька. – К.: Центр учбової літератури, 2010. – 360 с.
2. Виноградський М. Д., Виноградська А. М., Шканова О. М. Організація праці менеджера: навч. посіб. для студ. екон. вузів. – К.: Кондор -2010. – 414 с.
3. Мороз Л. І. Теоретичні та практичні аспекти вдосконалення кадрової політики українських підприємств / Л.І.Мороз // Науковий вісник Волинського національного університету ім. Лесі Українки: Економічні науки. – Луцьк: Вид-во ВНУ. – 2010. – № 4. – С. 36-41.
4. Балабанова Л. В. Управління збутовою політикою: Навч. посіб. /Л. В.Балабанова, Ю.П.Митрохіна // К.: Центр учбової літератури, 2011. – 240 с.
5. Мороз Л. І. Удосконалення збутової діяльності підприємств з врахуванням математичного інструментарію маркетингу / Л. І. Мороз // Збірник наукових праць Луцького національного технічного університету. – Економічні науки: Серія «Економіка та менеджмент». – Луцьк: Вид-во ЛНТУ. – 2010. – Вип. 7 (26). – Частина 2. – С. 286-294.
6. Невельов А. М. Матеріально-технічне постачання та збут на промислому підприємстві / А. М. Невельов, І. І. Касьян // – К.: Техніка. – 1980. – 232 с.
7. Курочкін А. С. Організація виробництва: навч. посіб. / А. С. Курочкін. – К.: МАУП, 2001. – 216 с.
8. Мороз Л. І. Нормативна база виробничих процесів з регенерацією: математичний інструментарій: монографія / Л. І.Мороз. – Одеса: КУПРІСНКО СВ, 2017 – 125 с.
9. Грецак М. Г. Управління витратами: навч. посіб. / М. Г. Грецак, В. М. Гордієнко, О. С. Коцюба // За заг. ред. М. Г. Грецака. – К.: КНЕУ, 2008. – 264 с.
10. Мороз Л. І. Теоретичні та прикладні аспекти управління прямими матеріальними і трудовими витратами підприємств / Л.І. Мороз // Вісник Національного університету «Львівська політехніка»: «Проблеми економіки та управління». – Львів: Вид-во НУ ЛП. – 2011. – № 698. – С. 212-218.

Розділ п'ятий
Комп'ютерні та інформаційні технології,
автоматизація та приладобудування, електроніка телекомунікацій

Попова Ірина Олексіївна

Кандидат технічних наук, доцент

ORCID: 0000-0001-5429-8269

Таврійський державний агротехнологічний університет

Чаусов Сергій Володимирович

Кандидат технічних наук, доцент

ORCID: 0000-0003-3811-9077

Таврійський державний агротехнологічний університет

5.1. Дослідження фільтрів симетричних складових в якості датчиків несиметрії напруги динамічного симетричного навантаження

Електричні розподільні мережі 0,38/0,22 кВ, до яких приєднано електрообладнання сільських господарств, мають значну протяжність низьковольтних мереж, характеризуються змішаним підключенням однофазних та трифазних споживачів, доволі часто загальна потужність однофазних споживачів перевищує потужність трифазних і має місце недопустима несиметрія струмів та напруг. Тому реальних умовах експлуатації електроспоживачів України несиметричний режим є звичайним робочим режимом сільських мереж 0,38/0,22 кВ [1].

В умовах несиметрії напруги різкому погіршуються техніко-економічних характеристик пристроїв, включених у електромережу, погіршується експлуатаційна надійність і терміну роботи електродвигунів. Зростають додаткові втрати у лініях 0,38 кВ, розподільних і споживчих силових трансформаторах напруги: ці втрати складають 4% від всієї електроенергії, що споживає сільське господарство [2].

Дослідження [3-4] показали, що відхилення напруги у сільських споживачів значно перевищують норми, що встановлені ГОСТ 13109-97. В господарствах, найбільш віддалених від джерел живлення, відхилення напруги знаходиться у допустимих межах тільки 54% часу, а нерівномірність навантаження фаз коливається в межах 16-22%.

Математичне очікування величини несиметрії напруг за даними [5, 6] складає 7,3%, що значно перевищує вимоги ГОСТ 13109-97 Напруга прямої послідовності складає 89% від номінальної, що на 3,5% нижче мінімально допустимої на затискачах електродвигунів за умовами їх пуску у симетричному режимі.

Трифазне симетричне динамічне навантаження (СДН) – це електромеханічний перетворювач, в якому спостерігається утворення обертового магнітного поля за допомогою трифазної системи напруг (струмів) в фазах статора та створення обертового моменту на валу ротора, яким є трифазний асинхронний двигун з короткозамкненим ротором (АД). Строк служби АД з короткозамкненим ротором 15-20 років без капітального ремонту за умови їхньої належної експлуатації [2-4].

Експлуатаційна надійність СДН в значній мірі визначається надійністю його обмоток, яка, в свою чергу, залежить від стану ізоляції. Не зважаючи на те, що при проектуванні розрахунок виконується для роботи в симетричному режимі, на практиці їхньої експлуатації доволі часто виникають несиметричні режими. Відмітимо, що трифазна система вважається симетричною, коли напруги і струми кожної з фаз мають однакову амплітуду, а зсув амплітуд по фазі дорівнює 120° . Якщо не виконується хоча б одна з умов, то система вважається несиметричною. Електростанції звичайно не є джерелом дисбалансу, а напруги синхронних генераторів, за звичай, симетричні, однак у мережах низької напруги, в наслідок присутності різних однофазних споживачів, забезпечити симетричність та синусоїдність складно [7-12].

В процесі експлуатації СДН зазнають експлуатаційні впливи режимного та кліматичного характеру. До експлуатаційних впливів режимного характеру слід віднести: перевантаження збоку робочої машини (РМ); зниження, підвищення та несиметрії напруги мережі; неповнофазний режим (обрив однієї фази статора або глибока несиметрія); пуски і «перекидання» АД під напругою тощо. Аварійність СДН, яка пов'язана з роботою при обриві фази, досягає 45 % від загальної кількості тих, що виходять з ладу. Причиною аварійності асинхронних двигунів при цьому режимі є значне збільшення швидкості теплового зносу їх ізоляції, що обумовлено підвищенням фазних струмів [13]. Під втратою фази розуміють однофазний режим роботи СДН в результаті відключення живлення по одному з проводів трифазної системи. Причинами втрати фази СДН є обрив одного з проводів лінії електропередачі, перегорання одного з запобіжників, порушення контакту в одній з фаз. Залежно від обставин, при яких сталася втрата фази, можуть бути різні режими роботи АД та наслідки, супутні цим режимам.

Питанням якості електричної енергії в останній час приділяється велика увага, оскільки недотримання норм якості електричної енергії призводить до погіршення електромагнітної сумісності електричних мереж електропостачання та приймачів електроенергії [14-16].

За дотримання стандартів досягається безпека електроспоживання, ресурсо- та енергозбереження, знижуються витрати на паливо та навантаження на обладнання, що використовуються для генерування додаткової непродуктивної потужності.

Задача вимірювання показників якості електроенергії важлива не тільки сама по собі, але і для розробки схемних рішень фільтрів симетричних складових, добору параметрів їхніх елементів. Одним з головних показників якості електроенергії є коефіцієнт несиметрії, який характеризується напругою зворотної послідовності основної частоти. Для аналогового виділення напруги зворотної послідовності традиційно використовують фільтри симетричних складових. Слід відмітити, що при вимірюванні коефіцієнту несиметрії мережі основна складність полягає в тому, що необхідно виділити мале інформативне значення напруги зворотної послідовності (до 4 В) на фоні великої (близько 220 В) напруги прямої послідовності при відхиленні частоти напруги досліджуваної електричної мережі. Причина в тому, що напруга прямої послідовності і напруга зворотної послідовності є напруги однакової частоти і відрізняються лише послідовністю чергування фаз. При вимірюванні коефіцієнта несиметрії необхідно досягти налаштуванням параметрів елементів, що входять у схемне рішення фільтру симетричних складових [17-19].

Визначити величину і коефіцієнт напруги зворотної послідовності можна за допомогою методу симетричних складових, який є методом розрахунку несиметричних електричних систем. Він заснований на поданні будь-якої трифазної несиметричної системи величин (напруг, струмів, магнітних потоків) у вигляді суми, у загальному вигляді трьох симетричних систем величин та заснований на розкладенні несиметричної системи напруги на три симетричні – пряму, зворотну та нульову. Ці симетричні системи струмів і напруг прямої зворотної і нульової послідовності у сукупності створюють несиметричну систему величин напруг і струмів [20-22].

Симетричні складові напруги (струму) відрізняються одна від одної порядком чергування фаз, тобто порядком, в якому фазні величини напруги (струму) проходять через максимум. Величини, що відносять до системи прямої, зворотної і нульової послідовностей, позначаються відповідно індексами 1, 2, 0. Симетрична система прямої послідовності має порядок слідування фаз А, В, С. Симетрична система зворотної послідовності має порядок слідування фаз А, С, В. Симетрична система нульової послідовності складається з трьох однакових величин напруги (струму), співпадаючих по фазі [14].

Найбільш простими пристроями надійного діагностування несиметричних режимів трифазної напруги є фільтри симетричних складових, які розділяються на фільтрові датчики напруги: прямої, зворотної і нульової послідовностей, параметри складових елементів фільтрів напруги визначаються таким чином, щоб виділити ту, чи іншу симетричну складову напруги [22, 23].

Під терміном «фільтр» в електротехніці розуміють спеціальний пристрій, або схемне рішення, за допомогою якого можна виділити або подавити із складної системи компонентів якісь визначені частини з її складу.

Фільтри симетричних складових призначені для вилучення конкретних складових векторів напруги (струму) з трифазної несиметричної системи напруги мережі: наприклад, симетричну складову прямої зворотної або нульової послідовностей [20].

При порушенні симетричного режиму трифазної системи, наприклад в наслідок несиметричних коротких замикань, в повних фазних напругах споживачів, наряду з напругою прямої послідовності, з'являються складові напруги зворотної та нульової послідовностей. Симетрична складова напруги зворотної послідовності викликає в динамічному навантаженні, тобто асинхронному трифазному двигуні, виникнення зворотного обертового магнітного поля, що викликає гальмівний момент. При цьому зростають сили повних фазних струмів у динамічному навантаженні, збільшуються втрати активної потужності у фазах двигуна, збільшується швидкість зносу ізоляції цих обмоток і, як слідство, зменшується експлуатаційний ресурс навантаження.

Для запобігання виходу з ладу динамічних навантажень використовують захисні пристрої, датчиком несиметрії напруги в яких, як правило, використовують фільтри симетричних складових. Це дає можливість виконати захисний пристрій, що буде реагувати на появу даних симетричних складових напруг [22].

Напруги і струми, що виділяються фільтрами симетричних складових, використовуються на практиці в якості вхідних величин для релейного захисту енергетичних установок (генераторів, трансформаторів, ліній електропередачі, асинхронних двигунів тощо) від несиметричних режимів роботи, що виникають в результаті коротких замикань, або для відповідної сигналізації про несиметричний режим.

Найбільшого розповсюдження досягли фільтри, що складаються з резистивно-конденсаторних кіл в наслідок простоти використання, підбору параметрів у схемі і невеликої ціни. Але головним недоліком таких фільтрів є те, що разі використання для захисту динамічного індуктивного навантаження, в електричному колі може виникнути резонансне явище струму, яке само по собі супроводжується значним збільшенням струмів у

фаз навантаження. Тому доцільно розробляти інші схемні рішення, які можна застосовувати в якості фільтру напруг симетричних складових при несиметрії напруг мережі [23].

Якщо у трифазній системі є пристрої, опори фаз яких залежать від послідовності чергування фаз струмів (трифазні асинхронні або синхронні двигуни та генератори або хоча б один з таких пристроїв, потужність якого порівняна з потужністю всієї трифазної системи), то для розрахунку несиметричного режиму таких трифазних кіл застосовують спеціальний метод розрахунку – метод симетричних складових, який по своїй суті є різновидом методу накладання [14, 20].

Фільтри напруги зворотної послідовності здатні виділити симетричну складову зворотної послідовності. Лінійні напруги симетричного трифазного навантаження U_{ab} , U_{bc} , U_{ca} не містять складову напруги нульової послідовності, тому для спрощення конструкції фільтру доцільно включати його не на фазні, а на лінійні напруги.

Дослідимо можливість використання схемного рішення пристрою (рис. 1а), який складається з двох лінійних індуктивних котушок без феромагнітних осердь з однаковими параметрами (активним опором та індуктивністю) і конденсатора в якості фільтру напруги прямої і зворотної послідовностей.

При несиметричній системі лінійних напруг кола, напруги у фазах *a* і *c* визначаються (згідно позначень рис. 1б і комплексами фазних провідностей Y_a, Y_b, Y_c) за рівняннями

$$\dot{U}_a = \frac{\dot{U}_{ab} \cdot Y_b + \dot{U}_{ac} \cdot Y_c}{Y_a + Y_b + Y_c}; \tag{1}$$

$$\dot{U}_c = \frac{\dot{U}_{ca} \cdot Y_a + \dot{U}_{cb} \cdot Y_b}{Y_a + Y_b + Y_c} \tag{2}$$

де $\dot{U}_{ab}, \dot{U}_{cb}, \dot{U}_{ca}$ – комплекси лінійних несиметричних напруг на затискачах схемного рішення, *B*;
 Y_a, Y_b, Y_c – комплекси повних провідностей фаз схемного рішення (рис.1б), *См*.



Рис. 1 Принципова (а) і розрахункова (б) схеми пристрою

Схемне рішення пристрою (рис.1) з'єднано зіркою, тому лінійні напруги при з'єднанні зіркою не містять складової напруги нульової послідовності. Тоді представимо лінійні напруги схемного рішення пристрою через симетричні складові несиметричної лінійної напруги прямої і зворотної послідовностей, використавши метод симетричних складових

$$\left\{ \begin{array}{l} \dot{U}_{ab} = \dot{U}_{ab1} + \dot{U}_{ab2} = \dot{U}_1 + \dot{U}_2; \\ \dot{U}_{bc} = a^2 \cdot \dot{U}_{ab1} + a \cdot \dot{U}_{ab2} = a^2 \cdot \dot{U}_1 + a \cdot \dot{U}_2; \\ \dot{U}_{ca} = a \cdot \dot{U}_{ab1} + a^2 \cdot \dot{U}_{ab2} = a \cdot \dot{U}_1 + a^2 \cdot \dot{U}_2, \end{array} \right. \tag{3}$$

де *a* – оператор трифазної системи, $a = e^{j120^\circ}$.

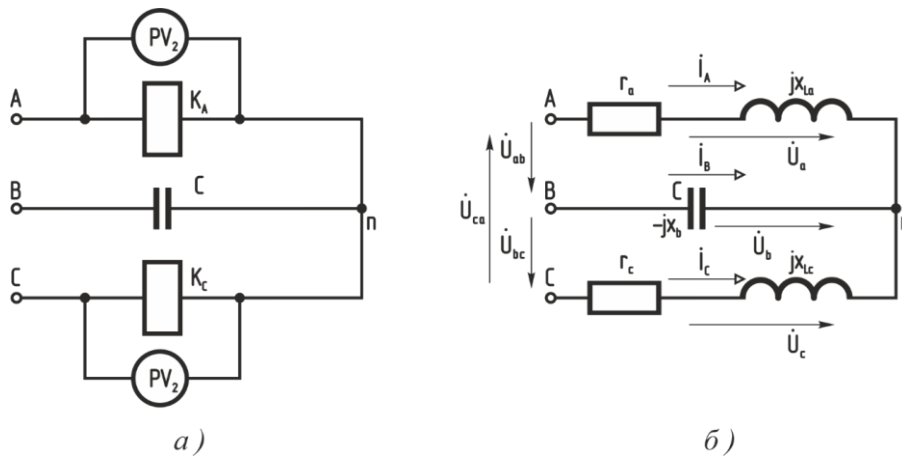
Підставимо симетричні складові прямої і зворотної послідовностей лінійних напруг з системи рівнянь (3) у (1) та (2). Визначимо фазні напруги фаз «а» та «в» з рівняння (1) через лінійні напруги (3) схемного рішення пристрою рис. 1а.

$$\dot{U}_a = \frac{\dot{U}_1 \cdot (Y_b - a \cdot Y_c) + \dot{U}_2 \cdot (Y_b - a^2 \cdot Y_c)}{Y_a + Y_b + Y_c}; \quad (4)$$

$$\dot{U}_c = \frac{\dot{U}_1 \cdot (a \cdot Y_a - a^2 \cdot Y_b) + \dot{U}_2 \cdot (a^2 \cdot Y_a - a \cdot Y_b)}{Y_a + Y_b + Y_c}. \quad (5)$$

Якщо прийняти $(Y_b - a \cdot Y_c) = 0$, то комплекс фазної напруги \dot{U}_a з виразу (4) буде дорівнювати

$$\dot{U}_a = \dot{U}_2 \cdot \frac{(Y_b - a^2 \cdot Y_c)}{Y_a + Y_b + Y_c}; \quad (6)$$

Якщо прийняти $(a^2 \cdot Y_a - a \cdot Y_b) = 0$, то комплекс фазної напруги \dot{U}_c з виразу (5) буде рівний

$$\dot{U}_c = \dot{U}_1 \cdot \frac{(a \cdot Y_a - a^2 \cdot Y_b)}{Y_a + Y_b + Y_c}. \quad (7)$$

Таким чином, напруга фази «а» схемного рішення пристрою (рис. 1), згідно рівняння (6) містить тільки симетричну складову зворотної послідовності, що відповідає показам вольтметра V2 (рис.1а), а напруга фази «с» містить тільки симетричну складову прямої послідовності, що відповідає показам вольтметра V1, якщо співвідношення провідностей наступне

$$(Y_b - a \cdot Y_c) = 0; \quad Y_c = \frac{Y_b}{a} = a^2 \cdot Y_b; \quad (8)$$

$$(a^2 \cdot Y_a - a \cdot Y_b) = 0; \quad Y_a = \frac{Y_b}{a} = a^2 \cdot Y_b. \quad (9)$$

Визначимо співвідношення параметрів у схемному рішенні пристрою (рис. 1б) для використання в якості фільтру лінійної напруги прямої і зворотної послідовності.

Умовою фільтру лінійних напруг прямої і зворотної послідовностей є співвідношення комплексів повних провідностей індуктивних котушок і конденсатора, включених у фази схемного рішення пристрою (рис.1б)

$$Y_a = Y_c = a^2 \cdot Y_b. \quad (10)$$

Прийmemo, що конденсатор ідеальний, тобто активний опір його дорівнює нулю, тоді комплекс повної провідності фази «в», в якій включений ідеальний конденсатор, буде дорівнювати

$$Y_b = j\omega C, \quad (11)$$

де ω – кругова частота електричного кола, рад/с;

C – ємність конденсатора, Ф;

j – уявне число, $j = \sqrt{-1}$.

Тоді співвідношення між комплексами фазних провідностей індуктивних котушок та ідеального конденсатора, тобто параметрами схемного рішення пристрою: активним опором і індуктивністю котушок і ємністю конденсатора, буде наступним, згідно співвідношення (10)

$$Y_a = Y_c = a^2 \cdot Y_b = a^2 \cdot j\omega C = \left(-\frac{1}{2} - j\frac{\sqrt{3}}{2}\right) \cdot j\omega C = \frac{\sqrt{3}}{2} \cdot j\omega C - j\frac{\omega C}{2} = g - b_L, \quad (12)$$

де g активна провідність індуктивної котушки, См;

b_L – індуктивна реактивна провідність котушки, См;

b_C – ємнісна реактивна провідність конденсатора, См;

Співвідношення активної провідності котушки до ємнісної провідності ідеального конденсатора знаходяться з рівняння

$$g = \frac{r_a}{z^2} = \frac{\sqrt{3} \cdot \omega C}{2}, \tag{13}$$

де z^2 – квадрат повного опору індуктивної котушки, якщо квадрат повного опору визначити за рівнянням

$$z^2 = r^2 + (\omega L)^2. \tag{14}$$

В той час, як реактивна провідність індуктивності до ємнісної провідності конденсатора співвідносяться як

$$b_L = \frac{\omega L}{z^2} = \frac{\omega C}{2}. \tag{15}$$

Для визначення співвідношення величини активного опору котушки по відношенню до ємності конденсатора (12), з використанням значення кругової частоти мережі та комплексу повного опору котушки, використаємо наступні рівняння

$$r = \frac{z^2 \cdot \sqrt{3} \cdot \omega C}{2}; \tag{16}$$

Для визначення величини індуктивного опору котушки по відношенню до ємності конденсатора (12), з використанням значення кругової частоти мережі та комплексу повного опору котушки, використаємо наступні рівняння

$$\omega L = \frac{z^2 \cdot \omega C}{2}; \tag{17}$$

При цьому співвідношення активного і реактивного опорів індуктивної котушки у схемному рішенні [20-22]

$$\frac{r}{\omega L} = \sqrt{3}.$$

Проведений аналіз схемного рішення пристрою (рис. 1) доводить, що його можна використовувати в якості фільтра лінійної напруги прямої і зворотної послідовностей за умови підбору параметрів котушок і конденсатора. Це дозволить використовувати його в пристроях захисту від несиметрії напруги мережі, щоб зменшити швидкість зносу ізоляції статорних обмоток і подовжити термін експлуатації симетричного динамічного навантаження (АД).

Дослідимо активно-ємнісний фільтр, для визначення співвідношення параметрів його складових елементів.

Активно-ємнісний фільтр напруги зворотної послідовності (ФНЗП) має два плеча, в кожному з яких послідовно резистор і конденсатор (рисунок 2а). Вхідні затискачі *a*, *b*, *c* приєднуються до трифазної мережі живлення, а вихідні *m* та *n* – до захисного пристрою.

Якщо на вході ФНЗП симетрична трифазна напруга прямої складової, векторна діаграма якої наведена на рисунку 2б, під впливом напруги лінійної U_{ab} через ділянку R1-C1 тече струм I_1 , який випереджає лінійну напругу U_{ab} на кут зсуву фаз φ_1 .



Рис. 2 –Розрахункова електрична схема (а) і векторна діаграма (б) фільтра напруги зворотної послідовності

Струм I_1 створює падіння напруги на резисторі R1 і конденсаторі C1, тобто визначає положення точки m на векторній діаграмі (рис. 26). Під дією напруги U_{oc} через ділянку R2-C2 тече струм I_2 , які визначають положення точки n на векторній діаграмі.

Параметри елементів фільтра: активні опори резисторів R1, R2 і ємнісні опори конденсаторів C1, C2 обираються таким чином, щоб точки m і n співпадали на векторній діаграмі. Оскільки падіння напруги на опорах резисторів ФНЗП пропорційні цим опорам, тоді співвідношення опорів плечей ФНЗП визначаються наступним чином

$$\frac{r_1}{x_{C1}} = \frac{x_{C2}}{r_2} = \sqrt{3}, \quad (18)$$

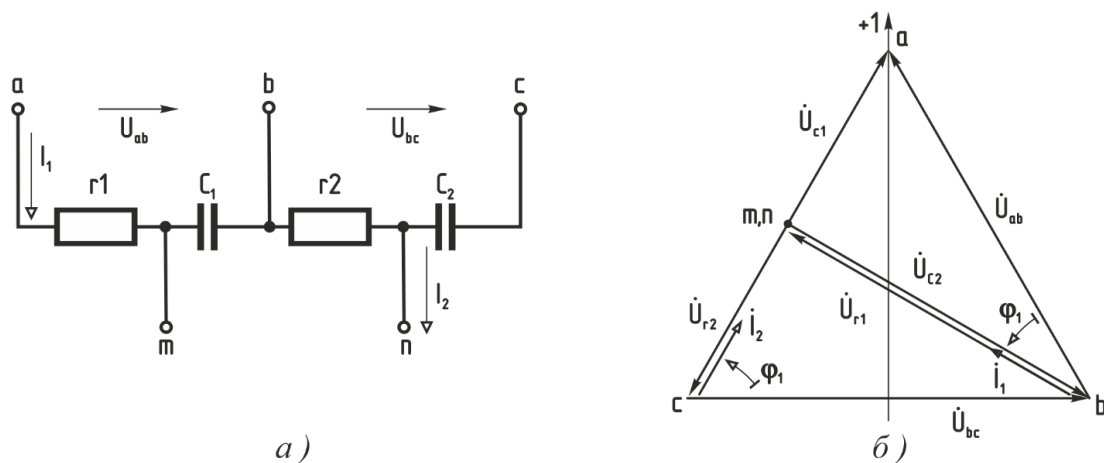
де r_1, r_2 – активні опори резисторів, Ом;
 x_{C1}, x_{C2} – ємнісні опори конденсаторів, Ом.

Величина напруги плечей ФНЗП у симетричному режимі визначається за рівняннями

$$U_{r1} = U_{C2} = \frac{\sqrt{3} \cdot U_{\phi}}{2}, \quad (19)$$

$$U_{r2} = U_{C1} = \frac{U_{\phi}}{2}, \quad (20)$$

Відповідно сили струмів плечей I_1 і I_2 визначаються за рівняннями

$$I_{C1} = \frac{U_{\phi}}{2 \cdot x_{C1}} \quad (21)$$

$$I_{r2} = \frac{\sqrt{3} \cdot U_{\phi}}{2 \cdot x_{C2}}. \quad (22)$$

Якщо на вхід ФНЗП подати симетричну напругу зворотної послідовності, тоді електрорушійна сила на вихідних затискачах ФНЗП $E_{\phi.n.}$ визначається співвідношенням

$$E_{\phi.n.} = 1,5 \cdot U_2. \quad (23)$$

Запропонований розрахунок параметрів елементів фільтра напруги зворотної послідовності (рис.2) дозволяє відстроїти захисний пристрій від несиметрії напруги мережі і підвищити його надійність.

Джерела.

1. Вовк О.Ю., Квітка С.О., Дідур В.А. Вплив відхилення живлячої напруги на ресурс ізоляції асинхронних електродвигунів потокових технологічних ліній. *Науковий вісник Таврійського державного агротехнологічного університету*. 2019. № 9 (1). doi: 10.31388/2220-8674-2019-1-25.
2. Маков Д.К., Поворознюк Н.І., Виноградов Ю.М., Услонцев А.Б. Підвищення точності вимірювання несиметрії трифазної напруги /Вісник НТУ «ХП». Тематичний випуск: Інформатика і моделювання. Харків: НТУ «ХП». 2010. № 21. С.111-116.
3. Pavlenko T., Shavkun V., Petrenko A. Ways to improve operation reliability of traction electric motors of the rolling stock of electric transport. *Eastern-European Journal of Enterprise Technologies*. 2017. № 5(8 (89)). P. 22–30. <https://doi.org/10.15587/1729-4061.2017.112109>.
4. Щерба А.А., Маков Д.К., Захарченко С.Н., Супруновская Н.И. Анализ уравнений преобразования трехфазных напряжений при каскадном соединении фильтров симметричных составляющих /Праці Інституту електродинаміки НАН України. К.: 2008, № 3(12). С. 8-15.
5. Стьопін Ю.О., Кушлик Р.В., Перова Н.П. Дослідження роботи Асинхронних двигунів при несиметрії напруг в усталених режимах / Енергетика і автоматика, № 3, 2014. С. 141-146.
6. Попова І.О. Аналіз параметрів обмоток динамічного навантаження при несиметрії напруги. *Тенденції та перспективи розвитку науки і освіти в умовах глобалізації /Матеріали Міжнар. наук.-практ. інтернет-конф. (30 квітня 2024 р., університет Григорія Сковороди у Переяславі): зб. наук. праць. Переяслав, 2024. Вип.104. С. 167-169.*
7. Arad S., Pana L., Popescu F., Improving the energetic efficiency at electric drives compressors of EM Lonea, *International Multidisciplinary Scientific GeoConference: SGEM: Surveying Geology & mining Ecology Management, 2013*, pp. 153-160.
8. Malyar V.S., Hamola O.Ye., Maday V.S., Vasylyshyn I.I. Mathematical Simulation of Modes and Characteristics of Asynchronous Motors under Asymmetrical Power Supply /Problemele energeticii regionale: Lviv Polytechnic National University, Lviv, Ukraine 1-1 (40) 2019. doi: 10.5281/zenodo.3239128.
9. Arad S., Pana L., Popescu F., Improving the energetic efficiency at electric drives compressors of EM Lonea, *International Multidisciplinary Scientific GeoConference: SGEM: Surveying Geology & mining Ecology Management, 2013*, pp. 153-160.
10. K. Ma, L. Fang and W. Kong. Review of distribution network phase unbalance: Scale, causes, consequences, solutions, and future research directions. *Journal of Power and Energy Systems*.2020. Vol. 6(3). P. 479–488. <https://doi.org/10.17775/CSEEPES.2019.03280>.
11. Kang Ma , Lurui Fang , Wangwei Kong . Review of Distribution Network Phase Unbalance: Scale, Causes, Consequences, Solutions, and Future Research Direction. *TechRxiv*. February 10, 2020. doi: 10.36227/techrxiv.11401056.v2
12. Romanova V., Khromov S. Effect of asymmetry of supply voltages on asynchronous motor operation modes. *E3S Web of Conferences vol.58 /International Conference “Methodological problems in reliability study of large energy systems” (RSES 2018)*. Available at: <https://doi.org/10.1051/e3sconf/20185803013>.
13. Kurashkin S., Popova I., Popryaduhin V.S., Kovalov O.V. Mathematical model of asynchronous motor diagnosis /Science progress in European countries: new concepts and modern solutions. Proceedings of the 6th International conference. ORT Publishing, Stuttgart, Germany. 2019. Pp. 361-366.

14. Попова І.О., Квітка С.О., Вовк О.Ю. Дослідження несиметричного режиму на роботу динамічного індуктивного навантаження / Праці Таврійського державного агротехнологічного університету: наукове фахове видання / ТДАТУ; гол.ред д.т.н. В.М. Кюрчев. Запоріжжя: ТДАТУ, 2023. Вип. 23, т.1. с.179-187. doi: 10.31388/2078-0877-2023-23-1-179-187.
15. Sandhu K.S., Chaudhary V. Steady State Modelling of Induction Motor Operating with Unbalanced Supply System. WSEAS Transactions on Circuits and Systems, 2009, vol.8, no. 2, pp. 197-206.
16. Quisque, E.C., Lopez-Fernandez X.M., Mendes A.M.S, Marques A.J., Palacios J.A. Experimental study of the effect of positive sequence voltage on the derating of induction motors under voltage unbalance. /Proceedings of the IEEE International Electric Machines and Drives Conference: IEEE Xplore Press, Niagara Falls, Canada, May 2011, 15-18, pp. 908-912.
17. Temiz I., Akuner C., Calik H. Analysis of Balanced Three-Phase Induction Motor Performance under Unbalanced Supply using Simulation and Experimental Results /Electronics and Electrical Engineering, 2011, no. 3(109), pp. 31-45.
18. Milykh I.I., Polyakova N.V. Determination of electromagnetic parameters of electric machines based on numerical calculations of magnetic field. Electrical engineering & electromechanics, 2006, no. 2, pp. 40-46. doi: 10.2098/2074-272X.2016.05.
19. Попова І.О., Попрядухін В.С. Параметри контролю несиметричних режимів роботи асинхронних двигунів для розробки ефективного захисту. /Науковий вісник Таврійського державного агротехнологічного університету. Вип. 9. Т. 1 (41), 2019 (41). doi: 10.31388/2220-8674-2019-1-41.
20. Попова І.О., Ковальов О.В. Розрахунок параметрів електричної схеми пристрою як фільтру лінійних напруг мережі. «Topical issues of modern science, society and education»: Зб. тез 1 Міжнар. наук.-прак. конф. 8-10 серпня 2021 р. Харків, Україна, 2021. С. 287-291.
21. Попова І.О., Чаусов С.В. Підвищення точності роботи мікропроцесорного пристрою захисту асинхронного двигуна /Науковий вісник Таврійського державного агротехнологічного університету: електронне наукове фахове видання / ТДАТУ; гол. ред. д.т.н., проф. В. М. Кюрчев. Мелітополь: ТДАТУ, 2023. Вип. 13, том 1. doi: 10.31388/2220-8674-2023-1-33.
22. Попова І.О. Дослідження використання пристрою в якості фільтру лінійних напруг. *Сучасний стан та перспективи розвитку електротехнічних систем*. III Всеукр. наук.-практ. інтернет-конф. пам'яті В.В. Овчарова: зб. тез доповідей. Мелітополь, 2021. с. 34-35.
23. Попова І.О., Чаусов С.В. Дослідження схемного рішення пристрою для застосування в якості фільтра лінійних несиметричних напруг / Праці Таврійського державного агротехнологічного університету: наукове фахове видання / ТДАТУ; гол.ред д.т.н. В.М. Кюрчев. Запоріжжя: ТДАТУ, 2023. Вип. 23, т.2. с.177-185. doi: 10.31388/2078-0877-2023-23-2-177-185.

Післямова

У колективній монографії було досліджено актуальні питання розвитку сучасного суспільства. Висвітлено та проаналізовано сучасні проблеми в таких сферах як: освіта, фізична культура, спорт, культура і мистецтво, дизайн, релігієзнавство, історія, філософія, культурологія, журналістика, філологія, богослов'я, економіка, політологія, психологія, соціологія, міжнародні відносини, суспільні комунікації, соціальна робота, соціальне забезпечення, регіональні студії, облік, оподаткування, фінанси, банківська справа, страхування, менеджмент, маркетинг, підприємництво, торгівля, біржова діяльність, легка промисловість, видавництво, поліграфія, готельно-ресторанна справа, екологія, туризм тощо.

Над створенням колективної монографії працювали автори, які представляють наступні профільні наукові, навчальні, науково-педагогічні, творчі та мистецькі заклади та установи (інформацію подано мовою оригіналу рукописів авторів): Bogdan Khmelnytsky Melitopol State Pedagogical University, Odesa Polytechnic National University Запорізький національний університет, Дрогобицький державний педагогічний університет імені Івана Франка, Київський національний університет театру, кіно і телебачення імені І. К. Карпенка-Карого, Класичний приватний університет, Красноградський педагогічний фаховий коледж Комунального закладу «Харківська гуманітарно-педагогічна» Харківської обласної ради, Львівський національний університет імені Івана Франка, Національний університет «Львівська політехніка», Національний університет фізичного виховання і спорту, Національного юридичного університету імені Ярослава Мудрого, Сумський державний педагогічний університет імені А. С. Макаренка, Таврійський державний агротехнологічний університет, Харківська державна академія культури.

Авторами монографії було досліджено актуальні питання сучасної науки та опубліковано наступні рукописи (інформацію подано мовою оригіналу рукописів авторів): Впровадження сучасних технологій в підготовку майбутніх юристів у закладах вищої освіти; It tools for teachers – the new norm of educational process: advantages and application scenarios; Методичні підходи до організації та проведення навчальної практики з геоморфології студентів-географів; Аналіз нових моделей освітлення на основі двопробневих функцій відбивної здатності; Підготовка вихователя у контексті використання ідей родинної педагогіки; Політичний аспект боротьби з кібертероризмом в Україні; Особливості правового регулювання суспільних відносин в Україні в умовах воєнного стану; Hetmanate of Pylyp Orlyk: the struggle for Ukrainian statehood; Implementation of regulatory mechanisms in the creation of a barrier-free environment on an economic basis for the rehabilitation of servicemen of the Armed Forces of Ukraine; Розроблення та обґрунтування екологічного концепту формування організаційно-економічного механізму забезпечення енергоефективності аграрної сфери; Основні види та структурні елементи експортного потенціалу українських підприємств; Аграрний сектор економіки України у воєнний час: аналіз ключових тенденцій та парадигма розвитку; Організація обліку та формування облікового забезпечення операцій із запасами; Аналіз інноваційно-інвестиційного стану та розвитку економіки України: проблеми та повоєнні перспективи.

Видавництво висловлює щирю подяку колективу авторів за їх роботу та особистий внесок у розвиток вітчизняної науки.

Наукове видання



Колектив авторів



**Системні трансформації
України та світу:
історія та сучасність**

Колективна монографія



Видання українською та англійською мовами

ISBN 978-617-7886-53-1

DOI: 10.61718/mon

Опубліковано на основі ліцензії Creative Commons Attribution License



Формат 60x90 1/8

Гарнітура «Times New Roman»

Авторські аркуші – 16



Видавець СГ НТМ «Новий курс»

Пр. Перемоги, 77, оф. 179, Харків, 61174, Україна

Тел.: +380962250903, +380500301905

Telegram, Viber: +380970440309

Сайт: www.newroute.org.ua

Свідоцтво про внесення суб'єкта видавничої справи до
Державного реєстру видавців, виготовлювачів і розповсюджувачів
видавничої продукції ДК № 8013 від 22.11.2023
Зареєстровано у Global Register of Publishers. Ідентифікатор видавця 7886.